



# Avaya 1140E IP Deskphone with SIP Software — Guida dell'utente

IP Office 9.0

Stato documento: **Standard**

Versione documento: **02.02**

Numero documento: **AV40050-105**

Data: **Settembre 2013**



---

© 2010 Avaya Inc. Tutti i diritti riservati.

#### **Note**

Avaya non si assume alcuna responsabilità per eventuali errori, nonostante sia stato fatto il possibile per accertarsi che la presente documentazione fosse completa ed accurata al momento della stampa. Avaya si riserva il diritto di apportare cambiamenti e correzioni alle informazioni contenute in questo documento senza l'obbligo di avvisarne persone o organizzazioni.

#### **Responsabilità della documentazione**

Avaya non sarà responsabile di alcuna modifica, aggiunta o rimozione relativa alla versione originalmente pubblicata di questa documentazione, a meno che tali modifiche, aggiunte o rimozioni, siano state effettuate da Avaya stessa. L'utente finale acconsente a sollevare da ogni responsabilità e indennizzare Avaya e i suoi agenti, collaboratori e dipendenti da ogni rivendicazione, denuncia o processo che possa scaturire da, o essere connesso a, successive modifiche, aggiunte o rimozioni alla presente documentazione, per quanto riguarda l'utente finale.

#### **Responsabilità per i collegamenti**

Avaya non è responsabile per i contenuti o l'affidabilità dei siti Web a cui si fa riferimento all'interno del presente portale o della documentazione fornita da Avaya. Avaya non è responsabile dell'accuratezza di informazioni, dichiarazioni o contenuti relativi a detti siti e non avalla necessariamente i prodotti, i servizi o le informazioni descritti o offerti in essi. Avaya non garantisce il funzionamento di detti collegamenti e non possiede alcun controllo sulla disponibilità delle pagine collegate.

#### **Garanzia**

Avaya fornisce una garanzia limitata relativa a questo prodotto. Fare riferimento al proprio contratto di vendita per stabilirne i termini. Inoltre la garanzia di Avaya in lingua predefinita, così come le informazioni relative al supporto di questo prodotto, sotto garanzia, sono disponibili ai clienti Avaya e a terzi sul sito Web del supporto Avaya: <http://www.avaya.com/support>. **Si prega di tenere presente che se questo prodotto è stato acquistato da un rivenditore autorizzato, la garanzia viene fornita dal rivenditore stesso e non da Avaya.**

#### **Licenze**

I TERMINI DI LICENZA DEL SOFTWARE DISPONIBILE SUL SITO WEB DI AVAYA. [HTTP://SUPPORT.AVAYA.COM/LICENSEINFO/](http://support.avaya.com/LICENSEINFO/) SONO APPLICABILI A CHIUNQUE SCARICHI, UTILIZZI E/O INSTALLI SOFTWARE AVAYA, ACQUISTATO DA AVAYA INC., AFFILIATE O RIVENDITORI AUTORIZZATI (SE APPLICABILE) AI SENSI DI UN CONTRATTO COMMERCIALE CON AVAYA O UN RIVENDITORE AUTORIZZATO AVAYA. A MENO CHE CONCORDATO DIVERSAMENTE CON AVAYA IN FORMA SCRITTA, AVAYA NON ESTENDE LA PROPRIA LICENZA SE IL SOFTWARE È STATO OTTENUTO DA UN SOGGETTO CHE NON SIA AVAYA, UNA SUA AFFILIATA O UN RIVENDITORE AUTORIZZATO AVAYA, E AVAYA SI RISERVA IL DIRITTO DI INTERVENIRE LEGALMENTE CONTRO CHIUNQUE UTILIZZI O VENDA IL SOFTWARE PRIVO DI LICENZA. INSTALLANDO, SCARICANDO O UTILIZZANDO IL SOFTWARE, O AUTORIZZANDO ALTRI A FARLO, VOI, PER CONTO DI VOI STESSI O DELL'ENTE PER IL QUALE STATE SCARICANDO, INSTALLANDO O UTILIZZANDO IL SOFTWARE (DA QUI IN AVANTI "VOI" O "UTENTE FINALE"), ACCETTATE TALI TERMINI E CONDIZIONI E ACCETTATE UN CONTRATTO VINCOLANTE TRA VOI E AVAYA INC. O L'EVENTUALE AFFILIATA ("AVAYA").

#### **Copyright**

Tranne dove indicato diversamente, non potranno essere fatti altri usi della Documentazione e dei Prodotti forniti da Avaya. Quanto contenuto in questa documentazione e i prodotti forniti da Avaya, compresi la selezione, la disposizione e la progettazione del contenuto, sono di proprietà di Avaya o dei suoi licenziatari e sono protetti da copyright e dalle altre leggi riguardanti la proprietà intellettuale, inclusi i diritti sui generis relativi alla protezione di banche dati. È vietato modificare, copiare, riprodurre, ripubblicare, caricare, segnalare, trasmettere o distribuire in qualsiasi modo qualunque contenuto, in parte o nella sua interezza, compresi software e codice. Riproduzione, trasmissione, divulgazione, conservazione o uso non autorizzati dall'espresso consenso scritto di Avaya, potranno essere considerati come reati penali o civili ai sensi della legge vigente.

#### **Componenti di terze parti**

Alcuni programmi software o parte di essi inclusi nel Prodotto possono contenere software distribuiti in base a contratti di terze parti ("Componenti di terze parti"), che possono contenere termini che ampliano o limitano i diritti d'uso di alcune parti del Prodotto ("Termini delle terze parti"). Le informazioni relative al codice sorgente Linux OS distribuito (per quei prodotti che hanno distribuito codice sorgente Linux OS) e l'identificazione dei detentori del copyright dei Componenti di terzi e relativi Termini di terzi sono disponibili sul sito Web del supporto Avaya: <http://support.avaya.com/Copyright>.

#### **Marchi**

*I marchi, loghi e marchi di servizio ("Marchi") mostrati in questo sito, nella documentazione e sui prodotti forniti da Avaya sono marchi o marchi registrati di Avaya, delle sue affiliate o di altre parti terze. Agli utenti non è consentito utilizzare questi marchi senza il preventivo consenso scritto di Avaya o dell'eventuale terza parte in questione. Nulla di ciò che è contenuto in questo sito, nella documentazione o nei prodotti potrà essere considerato conferire, implicitamente o meno, qualsiasi diritto o licenza relativi ai marchi senza il preventivo permesso scritto di Avaya o della terza parte in questione. Avaya è un marchio registrato di Avaya Inc. Tutti i marchi registrati non di Avaya appartengono ai rispettivi proprietari.*

#### **Download di documenti**

Per le versioni aggiornate dei documenti visitare il sito Web di supporto di Avaya. Sito Web: <http://www.avaya.com/support>

#### **Contattare Avaya Support**

Avaya mette a disposizione un numero di telefono che può essere utilizzato per segnalare problemi o fare domande relative al prodotto. Il numero di assistenza negli Stati Uniti è 1-800-242-2121. Per altri numeri di assistenza, consultare il sito di Avaya: <http://www.avaya.com/support>

---

# Indice

<b>Benvenuti</b> .....	<b>11</b>
Funzioni di base .....	11
Comandi dell'IP Deskphone .....	14
Avaya 1140E IP Deskphone display .....	21
Pulizia del display LCD IP Deskphone .....	22
Tasti funzione basati sul contesto .....	23
Schermata di visualizzazione inattiva dopo l'immissione tramite tastierino .....	29
Tasti funzione basati sul contesto disponibili nel corso di una chiamata .....	30
Tasti di navigazione .....	39
Utilizzare un mouse USB .....	42
Funzioni di chiamata Avaya 1140E IP Deskphone disponibili	42
Funzioni di sicurezza .....	43
Connessione protetta .....	43
<b>Informazioni legali e di sicurezza</b> .....	<b>44</b>
Altro .....	47
Informativa sulla normativa DenAn per il Giappone .....	47
<b>Operazioni preliminari</b> .....	<b>48</b>
Operazioni preliminari .....	49
Connettere i componenti .....	49
Rimuovere il coperchio del supporto .....	51
Connessione all'adattatore di alimentazione CA (opzionale) . 52	
Connessione del microtelefono .....	53
Connessione delle cuffie (opzionale) .....	54
Selezionare il parametro di sintonizzazione delle cuffie . .	54
Connessione della LAN al cavo Ethernet .....	55

Installare cavi aggiuntivi . . . . .	56
Montare a muro l'IP Deskphone (opzionale) . . . . .	56
Immissione di testo . . . . .	58
Immettere testo utilizzando il tastierino IP Deskphone . . . . .	59
Configurare il tastierino per la composizione alfanumerica . . . . .	62
Immettere testo utilizzando la tastiera USB . . . . .	63
<b>Accedere a IP Deskphone . . . . .</b>	<b>65</b>
Connessione effettuata per la prima volta . . . . .	65
Accesso automatico . . . . .	66
Configurare il dominio . . . . .	66
Protezione dei domini tramite password . . . . .	67
Selezionare una lingua . . . . .	68
Accedere all'unità Avaya 1140E IP Deskphone . . . . .	70
Configurare la durata della sessione . . . . .	73
Disconnessione temporizzata . . . . .	74
Disconnessione temporizzata con l'unità IP Deskphone inattiva . . . . .	74
Disconnessione temporizzata nel corso di una chiamata . . . . .	75
Selezionare una posizione . . . . .	75
Profilo utente . . . . .	77
Schermata conferma accesso . . . . .	78
Disconnessione da IP Deskphone . . . . .	78
Accesso e disconnessione da un interno diverso . . . . .	79
Effettuare una chiamata di emergenza . . . . .	81
<b>Configurare l'unità Avaya 1140E IP Deskphone . . . . .</b>	<b>83</b>
Regolare il contrasto dello schermo del display . . . . .	84
Creare il testo visualizzato in caso di schermata inattiva . . . . .	85
Configurare lo screensaver retroilluminato . . . . .	86
Configurare il menu Ritorno automatico . . . . .	86

Selezionare un pattern di suoneria .....	89
Regolare il volume .....	90
Regolare il volume della suoneria .....	91
Regolazione del volume del ricevitore, della cuffia, e della modalità Vivavoce .....	92
Selezionare una lingua .....	96
Selezionare il formato orario e della data .....	97
Cuffie USB .....	101
Menu Cuffie .....	102
Presenza delle cuffie USB .....	105
Selezione del formato audio .....	106
Cuffie USB generiche .....	108
Adattatore per cuffie USB Avaya con HID .....	108
Cuffie USB di terze parti con HID .....	112
Adattatore terminazione analogica per telefono o fax (tipo 500/2500) .....	117
Configurazione della cuffia senza fili Bluetooth .....	120
<b>Effettuare una chiamata .....</b>	<b>131</b>
Effettuare una chiamata utilizzando la funzione di composizione con ricevitore sganciato .....	132
Effettuare una chiamata utilizzando la funzione di composizione con ricevitore agganciato .....	134
Utilizzare la chiamata in vivavoce .....	135
Effettuare una chiamata utilizzando la funzione di ricomposizione	137
Effettuare una chiamata Intercom .....	138
Eseguire chiamate cercapersone .....	139
Effettuare una chiamata utilizzando la funzione di richiamata automatica .....	140
Partecipazione a un chiamata in conferenza .....	141

<b>Ricevere una chiamata</b> .....	<b>143</b>
Identificatore chiamante .....	143
Rispondere a una chiamata in arrivo .....	144
Ignorare una chiamata in arrivo .....	145
Configurare Non disturbare .....	147
Impostazione di un intervallo per l'operatività post-chiamata	148
Ricevere chiamate Intercom .....	150
Ricevere chiamate destinate a un gruppo di risposta .....	150
Ricevere chiamate cercapersone .....	152
Ricevere posta vocale .....	153
Attivazione o disattivazione della posta vocale .....	153
Recupero dei messaggi di posta vocale .....	155
Inoltare le chiamate a un altro numero .....	155
Inoltro chiamata .....	156
Seguimi .....	160
<b>La rubrica</b> .....	<b>165</b>
Visualizzare la rubrica .....	165
Avviare una chiamata dalla rubrica .....	166
Aggiungere un contatto alla rubrica .....	168
Modificare un contatto in rubrica .....	170
Copiare le informazioni nella rubrica .....	174
Cercare un contatto in rubrica .....	177
Usare la funzione di ricerca nella rubrica .....	178
Utilizzare la funzione di ricerca .....	178
Utilizzare la ricerca locale .....	178
<b>Casella delle chiamate in arrivo</b> .....	<b>181</b>
Accesso alla casella delle chiamate in arrivo .....	181
Gestire le chiamate nella casella delle chiamate in arrivo mentre non si è impegnati in una chiamata .....	182

Visualizzare i dettagli di una chiamata nella casella delle chiamate in arrivo .....	185
Gestire le chiamate perse .....	187
Notifica chiamate perse .....	188
Avviare una chiamata dalla casella delle chiamate in arrivo .	190
Eliminare le chiamate dalla casella delle chiamate in arrivo .	193
Accedere alle chiamate della casella delle chiamate in arrivo nel corso di una chiamata .....	194
<b>Casella delle chiamate in uscita .....</b>	<b>195</b>
Accedere alla casella delle chiamate in uscita .....	196
Gestire le chiamate nella casella delle chiamate in uscita mentre non si è impegnati in una chiamata .....	196
Avviare una chiamata dalla casella delle chiamate in arrivo .	197
Eliminare le chiamate dalla casella delle chiamate in uscita .	199
Visualizzare i dettagli di una chiamata nella casella delle chiamate in uscita .....	200
Accedere alle chiamate della casella delle chiamate in uscita nel corso di una chiamata .....	201
<b>Nel corso di una chiamata .....</b>	<b>202</b>
Effettuare una nuova chiamata .....	202
Effettuare una chiamata tramite il menu della softkey ..	203
Chiamata in attesa .....	204
Mettere una chiamata in attesa .....	204
Chiamate multiple in attesa .....	205
Utilizzare le chiamate in conferenza .....	212
Trasferire una chiamata .....	213
Utilizzare la funzione Parcheggio chiamata .....	216
Recuperare una chiamata parcheggiata .....	217

Usò dei codici account . . . . .	218
Registrazione di una chiamata . . . . .	220
<b>Configurazione delle impostazioni avanzate . . . . .</b>	<b>222</b>
Tasti programmabili . . . . .	222
Assegnazione delle funzioni ai tasti programmabili . . . . .	224
Cancellazione di un tasto programmabile . . . . .	225
Ripristino delle impostazioni predefinite per i tasti programmabili 226	
Configurare i tasti di composizione rapida . . . . .	227
Invio di query ai tasti programmabili . . . . .	229
Usò dell'opzione relè . . . . .	230
Abbinamento . . . . .	232
Configurazione delle impostazioni di privacy . . . . .	235
Privacy delle chiamate in arrivo . . . . .	235
Privacy delle chiamate in uscita . . . . .	237
Codec audio . . . . .	238
Selezione codec audio . . . . .	238
Ordinamento dei codec audio . . . . .	239
Aggiornamenti firmware remoti automatici . . . . .	239
Screensaver/Blocco schermo . . . . .	240
Immagine di sfondo . . . . .	245
Selezionare una schermata di immagine . . . . .	246
Supporto di dispositivi di memoria flash USB . . . . .	246
Note su File Manager . . . . .	250
<b>Gestione di IP Deskphone . . . . .</b>	<b>253</b>
Visualizzare le informazioni su IP Deskphone . . . . .	253
Visualizzare informazioni aggiuntive sul telefono . . . . .	254
Accedere al menu dei servizi . . . . .	255
Verifica disponibilità aggiornamenti . . . . .	256



Reimpostare il IP Deskphone .....	257
Eliminare i dati dell'utente .....	258
Menu Rete .....	264
<b>Indicatori visivi .....</b>	<b>265</b>
Icane sul display .....	265
Notifiche visive/Indicatori di messaggio in attesa .....	267
Monitoraggio delle altre estensioni .....	267
<b>Guida rapida di riferimento .....</b>	<b>269</b>
Tasti fissi .....	269
Funzioni utilizzate di frequente .....	271
Tasti funzione basati sul contesto .....	273
Icane sul display .....	276
<b>Limitazioni .....</b>	<b>279</b>
<b>Termini di terze parti .....</b>	<b>281</b>
Termini di utilizzo di terze parti per Avaya 11xx 12xx versione sw dalla 3.x alla 4.x .....	281
GNU .....	283
Zlib .....	290
Libpng .....	290
Kern_random .....	293
Wchar functions .....	295
Libjpeg .....	296
T-Rex .....	297



# Benvenuti

Avaya 1140E IP Deskphone mette a disposizione funzioni vocali e dati direttamente sul desktop. IP Deskphone si connette direttamente a una Local Area Network (LAN) per mezzo di una connessione Ethernet. È possibile aggiornare il software dell'unità IP Deskphone per poter comunicare utilizzando il protocollo Session Initiation Protocol (SIP).

In this guide, the labels for programmable keys appear beside the keys and labels for context-sensitive soft keys appear directly above the keys. [Figura 1](#) shows the user-defined feature keys and context-sensitive soft keys.

**Figura 1: Tasti programmabili e tasti funzione basati sul contesto**

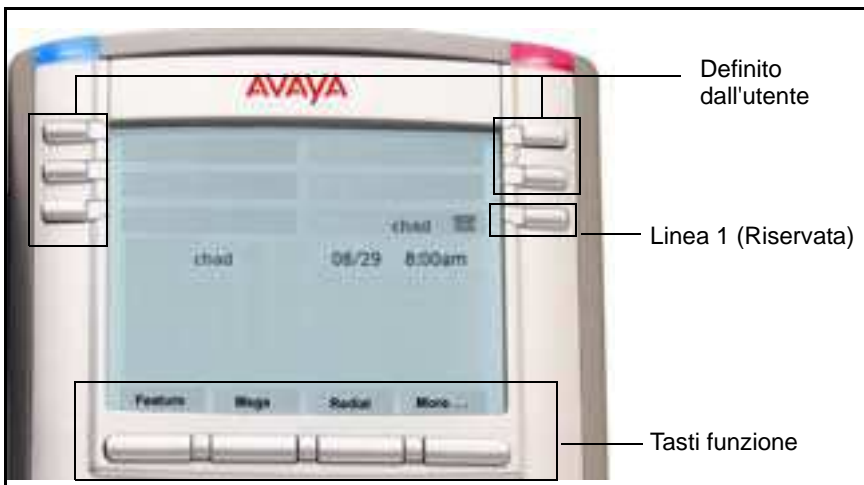

## Funzioni di base

Il Avaya 1140E IP Deskphone supporta le seguenti funzioni:

- cinque tasti softkey programmabili con etichette ed indicatori
- un tasto linea riservata
- quattro softkey funzione basate sul contesto

- display LCD grafico ad alta risoluzione retroilluminato, con contrasto regolabile
  - altoparlante ad alta qualità IP Deskphone
  - tasti di controllo del volume per regolare il volume dello squillo, dell'altoparlante, del microtelefono e delle cuffie
  - sei softkey per funzioni specifiche:
    - Esci
    - Rubrica
    - Chiamate ricevute
    - Casella delle chiamate in uscita
    - Servizi
    - Copia
  - sei tasti fissi di elaborazione delle chiamate:
    - Muto
    - Vivavoce
    - Arrivederci
    - Espandi
    - Cuffie
    - In attesa
  - porte gigabit Ethernet
  - switch gigabit Ethernet integrato per l'accesso condiviso al PC
  - jack cuffie con tasto di accensione/spengimento
  - porta USB per il supporto di una tastiera o un mouse
- Nota:** Supporta hub downstream alimentati compatibili con il formato 1.1, compresi gli hub USB 2.0, in caso di retrocompatibilità con il formato USB 1.1.
- configurazione di rete Dynamic Host Configuration Protocol (DHCP) automatica
  - compatibilità con i dispositivi acustici

- supporto per cuffie senza fili Bluetooth® 1.2  
supporto per tecnologia senza fili compatibile  
Audio Gateway (Profilo cuffie, Bluetooth Power Class 2). 
- supporto Intercom/cercapersone
- codice di sicurezza per accedere alla posta vocale nel corso di una chiamata
- disconnettersi da IP Deskphone senza immettere una password
- comporre una chiamata dalla casella delle chiamate in arrivo
- possibilità di collegare fino a tre Moduli di espansione per IP Deskphones serie 1100, aggiungendo fino a 54 tasti programmabili

## Comandi dell'IP Deskphone

Figura 2 mostra Avaya 1140E IP Deskphone.

**Figura 2: Avaya 1140E IP Deskphone**



Questa sezione descrive i controlli dell'unità IP Deskphone.

IP Deskphone può disporre di tasti fissi dotati di icone o etichette. Questo documento illustra entrambe le versioni del tasto fisso.



I tasti visualizzati ai lati dell'area del display LCD sono i tasti funzione **definiti dall'utente**, con le etichette visualizzate sull'LCD. L'amministratore di sistema può destinare alcuni tasti a funzioni specifiche durante le attività e alla configurazione avanzata.

Questi tasti possono essere assegnati a funzioni specifiche, ad esempio Inoltro chiamate.

**Nota:** Il tasto nell'angolo inferiore destro è assegnato per impostazione predefinita alla linea predefinita dell'utente.



### I tasti funzione sensibili al contesto

vengono visualizzati sotto l'area di visualizzazione. L'etichetta LCD sovrastante ciascun tasto cambia in base alla funzione attiva.

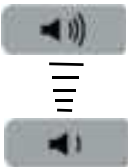

Utilizzare i pulsanti **Controllo volume** per regolare il volume dello squillo, del microtelefono, dell'altoparlante e del vivavoce. Premere il pulsante superiore per aumentare il volume, e il pulsante inferiore per diminuire il volume.



Premere il tasto **Disattiva microfono** per ascoltare la chiamata senza trasmettere. Premere nuovamente il tasto **Disattiva microfono** per tornare alla mutua conversazione. Il tasto **Disattiva microfono** può essere utilizzato con i microfoni del vivavoce, delle cuffie e del microtelefono.

**Nota:** All'attivazione della funzione Disattiva microfono, un LED rosso fisso si accende sul tasto **Disattiva microfono**.



Premere il tasto **Vivavoce** per attivare l'altoparlante e il microfono integrato dell'unità IP Deskphone.

**Nota:** L'indicatore LED Vivavoce sul tasto **Vivavoce** si accende ad indicare lo stato attivo del vivavoce.



Utilizzare il **gruppo di tasti di navigazione** per scorrere all'interno dei menu e degli elenchi visualizzati sullo schermo LCD di visualizzazione o per immettere testo. I tasti esterni di questo gruppo di tasti consentono di spostarsi verso l'alto, verso il basso, verso destra e verso sinistra. Per maggiori informazioni, fare riferimento a "**Tasti di navigazione**" a pagina 39.



Utilizzare il tasto **Invio**, al centro del **gruppo di tasti di navigazione**, per selezionare le voci di menu o confermare le modifiche.

**Nota:** Il tasto **Invio** ha la stessa funzione dei tasti funzione basati sul contesto **Seleziona** e **Imposta**.





**Arrivederci**

Premere il tasto **Arrivederci/Rilascia** per terminare una chiamata attiva. Quando sono presenti diverse chiamate attive, premere il **tasto Arrivederci/Rilascia** per terminare la chiamata evidenziata.

Utilizzare il tasto **Arrivederci/Rilascia** per chiudere il menu di navigazione o annullare le attività dell'utente.



**Cuffie**

Premere il tasto **Cuffie** per rispondere a una chiamata utilizzando le cuffie o per passare dal microtelefono o dal vivavoce alle cuffie nel corso di una chiamata.

**Nota:** L'indicatore LED Cuffie sul tasto **Cuffie** si illumina ad indicare che le cuffie sono in uso.



**In attesa**

Premere il tasto **In attesa** per mettere in attesa una chiamata attiva. Premere il tasto fisso **In attesa** per tornare a una chiamata in attesa.

È possibile mettere in attesa diverse chiamate.



Utilizzare il **tastierino** per immettere numeri e testo.

Per navigare fino a una voce di menu, premere il numero corrispondente sul tastierino per attivare la voce o continuare a navigare all'interno dell'elenco di voci.



Alla ricezione di un messaggio vocale, l'**indicatore rosso Notifica visiva/ Messaggio in attesa** si accende. Inoltre, questo indicatore lampeggia quando il dispositivo squilla.



Copia

Premere il tasto **Copia** per copiare le informazioni di contatto da una fonte come la rubrica a una destinazione come un tasto funzione.

**Servizi**

Premere il tasto **Servizi** per accedere alle seguenti funzioni:

1. **Cerca:** effettua una ricerca nella directory locale (rubrica personale) e nella directory globale (Rubrica di rete contenente nomi e numeri di telefono)
2. **Accesso:** accede all'unità IP Deskphone.
3. **Disconnessione:** disconnette l'utente dall'unità IP Deskphone.
4. **Verifica la disponibilità di aggiornamenti:** cerca l'ultimo aggiornamento software per IP Deskphone.
5. **Reimposta telefono:** reimposta l'unità IP Deskphone.
6. **File Manager:** gestisce il sistema di archiviazione di IP Deskphone e i dispositivi USB collegati all'unità IP Deskphone.
7. **Accesso al sistema:** attiva o disattiva il processo di accesso.
8. **Informazioni sul telefono:** visualizza informazioni sull'hardware e il software dell'unità IP Deskphone, comprese le informazioni sull'utente.

Premere due volte il tasto **Servizi** in rapida successione per accedere al menu Rete.

**Esci**

Premere il tasto **Esci** per annullare l'operazione corrente o uscire dal menu.

**Nota:** La pressione del tasto **Esci** non influenza lo stato delle chiamate attive.



Messaggi in arrivo

Premere il tasto **Casella delle chiamate in arrivo** per accedere alla casella delle chiamate in arrivo.

La casella delle chiamate in arrivo salva tutte le chiamate in arrivo su un'unità IP Deskphone attiva.



In Uscita

Premere il tasto **Casella delle chiamate in uscita** per visualizzare un record di tutte le chiamate in uscita.

**Nota:** Questo tasto non funziona come un tasto *shift*.



Rubrica

Premere il tasto **Directory** per accedere alla rubrica e all'elenco Amici.

**Nota:** È possibile accedere alla rubrica nel corso di una chiamata e avviare una nuova chiamata con un contatto evidenziato.

## Avaya 1140E IP Deskphone display

IP Deskphone dispone di tre aree di visualizzazione:

- L'area di visualizzazione superiore mostra lo stato del tasto della linea e dei tasti programmabili.
- L'area centrale del display contiene informazioni su una sola riga per elementi come il numero del chiamante, il nome del chiamante, le voci di menu, le stringhe dei prompt delle funzioni, le cifre immesse dagli utenti, le informazioni sulla data e l'ora, e i dati del telefono.
- L'area di visualizza inferiore contiene informazioni sull'etichetta del tasto funzione sensibile al contesto.

**Figura 3: IP Deskphone Schermo LCD**

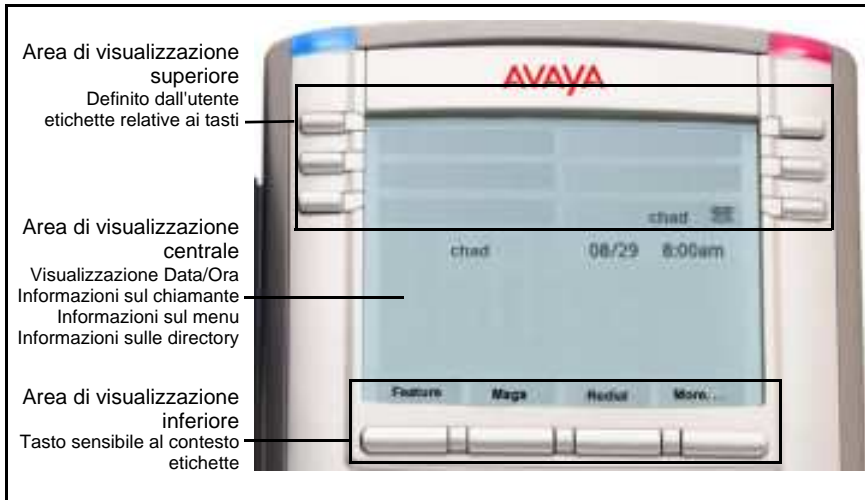

## Pulizia del display LCD IP Deskphone

Per pulire lo schermo del display LCD, strofinarlo delicatamente con un panno morbido e asciutto.



### **ATTENZIONE**

Non utilizzare prodotti liquidi o in polvere sull'unità IP Deskphone. L'utilizzo di un panno ruvido o umido potrebbe provocare la contaminazione dei componenti dell'unità IP Deskphone, causando guasti prematuri.

## Tasti funzione basati sul contesto

---

IP Deskphone ha quattro softkey sensibili al contesto sotto lo schermo LCD. I tasti funzione basati sul contesto consentono di accedere a diverse funzioni e menu a seconda dello stato dell'unità IP Deskphone e del menu al quale si accede.

[Figura 4 a pagina 23](#) mostra i tasti funzione basati sul contesto, mentre l'unità IP Deskphone si trova in stato inattivo.

### **Figura 4: Tasti funzione basati sul contesto con IP Deskphone in stato inattivo**





Tabella 1 a pagina 24 elenca i tasti funzione basati sul contesto utilizzabili per accedere alle voci del menu quando il telefono è inattivo.

**Tabella 1: Voci di menu accessibili tramite i tasti funzione basati sul contesto (Parte 1 di 5)**



Elemento	Funzione
<p data-bbox="224 370 338 394">Funzione</p> 	<p data-bbox="483 370 932 589">Premere il tasto <b>Funzione</b> per attivare le funzioni sul telefono. Alla pressione del tasto <b>Funzione</b>, viene visualizzato un prompt che richiede l'immissione del codice della funzione da attivare. Utilizzare il tasto <b>Funzione</b> per attivare le seguenti funzioni:</p> <ul style="list-style-type: none"> <li data-bbox="533 626 852 651">— Inoltro di una chiamata</li> <li data-bbox="533 675 806 699">— Inoltra su occupato</li> <li data-bbox="533 724 844 748">— Inoltra su non risposta</li> <li data-bbox="533 773 783 797">— Chiamata privata</li> <li data-bbox="533 821 852 846">— Richiamata automatica</li> <li data-bbox="533 870 838 894">— Cercapersone gruppo</li> <li data-bbox="533 919 908 943">— Intercom vocale/automatica</li> <li data-bbox="533 967 812 992">— Risposta indirizzata</li> <li data-bbox="533 1016 763 1040">— Rispondi a ogni</li> <li data-bbox="533 1065 830 1089">— Parcheggio chiamate</li> <li data-bbox="533 1114 812 1138">— Recupera chiamata</li> <li data-bbox="533 1162 753 1187">— Non disturbare</li> <li data-bbox="533 1211 884 1260">— Programmazione pulsanti (tasti programmabili)</li> <li data-bbox="533 1284 862 1333">— Query programmazione pulsanti</li> </ul>



**Tabella 1: Voci di menu accessibili tramite i tasti funzione basati sul contesto (Parte 2 di 5)**

Elemento	Funzione
<p data-bbox="224 280 338 305">Funzione</p> 	<ul style="list-style-type: none"> <li data-bbox="529 280 795 305">— Codice di account</li> <li data-bbox="529 329 790 354">— Voicemail attivato</li> <li data-bbox="529 378 636 402">— Twin</li> <li data-bbox="529 427 732 451">— Relè attivato</li> <li data-bbox="529 475 646 500">— Relay</li> <li data-bbox="529 524 769 548">— Connetti interno</li> <li data-bbox="529 573 801 597">— Disconnetti interno</li> <li data-bbox="529 621 822 646">— Conferenza Incontro</li> <li data-bbox="529 670 886 695">— Operatività post-chiamata</li> <li data-bbox="529 719 817 743">— Seguimi qui/Annulla</li> <li data-bbox="529 768 710 792">— Seguimi su</li> <li data-bbox="529 816 859 841">— Registrazione chiamate</li> </ul>
<p data-bbox="229 862 333 886">Altro...</p> 	<p data-bbox="481 862 918 984">Alla pressione del tasto funzione basato sul contesto <b>Altro...</b> viene visualizzata una selezione diversa di tasti funzione basati sul contesto.</p>
<p data-bbox="245 1049 317 1073">Msgi</p> 	<p data-bbox="481 1024 907 1130">Premere il tasto funzione basato sul contesto <b>Msgi</b> per accedere alle seguenti funzioni:</p> <ol style="list-style-type: none"> <li data-bbox="481 1146 928 1203">1. Voice Mail: consente di chiamare il numero della Voice Mail.</li> <li data-bbox="481 1227 928 1317">2. Notifica chiamata persa: consente di accedere ai dettagli relativi alle chiamate perse.</li> </ol>



**Tabella 1: Voci di menu accessibili tramite i tasti funzione basati sul contesto (Parte 3 di 5)**

Elemento	Funzione
<p>Ricomponi o NuovaChiamata</p> 	<p>Premere il tasto funzione basato sul contesto <b>Ricomponi</b> per ricomporre l'ultimo numero chiamato.</p> <p>Se non è presente alcun numero di ricomposizione salvato, viene visualizzato il tasto funzione basato sul contesto <b>NuovaChiamata</b> e, premendolo, si ottiene un effetto identico alla pressione del tasto della linea principale dell'utente (prompt di composizione).</p>
<p>abc o 123</p> 	<p>Premere il tasto funzione basato sul contesto <b>abc</b> o <b>123</b> per passare dalla modalità di immissione alfabetica alla modalità numerica, e viceversa.</p> <ul style="list-style-type: none"> <li>• Per inserire delle lettere, il dispositivo deve visualizzare il tasto funzione basato sul contesto <b>abc</b>.</li> <li>• Per inserire dei numeri, premere il tasto funzione basato sul contesto <b>abc</b> per visualizzare il tasto funzione basato sul contesto <b>123</b> nell'elenco del menu.</li> </ul>

**Tabella 1: Voci di menu accessibili tramite i tasti funzione basati sul contesto (Parte 4 di 5)**

Elemento	Funzione
<p>Pref.</p> 	<p>Premere il tasto funzione basato sul contesto <b>Pref.</b> per visualizzare il menu Preferenze.</p> <p>Le voci di menu comprendono i seguenti elementi:</p> <ol style="list-style-type: none"> <li>1. Display: utilizzare per regolare le impostazioni dello schermo LCD.</li> <li>2. Audio: consente di modificare le impostazioni dei toni e del volume e di accedere al menu Codec per configurare una cuffia USB.</li> <li>3. Opzioni funzione: consente di configurare i parametri riportati sotto: <ul style="list-style-type: none"> <li>— Azione Ignora chiamata</li> <li>— Notifica chiamata persa</li> </ul> </li> <li>4. Lingua: consente di cambiare la lingua dell'interfaccia.</li> <li>5. Opzioni varie: consente di accedere alle opzioni riportate sotto. <ul style="list-style-type: none"> <li>— Composizione Alfa</li> <li>— Metodo di ricerca</li> <li>— Privacy chiamate in arrivo</li> <li>— Privacy chiamate in uscita</li> <li>— Modalità In attesa: Privata</li> <li>— Ora</li> </ul> </li> </ol>

**Tabella 1: Voci di menu accessibili tramite i tasti funzione basati sul contesto (Parte 5 di 5)**

Elemento	Funzione
<p>Pref.</p> 	<p>6. Rete: consente di accedere ai parametri elencati sotto:</p> <ul style="list-style-type: none"> <li>— Impostazioni server</li> <li>— Impostazioni dispositivo</li> <li>— Diagnostica</li> <li>— Disattiva screensaver</li> <li>— Licenze</li> <li>— Blocco</li> </ul> <p>7. Blocchi USB: consente di bloccare o sbloccare i dispositivi USB riportati sotto.</p> <ul style="list-style-type: none"> <li>— Mouse USB</li> <li>— Tastiera USB</li> <li>— Cuffie USB</li> <li>— Memoria flash USB</li> </ul>
<p>Pref.</p> 	<p>8. Impostazioni utente: consente di modificare i parametri elencati sotto.</p> <ul style="list-style-type: none"> <li>— Impostazioni chiamata</li> </ul>

## Schermata di visualizzazione inattiva dopo l'immissione tramite tastierino

Dopo aver immesso le informazioni utilizzando il tastierino (in assenza di selezione del tono di chiamata o della linea precedente), i tasti funzione basati sul contesto visualizzati sulla schermata inattiva appaiono come illustrato in figura [Figura 5 a pagina 29](#).

### Figura 5: Schermata di visualizzazione inattiva dopo l'immissione tramite tastierino



[Tabella 2 a pagina 29](#) elenca i tasti funzione basati sul contesto utilizzabili per accedere alle voci del menu dopo l'immissione tramite tastierino.

### Tabella 2: Voci di menu accessibili dopo l'immissione tramite tastierino per mezzo di tasti funzione basati sul contesto (Parte 1 di 2)

Elemento	Funzione
<p>Invia</p> 	<p>Premere il tasto funzione basato sul contesto <b>Invia</b> per avviare una chiamata alla destinazione immessa dall'utente utilizzando i dati di accesso principali di IP Deskphone.</p> <p>L'immissione dell'utente viene applicata in base al piano chiamate.</p>
<p>abc o 123</p> 	<p>Premere il tasto funzione basato sul contesto <b>abc</b> o <b>123</b> per passare dalla modalità di immissione alfabetica alla modalità numerica, e viceversa.</p>

**Tabella 2: Voci di menu accessibili dopo l'immissione tramite tastierino per mezzo di tasti funzione basati sul contesto (Parte 2 di 2)**

Elemento	Funzione
<p>Soggetto</p> <input data-bbox="210 386 352 423" type="text"/>	<p>Premere il tasto funzione basato sul contesto <b>Oggetto</b> per impostare una riga dell'oggetto per la chiamata in uscita prima di premere il tasto funzione basato sul contesto <b>Invia</b>.</p>
<p>Esci</p> <input data-bbox="215 597 357 634" type="text"/>	<p>Premere il tasto funzione sensibile al contesto <b>Esci</b> per cancellare l'immissione dell'utente e tornare alla schermata inattiva iniziale dove vengono mostrate le seguenti softkey basate sul contesto:</p> <p>[Ricomponi] [abc] [Msgi] [Altro...].</p>

## Tasti funzione basati sul contesto disponibili nel corso di una chiamata



Nel corso di una chiamata, utilizzare i tasti funzione basati sul contesto per accedere alle voci di menu illustrate in figura [Figura 6 a pagina 30](#).

**Figura 6: La sezione Tasti funzione basati sul contesto disponibili nel corso di una chiamata**



Tabella 3 a pagina 31 elenca i tasti funzione basati sul contesto utilizzabili per accedere alle voci di menu durante una sessione di chiamata.

**Tabella 3: Voci di menu accessibili nel corso di una sessione di chiamata per mezzo dei tasti funzione basati sul contesto (Parte 1 di 9)**

Elemento	Funzione
Trasfer. 	Premere il tasto funzione basato sul contesto <b>Trasfer.</b> per trasferire la chiamata corrente a una destinazione o a un contatto diversi.
Audio 	Premere il tasto funzione basato sul contesto <b>Audio</b> per accedere alle seguenti funzioni: <b>Toni</b> <ul style="list-style-type: none"> <li>• Modello di suoneria               <ul style="list-style-type: none"> <li>— Selezionare i pattern campione da 1 a 8</li> </ul> </li> <li>• Volume notifiche               <ul style="list-style-type: none"> <li>— Impostare il volume desiderato</li> </ul> </li> </ul>

**Tabella 3: Voci di menu accessibili nel corso di una sessione di chiamata per mezzo dei tasti funzione basati sul contesto (Parte 2 di 9)**



Elemento	Funzione
<p>Audio</p> 	<p><b>Voce</b></p> <ul style="list-style-type: none"> <li>• Impostare il volume per i seguenti parametri: <ul style="list-style-type: none"> <li>— Volume microtelefono</li> <li>— Volume cuffie</li> <li>— Volume vivavoce</li> </ul> </li> </ul> <p><b>Codec</b></p> <p>Selezionare i codec audio:</p> <ul style="list-style-type: none"> <li>• G722 (codec banda larga)</li> <li>• PCMU (u-law standard)</li> <li>• G729 (codec 729)</li> <li>• PCMA (a-law standard)</li> </ul> <p><b>Selezione cuffie</b></p> <p>Selezionare le cuffie attive:</p> <ul style="list-style-type: none"> <li>• Cablata, USB (se cablata, selezionare il tipo 1, 2 o 3)</li> <li>• Attiva comandi HID (attiva o disattiva)</li> <li>• Tipo di cuffie MHA</li> <li>• Retroilluminazione MHA (attiva o disattiva)</li> </ul>



**Tabella 3: Voci di menu accessibili nel corso di una sessione di chiamata per mezzo dei tasti funzione basati sul contesto (Parte 3 di 9)**

Elemento	Funzione
	<p><b>Impostazioni Bluetooth</b></p> <ul style="list-style-type: none"> <li>• Attiva Bluetooth (attiva o disattiva)</li> <li>• Per disaccoppiare il dispositivo, selezionare Disaccoppia.</li> </ul> <p>Se la funzione Bluetooth è attiva, selezionare:</p> <ul style="list-style-type: none"> <li>• Cerca dispositivi (IP Deskphone ricerca i dispositivi bluetooth e li elenca nel campo Trovati.</li> <li>• Per assegnare un dispositivo attivo, selezionare Assegna.</li> <li>• Per accoppiare a un dispositivo trovato, selezionare Accoppia.</li> <li>• Per disaccoppiare il dispositivo, selezionare Disaccoppia.</li> </ul> <p><b>Nota:</b> È possibile modificare le impostazioni audio per migliorare la qualità sonora in base alla larghezza di banda disponibile. In caso di larghezza di banda Internet ridotta, è possibile migliorare la qualità sonora regolando l'impostazione audio su basso.</p> <ul style="list-style-type: none"> <li>• Monitora qualità audio: consente di visualizzare i dettagli sulla qualità sonora di una chiamata in corso.</li> </ul> <p style="text-align: center;"><b>OPPURE</b></p>



**Tabella 3: Voci di menu accessibili nel corso di una sessione di chiamata per mezzo dei tasti funzione basati sul contesto (Parte 4 di 9)**

Elemento	Funzione
<p data-bbox="235 326 317 354">Attiva</p> 	<p data-bbox="466 326 894 573">Il tasto funzione basato sul contesto <b>Attiva</b> viene visualizzato quando la chiamata non è attiva. Questo tasto viene comunemente utilizzato quando la chiamata visualizzata a video è una chiamata parcheggiata dall'utente (o messa in attesa dall'utente).</p> <p data-bbox="514 594 870 776"><b>Nota:</b> Il tasto funzione basato sul contesto <b>Attiva</b> viene visualizzato contemporaneamente al tasto funzione basato sul contesto <b>Audio</b>.</p>
<p data-bbox="224 808 327 836">Altro...</p> 	<p data-bbox="466 808 894 963">Premere il tasto funzione basato sul contesto <b>Altro...</b> per selezionare un nuovo elenco di menu di tasti funzione basati sul contesto (sono disponibili tre elenchi di menu).</p> <p data-bbox="466 984 894 1101">Alla pressione del tasto funzione basato sul contesto <b>Altro...</b> viene visualizzata una selezione diversa di tasti funzione basati sul contesto.</p>

**Tabella 3: Voci di menu accessibili nel corso di una sessione di chiamata per mezzo dei tasti funzione basati sul contesto (Parte 5 di 9)**

Elemento	Funzione
<p>Altro...</p> 	<ul style="list-style-type: none"> <li>• La pressione singola del tasto funzione basato sul contesto <b>Altro...</b> nel primo elenco del menu consente di accedere ai seguenti tasti funzione basati sul contesto: [NuovaChiamata] [Altro...]</li> <li>• Premendo due volte il tasto funzione basato sul contesto <b>Altro...</b> nel primo elenco del menu sarà possibile accedere ai seguenti tasti funzione basati sul contesto: [Pref.] [ ] [ ] [Altro...]</li> <li>• Premendo tre volte il tasto funzione basato sul contesto <b>Altro...</b> nel primo elenco del menu, la schermata torna a visualizzare il primo elenco del menu con i seguenti tasti funzione basati sul contesto. [Conf.] [Trasf.] [Audio] [Altro...]</li> </ul>
<p>Quando si preme per la prima volta il tasto funzione basato sul contesto <b>Altro...</b>, i seguenti tasti funzione basati sul contesto vengono visualizzati nell'elenco del menu.</p>	

**Tabella 3: Voci di menu accessibili nel corso di una sessione di chiamata per mezzo dei tasti funzione basati sul contesto (Parte 6 di 9)**

Elemento	Funzione
<p>NuovaChiamata</p> 	<p>Premere il tasto funzione basato sul contesto <b>NuovaChiamata</b> per riprodurre un tono di composizione al fine di effettuare un'altra chiamata nel corso di una chiamata attiva o per avviare una chiamata in conferenza.</p> <p>Il tasto funzione basato sul contesto <b>NuovaChiamata</b> funziona in modo simile al tasto funzione basato sul contesto <b>Conf..</b></p>
<p>Altro...</p> 	<p>Premere il tasto funzione basato sul contesto <b>Altro...</b> per selezionare un nuovo elenco del menu contenente i tasti funzione basati sul contesto.</p> <p>L'elenco del menu successivo disponibile contiene i seguenti tasti funzione basati sul contesto:</p> <p>[Pref.] [ ] [ ] [Altro...]</p>
<p>Quando si preme per la seconda volta il tasto funzione basato sul contesto <b>Altro...</b>, i seguenti tasti funzione basati sul contesto vengono visualizzati nell'elenco del menu.</p>	
<p>Pref.</p> 	<p>Premere il tasto funzione basato sul contesto <b>Pref.</b> per visualizzare il menu Preferenze.</p> <p>Le voci di menu comprendono i seguenti elementi:</p> <ol style="list-style-type: none"> <li>1. Display: utilizzare per regolare le impostazioni dello schermo LCD.</li> </ol>

**Tabella 3: Voci di menu accessibili nel corso di una sessione di chiamata per mezzo dei tasti funzione basati sul contesto (Parte 7 di 9)**

Elemento	Funzione
<p>Pref.</p> 	<ol style="list-style-type: none"> <li>2. Audio: consente di regolare toni e impostazioni volume, configura una cuffia USB e accede alle impostazioni della tecnologia senza fili Bluetooth.</li> <li>3. Opzioni funzione: consente di configurare i parametri riportati sotto: <ul style="list-style-type: none"> <li>— Azione Ignora chiamata</li> <li>— Notifica chiamata persa</li> </ul> </li> <li>4. Lingua: consente di cambiare la lingua dell'interfaccia.</li> <li>5. Opzioni varie: consente di accedere alle opzioni riportate sotto. <ul style="list-style-type: none"> <li>— Composizione Alfa</li> <li>— Metodo di ricerca</li> <li>— Privacy chiamate in arrivo</li> <li>— Privacy chiamate in uscita</li> <li>— Modalità In attesa: Privata</li> <li>— Ora</li> </ul> </li> </ol>

**Tabella 3: Voci di menu accessibili nel corso di una sessione di chiamata per mezzo dei tasti funzione basati sul contesto (Parte 8 di 9)**

Elemento	Funzione
<p>Pref.</p> 	<ul style="list-style-type: none"> <li>6. Rete: consente di accedere ai parametri elencati sotto: <ul style="list-style-type: none"> <li>— Impostazioni server</li> <li>— Impostazioni dispositivo</li> <li>— Diagnostica</li> <li>— Disattiva screensaver</li> <li>— Licenze</li> <li>— Blocco</li> </ul> </li>   <li>7. Blocchi USB: consente di bloccare o sbloccare i dispositivi USB riportati sotto. <ul style="list-style-type: none"> <li>— Mouse USB</li> <li>— Tastiera USB</li> <li>— Cuffie USB</li> <li>— Memoria flash USB</li> </ul> </li>   <li>8. Impostazioni utente: consente di modificare i parametri elencati sotto: <ul style="list-style-type: none"> <li>— Impostazioni chiamata</li> </ul> </li> </ul>

**Tabella 3: Voci di menu accessibili nel corso di una sessione di chiamata per mezzo dei tasti funzione basati sul contesto (Parte 9 di 9)**

Elemento	Funzione
<p>Altro...</p> 	<p>Premere il tasto funzione basato sul contesto <b>Altro...</b> per tornare al primo elenco del menu contenente i tasti funzione basati sul contesto.</p> <p>L'elenco del menu successivo disponibile contiene i seguenti tasti funzione basati sul contesto:</p> <p>[Conf.] [Trasf.] [Audio] [Altro...]</p>
<p>Sblocco</p> 	<p>Il tasto funzione basato sul contesto <b>Sblocca</b> viene visualizzato quando si risponde a una chiamata e l'unità IP Deskphone è bloccata da uno screensaver protetto da password.</p>

## Tasti di navigazione

Questa sezione fornisce informazioni sui tasti utilizzabili per navigare all'interno dei menu dell'Avaya 1140E IP Deskphone.

**Nota:** Le voci di menu sono elencate in ordine numerico.

Le voci di menu possono essere selezionate in uno dei modi seguenti:

- Premere il numero corrispondente sul tastierino, quindi premere il tasto funzione **Seleziona**.
- Utilizzare il tasto di navigazione per scorrere all'interno del menu fino a selezionare l'elemento desiderato, quindi premere il tasto funzione **Seleziona**.

Tabella 4 a pagina 40 descrive i tasti di navigazione e le loro rispettive funzioni.

**Tabella 4: Tasti di navigazione e funzioni (Parte 1 di 2)**



Tasti	Funzione
<p>Gruppo di tasti di navigazione</p> 	<p>Premere le frecce Destra o Sinistra sul <b>gruppo di tasti di navigazione</b> per:</p> <ul style="list-style-type: none"> <li>• Consente di scorrere all'interno di linee di testo estese in fase di visualizzazione dell'ID chiamante. <p><b>Nota:</b> IP Deskphone scorre automaticamente all'interno delle linee di testo estese da sinistra verso destra per le voci della rubrica o della casella delle chiamate in arrivo. Quando il metodo di ricerca è impostato su Ricerca indice, è possibile incrementare la velocità di scorrimento premendo ripetutamente il tasto di navigazione destro o ridurre la velocità di scorrimento premendo ripetutamente il tasto di navigazione sinistro. Per maggiori informazioni, fare riferimento a "<a href="#">Cercare un contatto in rubrica</a>" a pagina 177.</p> </li> <li>• Cambiare l'impostazione di scorrimento da sinistra a destra in fase di regolazione del contrasto o del volume.</li> </ul>
<p>Gruppo di tasti di navigazione</p> 	<p>Premere il lato destro del <b>gruppo di tasti di navigazione</b> per:</p> <ul style="list-style-type: none"> <li>• Inserire uno spazio durante l'immissione e la modifica di testo.</li> <li>• Visualizzare i dettagli del registro chiamate selezionato nella casella delle chiamate in arrivo e in uscita.</li> </ul>



Tabella 4: Tasti di navigazione e funzioni (Parte 2 di 2)

Tasti	Funzione
<p data-bbox="174 261 378 321">Gruppo di tasti di navigazione</p> 	<p data-bbox="466 261 908 321">Premere il lato sinistro del <b>gruppo di tasti di navigazione</b> per:</p> <ul data-bbox="466 342 934 683" style="list-style-type: none"> <li data-bbox="466 342 934 431">• Spostare il cursore verso sinistra in fase di immissione e modifica di testo.</li> <li data-bbox="466 467 934 683">• Uscire dalla visualizzazione dettagliata della casella delle chiamate in arrivo o in uscita e tornare alla casella delle chiamate in arrivo o in uscita principale. Funziona come il tasto funzione basato sul contesto <b>Indietro</b>.</li> </ul> <p data-bbox="466 708 900 768">Premere i tasti freccia su o giù sul <b>gruppo di tasti di navigazione</b> per:</p> <ul data-bbox="466 789 934 1130" style="list-style-type: none"> <li data-bbox="466 789 934 878">• Eliminare un carattere (backspace) in fase di immissione e modifica del testo.</li> <li data-bbox="466 898 934 1019">• Evidenziare gli articoli contenuti in un elenco, come le voci della rubrica o della casella delle chiamate in arrivo.</li> <li data-bbox="466 1039 934 1130">• Muovere il cursore da una linea all'altra mentre si sta immettendo o modificando del testo o dei dati.</li> </ul> <p data-bbox="514 1154 921 1276"><b>Nota:</b> Per scorrere lungo una lista di oggetti, è possibile premere e mantenere premuto il tasto freccia su/giù.</p>

## Utilizzare un mouse USB

---

L'unità Avaya 1140E IP Deskphone è dotata di una porta USB che consente il collegamento di un mouse USB. Il mouse USB può essere utilizzato per attivare gli elementi dei tasti funzione basati sul contesto e le voci di menu.

Utilizzare il mouse per fare clic sull'etichetta di un tasto funzione basato sul contesto della schermata LCD per attivare quell'elemento. Con un menu aperto, fare doppio clic su un elemento del menu per attivarlo o fare clic sull'elemento per evidenziarlo. Ad esempio, è possibile fare clic sull'etichetta del tasto funzione basato sul contesto **Visualizza** per aprire quel menu. Fare doppio clic sulla parola **Casella delle chiamate in arrivo** nell'elenco del menu; è possibile fare doppio clic su di un nome nella casella delle chiamate in arrivo per avviare una chiamata, o fare clic sull'elemento per evidenziare il nome.

Per accedere al menu Rete, fare clic con il tasto destro del mouse su di un'area qualsiasi del display.

**Nota:** La compatibilità con il mouse USB è disponibile per l'IP Deskphone ma non si applica ai moduli di espansione.

## Funzioni di chiamata Avaya 1140E IP Deskphone disponibili

---

IP Deskphone è supportato dal server di chiamata Avaya IP Office 8,0. L'amministratore di sistema utilizza IP Office per assegnare le funzioni di chiamata all'unità IP Deskphone. Per determinare le funzioni disponibili o per attivare delle funzioni, contattare l'amministratore di sistema o il service provider.

**Nota:** Non tutti i service provider supportano l'immissione di un indirizzo IP per avviare una chiamata, ad esempio, jim@company.com. Alcuni service provider richiedono l'immissione di un numero di directory (DN) per avviare una chiamata, ad esempio, 555-5555. Contattare l'amministratore di sistema per determinare se il proprio server di chiamata supporta la composizione da un indirizzo IP.

## Funzioni di sicurezza

---

Prima di poter utilizzare l'unità Avaya 1140E IP Deskphone, è necessario assegnare un ID e una password a IP Deskphone. Questa misura di sicurezza impedisce, dopo la disconnessione, di effettuare una chiamata da IP Deskphone e rende inaccessibili funzioni come la rubrica e la casella delle chiamate in uscita. L'ID e la password inoltre impediscono l'accesso non autorizzato al profilo dell'utente.

### Connessione protetta

La sicurezza impostata a una chiamata viene identificata dalla presenza di un'icona di sicurezza (lucchetto)  mostrato sullo schermo dell'IP Deskphone.

Dopo aver registrato IP Deskphone con il proxy SIP, l'icona di sicurezza viene visualizzata quando:

- IP Deskphone è inattivo
- l'utente è impegnato in una chiamata attiva

## Informazioni legali e di sicurezza

Questa apparecchiatura è stata testata e trovata conforme con le limitazioni di un dispositivo digitale di classe B, in conformità con la sezione 15 delle norme FCC. Queste limitazioni sono state create allo scopo di fornire protezione sufficiente dalle interferenze dannose in un complesso residenziale. Questa apparecchiatura genera, utilizza ed è in grado di emanare energia a radiofrequenza e, se non viene installata e utilizzata in conformità con le istruzioni, potrebbe provocare l'emissione di interferenze dannose per le comunicazioni radio. Tuttavia, non esiste alcuna garanzia in merito all'assenza di interferenza in una particolare installazione. Se questa apparecchiatura provoca interferenze dannose per la ricezione dei segnali televisivi o radiofonici, un fenomeno determinabile spegnendo e riaccendendo l'apparecchiatura, l'utente deve tentare di correggere l'interferenza prendendo uno o più dei seguenti provvedimenti:

- Riorientare o riposizionare l'antenna usata per ricevere il segnale.
- Aumentare la distanza tra l'apparecchiatura e il ricevitore.
- Connettere l'apparecchiatura ad una presa su di un circuito diverso da quello utilizzato per connettere il ricevitore.
- Consultare il rivenditore o un tecnico radio/televisivo competente per ricevere assistenza.

**Nota:** È sconsigliabile apportare modifiche o fare cambiamenti non esplicitamente approvati da Avaya. Tali modifiche potrebbero provocare la revoca dell'autorizzazione dell'utente a utilizzare l'apparecchiatura.

Questo apparato digitale di classe B è conforme con la normativa canadese ICES-003. Cet appareil numérique de la classe B est conforme à la norme NMB-003 du Canada.

### Avvisi:

- Questo prodotto rientra nella classe B. In ambiente domestico, questo prodotto può provocare interferenze radio, nel qual caso l'utente deve prendere provvedimenti adeguati.
- L'utilizzo è soggetto alle seguenti due condizioni: (1) questo dispositivo non deve provocare interferenze, e (2) questo dispositivo deve poter funzionare in presenza di qualsiasi interferenza, comprese le interferenze che potrebbero provocare un funzionamento indesiderato del dispositivo.

- Non si assicura la privacy delle comunicazioni durante l'utilizzo dell'IP Deskphone.
- Questo dispositivo è conforme ai limiti di esposizione alle radiazioni FCC definiti per un ambiente non controllato. Si consiglia di installare il dispositivo e di utilizzarlo mantenendo una distanza minima di 20 cm fra l'apparecchio (escluso il ricevitore) e il proprio corpo. Il trasmettitore non deve essere collocato o utilizzato insieme ad altri trasmettitori o antenne.

Per prevenire interferenze audio su altri servizi, utilizzare il dispositivo esclusivamente in luogo chiuso e, per assicurarsi la massima schermatura, tenerlo lontano dalle finestre.

この装置は、情報処理装置等電波障害自主規制協議会（VCCI）の基準に基づくクラスB情報技術装置です。この装置は、家庭環境で使用することを目的としていますが、この装置がラジオやテレビジョン受信機に近接して使用されると、受信障害を引き起こすことがあります。

取扱説明書に従って正しい取り扱いをして下さい。

Tabella 5 elenca le norme di conformità EMC per varie giurisdizioni.

**Tabella 5: Conformità EMC (Parte 1 di 2)**

Giurisdizione	Standard	Descrizione
Stati Uniti	FCC CFR 47 Sezione 15	Emissioni di classe B: Normative FCC per dispositivi in radiofrequenza (vedere note 1 e 2)
Canada	ICES-003	Emissioni di classe B: Standard per le apparecchiature causa di interferenze: Apparecchio digitale
Australia/ Nuova Zelanda	AS/NZ CISPR22 CISPR 22	Emissioni di classe B: Apparecchiature IT: disturbi radio

**Tabella 5: Conformità EMC (Parte 2 di 2)**

Giurisdizione	Standard	Descrizione
Comunità europea	EN 55022	Emissioni di classe B: Apparecchiature IT: disturbi radio
	EN 55024	Apparecchiature IT - caratteristiche di immunità Limitazioni e metodi di misurazione
	EN 61000-3-2	Limitazioni per emissioni delle correnti armoniche (corrente di ingresso dell'apparecchiatura $\leq 16$ A per fase)
	EN 61000-3-3	Limitazioni di fluttuazioni della tensione e oscillazione nei sistemi di alimentazione a bassa tensione per apparecchiatura con corrente nominale $\leq 16$ A
Giappone	VCCI	Normative per misure di controllo volontarie.

Tabella 6 elenca le norme di conformità in materia di sicurezza per varie giurisdizioni.

**Tabella 6: Conformità in materia di sicurezza**

Giurisdizione	Standard	Descrizione
Stati Uniti	UL 60950-1	Sicurezza delle apparecchiature IT
Canada	CSA 60950-1-30	Sicurezza delle apparecchiature IT
Comunità europea	EN 60950-1	Apparecchiatura ITE - Sicurezza - Sezione 1: Requisiti generali
Australia/ Nuova Zelanda	AS/NZS 60950.1:2003	Sicurezza delle apparecchiature IT

## Altro

**U.S.A./Canada:** Compatibilità con gli apparecchi acustici (Hearing Aid Compatibility, HAC) in conformità con la norma FCC, sezione 68

Questa apparecchiatura è conforme con i requisiti del marchio CE. 

**Paesi dell'UE:** Questo dispositivo è conforme con i requisiti essenziali e le altre clausole rilevanti della direttiva 1999/5/EC. È possibile ottenere una copia della dichiarazione da <http://support.avaya.com/css/appmanager/public/support>.

**Australia: AS/ACIF S004:** Requisiti di performance di frequenza vocale per apparecchiature di consumo

## Informativa sulla normativa DenAn per il Giappone

### ATTENZIONE

Durante l'installazione dell'apparecchiatura:

- Utilizzare cavi di collegamento, cavi di alimentazione e adattatori CA forniti con l'apparecchiatura o consigliati da Avaya. L'uso di altri componenti potrebbe causare errori, malfunzionamenti o incendi.
- Non utilizzare i cavi di alimentazione in dotazione con altre apparecchiature. Se le linee guida illustrate sopra non vengono rispettate, potrebbero verificarsi incidenti mortali o gravi.

### 警告

本製品を安全にご使用頂くため、以下のことにご注意ください。

- 接続ケーブル、電源コード、ACアダプタなどの部品は、必ず製品に同梱されております。添付品または指定品をご使用ください。添付品・指定品以外の部品をご使用になると故障や動作不良、火災の原因となることがあります。
- 同梱されております付属の電源コードを他の機器には使用しないでください。上記注意事項を守らないと、死亡や大怪我など人身事故の原因となることがあります。

# Operazioni preliminari

Questa sezione contiene informazioni sull'utilizzo di IP Deskphone. Leggere attentamente ciascuna sezione prima di utilizzare il nuovo IP Deskphone.

Le seguenti sezioni descrivono i dettagli relativi a IP Deskphone:

- ["Operazioni preliminari" a pagina 49](#)
- ["Connettere i componenti" a pagina 49](#)
- ["Immissione di testo" a pagina 58](#)
- ["Accedere a IP Deskphone" a pagina 65](#)
- ["Configurare l'unità Avaya 1140E IP Deskphone" a pagina 83](#)



## Operazioni preliminari

---

**ATTENZIONE****Danno all'apparechio**

Non collegare l'unità Avaya 1140E IP Deskphone ad una normale presa telefonica. Un'operazione di questo tipo potrebbe provocare gravi danni a IP Deskphone. Consultare l'amministratore di sistema per assicurarsi di connettere l'IP Deskphone ad un connettore Ethernet 10/100/1000 BaseT.

**ATTENZIONE**

Il IP Deskphone è stato creato esclusivamente per essere utilizzato al coperto.

**ATTENZIONE**

Non collegare l'IP Deskphone a una connessione Integrated Service Digital Network (ISDN). Un'operazione di questo tipo potrebbe provocare gravi danni a IP Deskphone.

## Connettere i componenti

---

Figura 7 a pagina 50 mostra le connessioni sull'unità Avaya 1140E IP Deskphone.

### Figura 7: IP Deskphone connessioni

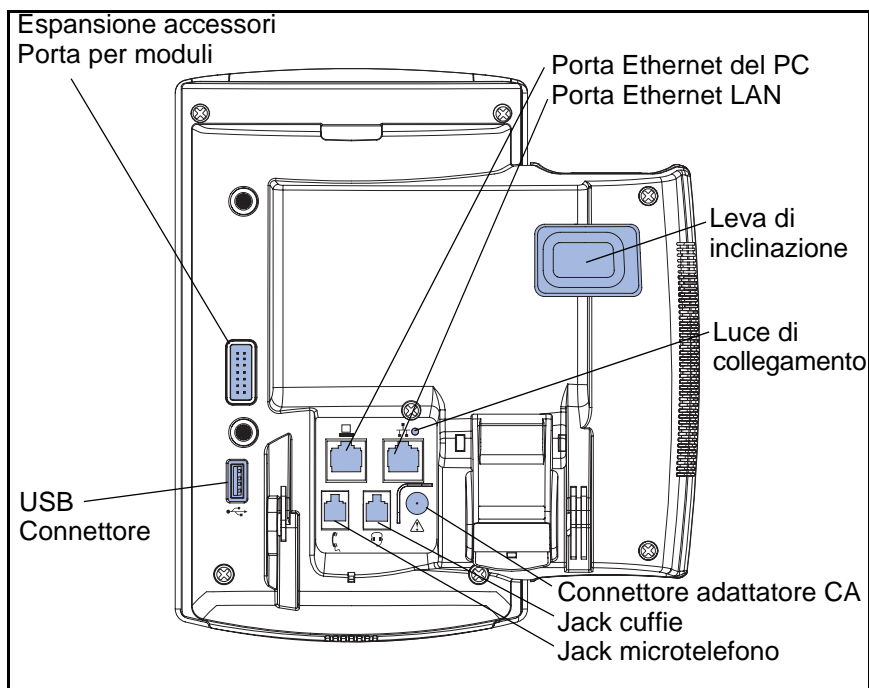

**AVVERTENZA** Assicurarsi che il cappuccio protettivo in gomma della porta Modulo di espansione si trovi nella posizione corretta quando la porta non è in uso. La connessione di un componente diverso dal connettore del modulo di espansione a questa porta può provocare danni all'unità IP Deskphone.

Installare IP Deskphone portando a termine le seguenti procedure nell'ordine elencato:

- "Rimuovere il coperchio del supporto" a pagina 51
- "Connessione all'adattatore di alimentazione CA (opzionale)" a pagina 52
- "Connessione del microtelefono" a pagina 53
- "Connessione delle cuffie (opzionale)" a pagina 54
- "Connessione della LAN al cavo Ethernet" a pagina 55

- "Installare cavi aggiuntivi" a pagina 56
- "Montare a muro l'IP Deskphone (opzionale)" a pagina 56

**Figura 8: Leva di montaggio a parete**

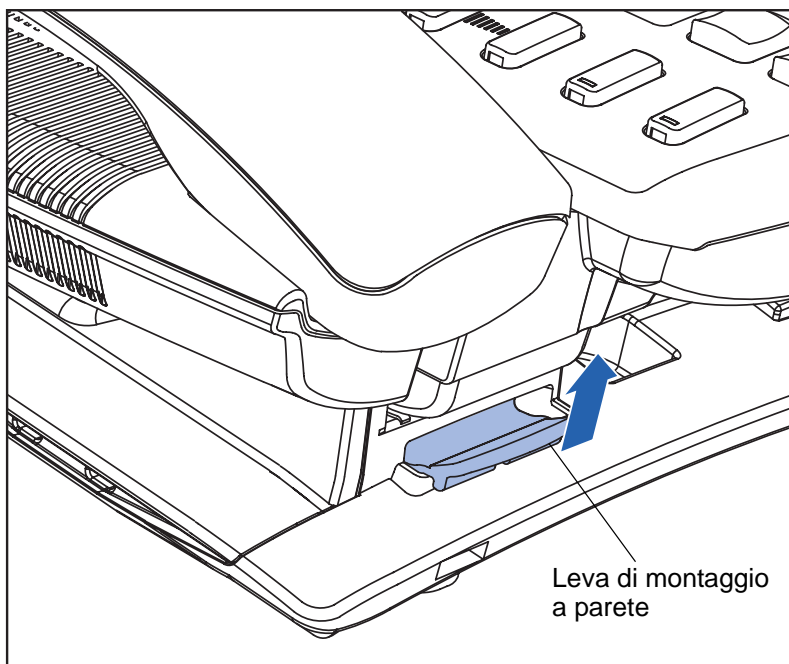

**AVVERTENZA** Avaya 1140E IP Deskphone viene fornito con la base in posizione bloccata. Per evitare di danneggiare l'IP Deskphone, premere la leva di montaggio a parete, situata sotto il tasto Vivavoce, come illustrato nella figura precedente per rilasciare la base e allontanarla dall'unità IP Deskphone.

## Rimuovere il coperchio del supporto

Per accedere alle tracce di instradamento dei cavi e collegare i cavi, è necessario rimuovere il coperchio del supporto. Tirare il coperchio verso l'alto utilizzando il gancio centrale come indicato nella seguente figura per rimuovere il coperchio del supporto. È ora possibile accedere alle tracce di instradamento dei cavi.

**Figura 9: Rimuovere il coperchio del supporto**

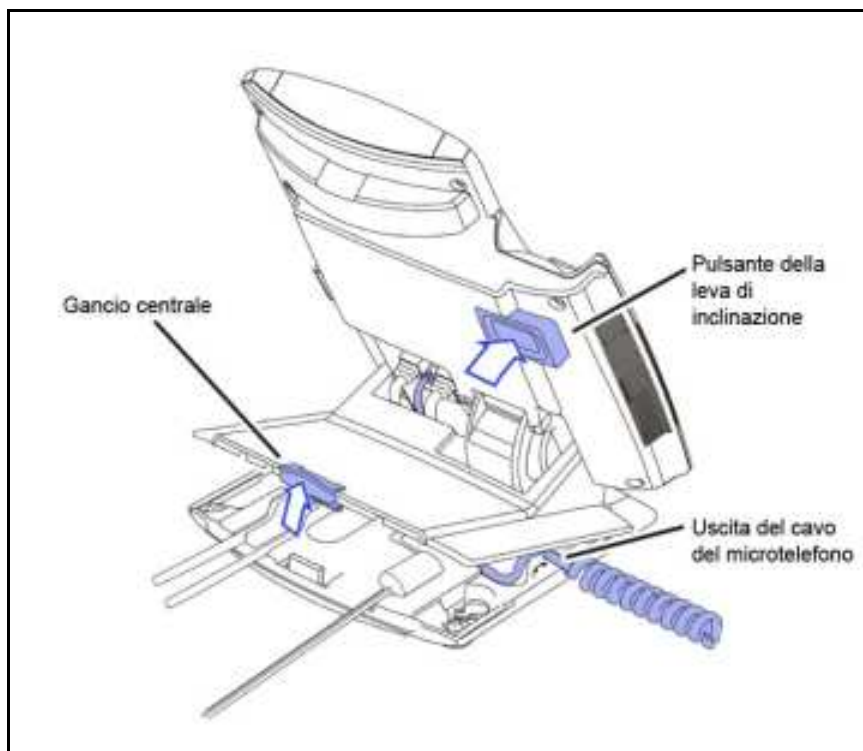

### Connessione all'adattatore di alimentazione CA (opzionale)

IP Deskphone supporta le opzioni di alimentazione CA e Power over Ethernet (PoE), compresa l'alimentazione IEEE 802.3af standard. Per l'alimentazione CA, utilizzare esclusivamente l'adattatore CA Avaya. È possibile ordinare l'adattatore CA Avaya opzionale (N0023000) separatamente.



#### **AVVERTENZA**

Utilizzare esclusivamente l'adattatore CA Avaya (modello #N0023000) insieme all'unità IP Deskphone.

Per connettere l'adattatore CA al connettore dell'adattatore CA sul fondo dell'unità IP Deskphone, procedere nel modo seguente:

1. Curvare leggermente il cavo.
2. Inserire il cavo dell'adattatore all'interno delle canaline del supporto.

Per usare il protocollo PoE, la LAN connessa deve supportare il PoE. Una LAN con supporto PoE alimenta l'unità IP Deskphone tramite il cavo di rete CAT-5 e non richiede l'uso di un adattatore CA.



**AVVERTENZA**

In caso di connessione PoE, non utilizzare l'adattatore di alimentazione CA

Per utilizzare il protocollo gigabit Ethernet, è necessario connettersi alla LAN per mezzo di cavi CAT-5e (o di tipo successivo).

## Connessione del microtelefono

Procedere nel modo seguente per connettere il microtelefono all'unità IP Deskphone.

1. Connettere l'estremità del cavo del microtelefono al microtelefono per mezzo di una breve sezione diritta.
2. Connettere l'estremità del cavo del microtelefono per mezzo della sezione diritta estesa inserendola nel connettore RJ-9 contrassegnato dal simbolo + sul retro dell'unità IP Deskphone.
3. Curvare leggermente il cavo.
4. Inserire il cavo del microtelefono all'interno delle canaline del supporto di modo da farlo fuoriuscire sul retro del microtelefono sul lato destro, utilizzando il foro di uscita del cavo del microtelefono situato sulla base del supporto contrassegnato dal simbolo +, come illustrato in figura [Figura 9 a pagina 52](#).

### Connessione delle cuffie (opzionale)

Procedere nel modo seguente per connettere le cuffie opzionali all'unità IP Deskphone.

1. Sul retro dell'unità IP Deskphone, collegare il connettore delle cuffie al jack delle cuffie RJ-9 contrassegnato dal simbolo ).
2. Inserire il cavo delle cuffie, insieme al cavo del microtelefono, all'interno delle canaline del supporto, di modo da far fuoriuscire il cavo dal canale contrassegnato con il simbolo ).

### Selezionare il parametro di sintonizzazione delle cuffie

È possibile selezionare una cuffia dal seguente elenco di cuffie supportate.

- Tipo 1: Cuffie monofoniche e binauricolari
  - Cuffie monofoniche: Numero di modello Plantronics: H251N (Numero di componente: 64338-01) con numero di modello del cavo: A10 (Numero di componente: 66268-02)
  - Cuffie binauricolari: Numero di modello Plantronics: H261N (Numero di componente: 64339-01) con numero di modello del cavo: A10 (Numero di componente: 66268-02)
- Tipo 2: Cuffie monofoniche e binauricolari
  - Cuffie monofoniche: Numero di modello Plantronics: HW251N (Numero di componente: 75100-06) con numero di modello del cavo: A10 (Numero di componente: 66268-02)
  - Cuffie binauricolari: Numero di modello Plantronics: HW261N (Numero di componente: 75101-06) con numero di modello del cavo: A10 (Numero di componente: 66268-02)
- Tipo 3: Cuffie binauricolari:
  - Cuffie binauricolari: Numero di modello GN Netcom: GN 4800 (Numero di componente: 48492-09)

Dopo aver selezionato un microtelefono, i parametri di sintonizzazione corrispondenti vengono applicati automaticamente.

Svolgere la seguente procedura per selezionare una cuffia.

1. Premere **Pref.**.
2. Selezionare **Audio**.
3. Selezionare **Tipo di cuffie**.

## Connessione della LAN al cavo Ethernet

**Nota:** IP Deskphone supporta entrambe le opzioni di alimentazione CA e PoE, compresa l'alimentazione IEEE 802.3 standard. Per usare l'alimentazione CA locale, è possibile ordinare separatamente l'adattatore CA. Per usare il protocollo PoE, che prevede l'alimentazione tramite cavo CAT5, la LAN deve supportare il protocollo PoE, e non è richiesto l'utilizzo di un adattatore CA.

Per poter utilizzare tutte le funzioni dell'IP Deskphone, connettere l'IP Deskphone alla LAN utilizzando un cavo Ethernet CAT5e. Se la rete supporta il protocollo PoE, è possibile alimentare l'IP Deskphone tramite la porta LAN.

Per connettere l'unità IP Deskphone alla LAN, procedere nel modo seguente:

1. Connettere un'estremità del cavo Ethernet al retro dell'IP Deskphone utilizzando il connettore RJ-45 contrassegnato dal simbolo %.
2. Inserire il cavo di rete nella canalina contrassegnata dal simbolo %.
3. Connettere l'altra estremità del cavo alla connessione Ethernet della LAN.

Per connettere il PC tramite l'IP Deskphone, procedere nel modo seguente:

1. Connettere un'estremità del cavo Ethernet del PC all'unità IP Deskphone utilizzando il connettore RJ-45 contrassegnato dal simbolo %.
2. Inserire il cavo all'interno della canalina contrassegnata dal simbolo (.
3. Connettere l'altra estremità del cavo al connettore LAN sul retro del PC.

### Installare cavi aggiuntivi

Se applicabile, è possibile collegare un dispositivo USB aggiuntivo come un mouse o una tastiera USB all'IP Deskphone. Connettere il cavo USB alla porta USB situata sul retro dell'IP Deskphone.

#### **Figura 10: Tracce di instradamento dei cavi e fori di montaggio**

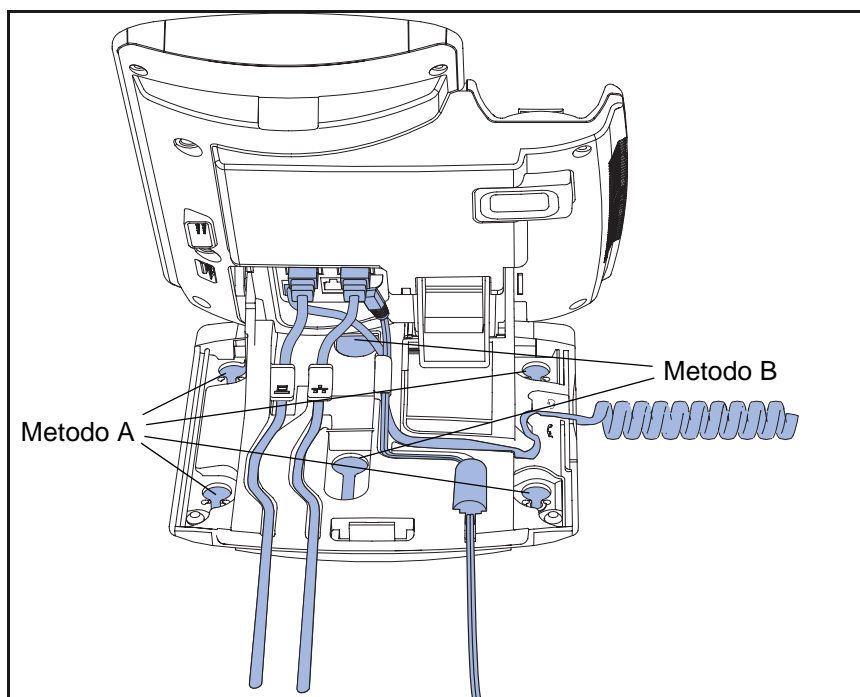

### Montare a muro l'IP Deskphone (opzionale)

È possibile montare l'unità Avaya 1140E IP Deskphone a parete nei modi seguenti: (metodo A) utilizzando i fori di montaggio sotto la base del supporto dell'unità IP Deskphone o (metodo B) utilizzando una tradizionale scatola per il montaggio a parete dotata di connettore RJ-45 e cavo RJ-45 da 15 centimetri (cm) (6 pollici) (non in dotazione).

*Passaggi completi da 1 a 7, in base alle esigenze, prima di montare l'IP Deskphone a parete:*



**Metodo A:**

1. Premere la leva di montaggio a parete, allontanare l'unità IP Deskphone dal supporto tirandola come illustrato in figura [Figura 11 a pagina 57](#).
2. Utilizzare il coperchio del supporto (il componente rimosso in "[Rimuovere il coperchio del supporto](#)" a pagina 51), per contrassegnare i fori di montaggio a parete premendo fermamente la sezione inferiore del coperchio del supporto contro il muro nella posizione nella quale si desidera installare l'unità IP Deskphone. Quattro chiodini situati sul fondo del coperchio del supporto consentono di contrassegnare la posizione dei fori sulla parete.
3. Usare i segni come linee guida per l'installazione delle viti a muro (non in dotazione). Installare le viti di modo che protrudano di 3 millimetri (mm) (1/8 pollice) dal muro.
4. Installare il supporto dell'unità IP Deskphone posizionando i fori sopra la testa delle viti come indicato in figura [Figura 10 a pagina 56](#) (metodo A). È necessario rimuovere l'unità IP Deskphone dalla parete per regolare le viti inferiori.
5. Dopo aver assicurato saldamente le viti inferiori, installare l'unità IP Deskphone sulle viti di montaggio, quindi serrare le viti superiori.

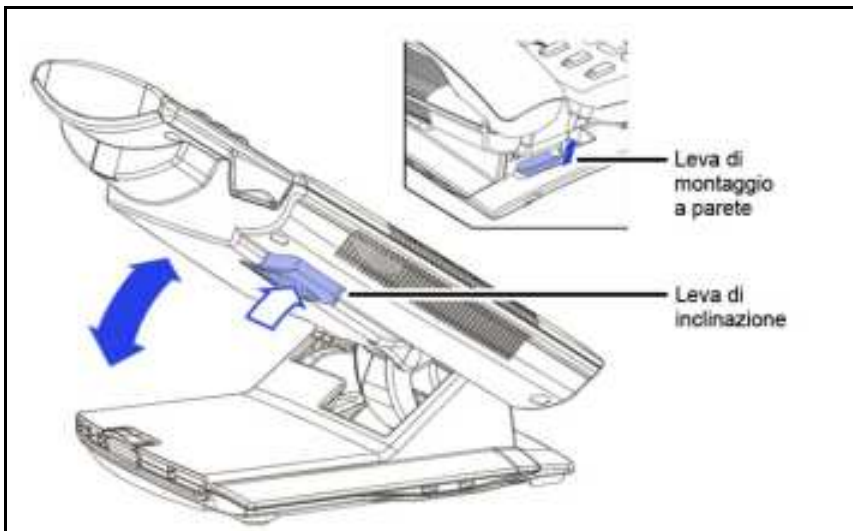
**Figura 11: Ruotare l'IP Deskphone nella posizione di montaggio a parete**

### Metodo B:

1. Collegare il cavo CAT5e di 15 cm (6 pollici).
2. Posizionare il supporto sopra i rivetti di montaggio e far scorrere l'unità IP Deskphone verso il basso lungo la parete fino a che i rivetti non si incastrano nelle scanalature del supporto, illustrato in figura [Figura 10 a pagina 56](#) (Metodo B).
3. Rimontare il coperchio del supporto. Assicurarsi di instradare correttamente tutti i cavi e premere il coperchio fino a farlo scattare in posizione.
4. Portare l'unità IP Deskphone nella posizione di montaggio a parete (opzionale) In caso di montaggio a parete dell'unità IP Deskphone, portarla nella posizione di montaggio a parete tenendo ferma la leva di inclinazione e premendo l'unità IP Deskphone verso la base finché l'unità IP Deskphone non è parallela alla base. Rilasciare la leva di inclinazione e continuare a spingere l'unità IP Deskphone verso la base finché non scatta in posizione. Assicurarsi che l'unità IP Deskphone sia bloccata saldamente in posizione.

**Attenzione:** Per aggiungere un modulo di espansione agli IP Deskphone Avaya 1100 Series, fare riferimento alla sezione *Modulo di espansione per Avaya 1100 Series IP Deskphone* (NN40050-118).

## Immissione di testo

È possibile usare una combinazione di lettere e numeri sul tastierino dell'unità IP Deskphone per, ad esempio, immettere indirizzi IP, creare voci di rubrica e designare etichette per i tasti funzione.

Per effettuare una chiamata, è possibile comporre un indirizzo SIP alfanumerico; ad esempio, jdoe2@domain.com. È possibile immettere e modificare testo sull'unità IP Deskphone utilizzando i seguenti metodi:

**Nota:** Alcuni service provider supportano solo l'utilizzo di un numero di directory (DN) come 555-5555 per avviare una chiamata a un altro IP Deskphone. Contattare l'amministratore di sistema o il service provider per determinare la compatibilità o meno della composizione alfanumerica. La composizione alfanumerica consiste di stringhe di testo contenenti lettere e numeri che compongono, ad esempio, un indirizzo SIP.

È possibile procedere nei modi seguenti per immettere e modificare testo sull'unità IP Deskphone:

- "Immettere testo utilizzando il tastierino IP Deskphone" a pagina 59
- "Immettere testo utilizzando la tastiera USB" a pagina 63

## Immettere testo utilizzando il tastierino IP Deskphone

Per le applicazioni che supportano l'immissione di testo, quando si utilizza un tastierino per immettere testo il sistema attiva il tasto funzione basato sul contesto **abc/123**.

È possibile passare dalla modalità alfabetica alla modalità numerica e viceversa nel modo seguente:

- Quando l'etichetta del tasto funzione basato sul contesto è **abc**, è possibile immettere caratteri alfabetici.
- Quando il tasto funzione basato sul contesto è **123**, è possibile immettere caratteri numerici.

### Figura 12: Tasto funzione basato sul contesto abc/123



Ad esempio, per inserire la lettera minuscola a, premere il tasto funzione basato sul contesto **abc/123** per passare alla modalità di immissione alfabetica. Quindi, premere il numero **2** una volta. Per immettere la lettera maiuscola C, premere sei volte il tasto **2**. È possibile spostarsi tra le lettere (e i numeri) premendo ripetutamente il pulsante dei numeri.

Per creare nomi o parole contenenti due lettere adiacenti visualizzate sullo stesso pulsante, ad esempio, la parola *pressa*, è possibile procedere nel modo seguente:

1. Per immettere il primo carattere, premere il tasto **6** del tastierino.
  2. Attendere alcuni secondi.
- Per immettere la lettera successiva, premere due volte il tasto 6 del tastierino fino a visualizzare la lettera *r*.

In fase di immissione di informazioni alfanumeriche, il tasto **1** del tastierino rappresenta i caratteri dell'unità [Tabella 7 a pagina 60](#).

Per immettere un carattere speciale, premere il numero del tastierino **1** per spostarsi tra i caratteri fino a raggiungere il carattere desiderato.

Ad esempio, per immettere un punto di domanda (?), premere il numero **1** otto volte.

**Tabella 7: Caratteri alfanumerici per il tasto 1 del tastierino (Parte 1 di 2)**

Carattere	Nome
@	a
.	punto
-	trattino
—	trattino basso
&	carattere commerciale
'	apostrofo
^	carato
?	punto interrogativo
!	punto esclamativo
(	parentesi sinistra
)	parentesi destra

**Tabella 7: Caratteri alfanumerici per il tasto 1 del tastierino (Parte 2 di 2)**

Carattere	Nome
,	virgola
\	backslash
/	barretta obliqua
:	due punti
;	punto e virgola
~	tilde
=	uguale
+	più
1	numero 1

**Nota:** Nessuna lettera associata al tasto 0.

### Configurare il tastierino per la composizione alfanumerica

Per eliminare l'esigenza di premere il tasto funzione basato sul contesto **abc/123** durante l'immissione di testo, è possibile impostare il tastierino dell'IP Deskphone in modo da utilizzare la modalità alfabetica come impostazione predefinita.

**Per configurare il tastierino in modo da utilizzare la modalità alfabetica per impostazione predefinita:**

Pref.



1. Premere il tasto funzione basato sul contesto **Pref.**, quindi selezionare **Opzioni varie**. Evidenziare **Composizione Alfa**, quindi premere il tasto funzione basato sul contesto **Cambia**.

Attiva

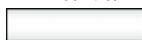

Indietro

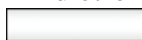

Oppure

2. Scegliere una delle seguenti opzioni:
  - Premere il tasto funzione basato sul contesto **Attiva** per attivare la composizione alfanumerica.
  - Premere il tasto funzione basato sul contesto **Indietro** per conservare le configurazioni esistenti e tornare al menu **Preferenze**.

**Per disattivare la modalità alfabetica e impostare la modalità numerica come utilizzo predefinito :**

Pref.



1. Premere il tasto funzione basato sul contesto **Pref.**, quindi selezionare **Opzioni varie**. Evidenziare **Composizione Alfa**, quindi premere il tasto funzione basato sul contesto **Cambia**.

2. Scegliere una delle seguenti opzioni:

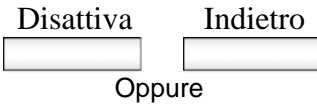

- Premere il tasto funzione basato sul contesto **Disattiva** per attivare la composizione alfanumerica.
- Premere il tasto funzione basato sul contesto **Indietro** per conservare le configurazioni esistenti e tornare al menu **Preferenze**.

## Immettere testo utilizzando la tastiera USB

È possibile connettere una tastiera USB alla porta USB dell'unità IP Deskphone per immettere testo e numeri, accedere a e duplicare alcune funzioni.

Ad esempio, per comporre un numero di directory, è possibile usare il tastierino numerico per immettere le cifre e i caratteri asterisco (\*) e cancelletto (#) e i tasti alfabetici per immettere testo.

[Tabella 8 a pagina 63](#) descrive le associazioni tra i tasti funzione della tastiera USB e i tasti fissi dell'unità IP Deskphone.

**Tabella 8: Funzioni della tastiera USB (Parte 1 di 2)**

Tasto della tastiera USB	Tasto fisso IP Deskphone
Esc	Esci
F1	Servizi
F2	Espandi
F3	Chiamate ricevute
F4	Casella delle chiamate in uscita
F5	Rubrica
F6	Copia

**Tabella 8: Funzioni della tastiera USB (Parte 2 di 2)**

<b>Tasto della tastiera USB</b>	<b>Tasto fisso IP Deskphone</b>
F7	Abbassa volume
F8	Aumenta volume
F9	Muto
F10	In attesa
F11	Cuffie
F12	Vivavoce
Pausa	Arrivederci (Rilascia)
Backspace	Freccia sinistra del gruppo di navigazione
Freccia sinistra	Freccia sinistra del gruppo di navigazione
Freccia destra	Freccia destra del gruppo di navigazione
Freccia su	Freccia su del gruppo di navigazione
Freccia giù	Freccia giù del gruppo di navigazione
Invio	Invio



# Accedere a IP Deskphone

Per accedere a un server con l'unità IP Deskphone sono necessari un ID e una password.

## Connessione effettuata per la prima volta

Ogniqualevolta ci si connette all'IP Deskphone bisogna procedere come segue:

- confermare l'ID di accesso
- immettere la password
- selezionare la durata di questa sessione

Se l'amministratore del sistema ha configurato il Deskphone con nome utente e password, è possibile utilizzare il deskphone senza che sia necessaria un'ulteriore configurazione. Per maggiori informazioni, fare riferimento a "[Accesso automatico](#)" a pagina 66.

Al primo utilizzo dell'IP Deskphone, è necessario completare alcune delle seguenti procedure:

- "[Configurare il dominio](#)" a pagina 66
- "[Selezionare una lingua](#)" a pagina 68
- "[Accedere all'unità Avaya 1140E IP Deskphone](#)" a pagina 70
- "[Configurare la durata della sessione](#)" a pagina 73
- "[Selezionare una posizione](#)" a pagina 75
- "[Profilo utente](#)" a pagina 77

**Nota:** Il sistema riconnette automaticamente l'utente in seguito a un'interruzione di corrente o all'aggiornamento del firmware. L'amministratore di sistema configura questa funzione a livello di rete.

### Accesso automatico

Prima di ricevere l'unità IP Deskphone per la prima volta, l'amministratore di sistema può configurare IP Deskphone utilizzando il nome utente e la password dell'utente. In questo caso, dopo aver collegato l'unità IP Deskphone è possibile usarla senza doverla configurare nuovamente.

**Nota:** Se IP Deskphone è configurato in modo da eseguire automaticamente l'accesso, non è possibile usare la funzione di disconnessione, e l'accesso ad alcune funzioni richiede una password. Contattare l'amministratore di sistema o il service provider per maggiori informazioni.

### Configurare il dominio

Prima di accedere, se è necessario cambiare il dominio o confermare la correttezza del dominio al quale si sta effettuando l'accesso, premere il tasto funzione basato sul contesto **Dominio** dal prompt di accesso. Il dominio corrente appare sulla schermata LCD dell'unità IP Deskphone. È possibile modificare il dominio elencato o premere il tasto funzione basato sul contesto **Dominio** per accedere a un elenco di domini disponibili ai quali è possibile scegliere di connettersi.

**Nota:** Per modificare i domini è necessario immettere la password amministrativa.

**Nota:** Verificare con l'amministratore di sistema prima di modificare o cambiare i domini.

## Per cambiare il dominio:

Dominio

1. Premere il tasto funzione basato sul contesto **Dominio** per cambiare il dominio corrente.

**Nota:** È necessario inserire una password amministrativa prima di poter modificare il dominio al quale si connette l'unità IP Deskphone.



2. Premere il tasto di navigazione **Su/Giù** per evidenziare il nuovo dominio da utilizzare.

Selezionare

3. Scegliere una delle seguenti opzioni:

- Premere il tasto funzione basato sul contesto **Seleziona** per cambiare il dominio nel dominio evidenziato in elenco. IP Deskphone torna alla pagina **Dominio corrente**, e il nuovo dominio viene visualizzato.

Indietro

- Premere il tasto funzione basato sul contesto **Indietro** per lasciare invariate le configurazioni esistenti e tornare al menu precedente.

## Protezione dei domini tramite password

Questa funzione supporta la protezione tramite password amministrativa per la modifica del dominio e non è necessaria per passare da un dominio all'altro. In caso di accesso utilizzando la password amministrativa, è possibile utilizzare l'opzione di modifica del dominio sia per lo stato del dominio corrente che per lo stato dell'elenco di domini.

Alla pressione di **Indietro** nella pagina di modifica o nella schermata di richiesta di inserimento della password, viene visualizzato il display inattivo. È necessario immettere la password amministrativa per accedere nuovamente alle funzioni di modifica del dominio.

### **Controllo della password per spostarsi da un dominio all'altro**

Quando non è presente alcun utente connesso al sistema, viene visualizzato un tasto funzione del dominio. Alla pressione del tasto funzione del dominio, la pagina del dominio corrente viene visualizzata senza richiedere l'inserimento di una password.

### **Protezione tramite password per la modifica del dominio**

Alla pressione di **Modifica** per un dominio, viene visualizzata la schermata di richiesta di inserimento della password amministrativa. La pagina di modifica del dominio compare dopo aver inserito la password amministrativa corretta. In caso di inserimento di una password errata, il sistema visualizza il messaggio "password errata" insieme a una richiesta di reimmissione.

### **Richiesta della password in modalità impostazioni server**

Quando il dominio viene modificato dalle impostazioni del server all'interno del menu Rete, il sistema richiede l'inserimento della password amministrativa. Dopo aver inserito la password, viene visualizzata la pagina Dominio. Alla pressione del tasto funzione basato sul contesto **Modifica**, il sistema non visualizza alcuna richiesta di immissione della password amministrativa dal momento che la password è già stata inserita per caricare il menu Impostazioni server.

## **Selezionare una lingua**

IP Deskphone può essere utilizzato in altre lingue. L'amministratore del sistema può configurare le lingue da rendere disponibili per i menu del telefono. L'amministratore può configurare fino a cinque lingue.

Se l'IP Deskphone dispone di altre lingue, è possibile selezionare una lingua da un elenco di opzioni disponibili.

## Per cambiare la lingua:

More



Pref.



Selezionare



Cambia



Selezionare



Esci

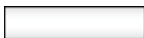

1. Premere il soft key **Altro**.
2. Premere il soft key **Pref..**
3. Utilizzare il tasto di navigazione per evidenziare l'opzione **Lingua**.
4. Premere il soft key **Seleziona**.  
Sullo schermo viene visualizzata la lingua corrente.
5. Premere il soft key **Cambia**.  
Il telefono mostra un elenco delle opzioni per le lingue.
6. Utilizzare il tasto di navigazione per evidenziare una lingua.
7. Premere il soft key **Seleziona**.  
La schermata cambia in base alla nuova lingua selezionata.
8. Premere il softkey **Usc.** per tornare alla schermata principale.

### Accedere all'unità Avaya 1140E IP Deskphone

L'utente dovrà accedere a Avaya 1140E IP Deskphone nel corso della prima installazione e del primo riavvio di IP Deskphone e ad ogni disconnessione o riavvio.

**Nota:** Dopo aver effettuato l'accesso a IP Deskphone per la prima volta, il sistema richiede l'inserimento di una posizione. Per maggiori informazioni, fare riferimento a ["Selezionare una posizione" a pagina 75](#).

**Nota:** L'unità IP Deskphone salva l'ID di accesso dell'utente precedente, che verrà visualizzato successivamente alla richiesta di inserimento dell'ID ad ogni riavvio di IP Deskphone.

Se la funzione di autenticazione è stata attivata dall'amministratore di sistema, è possibile immettere il proprio ID di autenticazione indipendentemente dal proprio ID utente. L'ID di autenticazione viene utilizzato quando il server invia una richiesta a IP Deskphone.

#### Per accedere a Avaya 1140E IP Deskphone:

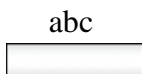

1. Premere il tasto funzione basato sul contesto **abc/123** per passare dalla modalità di immissione alfabetica alla modalità numerica, e viceversa.
2. Utilizzare il tastierino per immettere il proprio ID utente di accesso alla visualizzazione del prompt.

**Nota:** Usare il tasto di navigazione sinistro per cancellare l'ultimo carattere e rimuovere un ID utente precedente.

Accesso

abc



Accesso

Accesso

3. Premere il tasto funzione basato sul contesto **Accesso**.

Se la funzione di autenticazione è stata attivata dall'amministratore di sistema, viene visualizzata la schermata ID di autenticazione. L'ID di autenticazione viene compilato automaticamente utilizzando l'ID dell'utente.

Se la funzione di autenticazione non è stata attivata, il sistema visualizza una nuova schermata e richiede l'inserimento della password.

a. Premere il tasto funzione basato sul contesto **abc/123** per passare dalla modalità di immissione alfanumerica alla modalità numerica e viceversa.

b. Utilizzare il tastierino per immettere il proprio ID utente di accesso alla visualizzazione del prompt.

c. Premere il tasto funzione basato sul contesto **Accesso**.

Viene visualizzata una nuova schermata che richiede l'inserimento della password dell'utente.



4. Immettere la password utilizzando il tastierino.

**Nota 1:** Dopo aver inserito la password, viene visualizzato l'ultimo carattere immesso. Tutti i caratteri precedenti, tuttavia, sono nascosti.

**Nota 2:** In fase di immissione della password, se si utilizza il tasto di navigazione per cancellare l'ultimo carattere, tutti i caratteri immessi verranno cancellati e sarà necessario reinserire la password da principio.

Avanti



Annulla

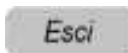

5. Premere il tasto funzione basato sul contesto **Avanti**.

**Nota:** È possibile annullare il processo di accesso premendo uno dei seguenti tasti:

- Annulla
- Arrivederci
- Esci



## Configurare la durata della sessione

Dopo aver inserito l'ID di accesso e la password, viene visualizzata la schermata **Durata**. È possibile immettere la durata massima della sessione. Se si sceglie di usare il valore predefinito di durata Permanente, l'utente rimane connesso all'IP Deskphone sino alla disconnessione.

### Per configurare la durata della sessione:

Avanti

Temporizzato

Periodo

1. Scegliere una delle seguenti opzioni:
  - Premere il tasto funzione basato sul contesto **Avanti** per impostare la durata della sessione su Permanente. Viene visualizzata una schermata di conferma di accesso.
  - Premere il tasto funzione basato sul contesto **Temporizzato** per aprire una schermata che consente di impostare un tempo massimo di durata della sessione.

**Nota:** Dopo la pressione del tasto funzione basato sul contesto **Temporizzato**, è necessario impostare la durata della sessione.

2. Premere il tasto funzione basato sul contesto **Periodo** per passare dal formato orario al formato giornaliero della modalità di immissione della durata della sessione.



Avanti



Indietro



Annulla



3. Effettuare una delle seguenti operazioni:

- Utilizzare il tastierino per immettere il numero di ore o di giorni per le/i quali si desidera restare connessi e premere il tasto funzione basato sul contesto **Avanti**.
- Premere il tasto funzione basato sul contesto **Indietro** per tornare alla schermata di durata della sessione permanente.
- Premere il tasto funzione basato sul contesto **Annulla** per tornare alla prima schermata di accesso.

## Disconnessione temporizzata

---

Quando si determina un tempo di durata della sessione diverso da Permanente, l'unità IP Deskphone visualizza un promemoria del tempo rimanente alla scadenza della sessione.

### Disconnessione temporizzata con l'unità IP Deskphone inattiva

Alla scadenza della sessione, nel caso in cui l'unità IP Deskphone si trovi in stato inattivo (nessuna chiamata in corso), alla visualizzazione del prompt è possibile procedere in uno dei modi seguenti:

- Premere il tasto funzione basato sul contesto **Sì** per terminare immediatamente la sessione.
- Premere il tasto funzione basato sul contesto **No** per passare in modalità di durata della sessione Permanente.
- Premere il tasto **Esci** o **Rilascia/Arrivederci** per terminare immediatamente la sessione.

In caso di mancata risposta, il prompt scade in 45 secondi e l'unità IP Deskphone viene disconnessa.

Nel caso in cui l'utente risponda a una chiamata in contemporanea alla visualizzazione del prompt di disconnessione, la durata della sessione passa in modalità Permanente.

## Disconnessione temporizzata nel corso di una chiamata

Quando la sessione scade mentre l'utente è impegnato in una chiamata, alla visualizzazione del prompt è possibile procedere in uno dei modi seguenti:

- Premere il tasto funzione basato sul contesto **Si** per terminare immediatamente la sessione.
- Premere il tasto funzione basato sul contesto **No** per passare in modalità di durata della sessione Permanente.
- Premere il tasto **Esci** per chiudere il prompt di disconnessione e passare in modalità di durata della sessione Permanente.
- Premere il tasto **Rilascia/Arrivederci** per chiudere il prompt di disconnessione e passare in modalità di durata della sessione permanente.

**Nota:** La pressione del tasto **Rilascia/Arrivederci** per chiudere il prompt di disconnessione provocherà anche il termine della chiamata.

In caso di mancata risposta, il prompt scade dopo 45 secondi e l'unità IP Deskphone passa in modalità di durata della sessione Permanente.

## Selezionare una posizione

Al primo accesso all'unità IP Deskphone, il sistema richiede una posizione. La posizione selezionata viene salvata nel Profilo utente.

In base al proprio service provider, l'Enhanced Emergency Service utilizza la posizione selezionata o il numero di directory (DN) sul server di chiamata per la gestione delle chiamate di emergenza. La configurazione del server di chiamata determina la modalità di gestione delle chiamate di servizio di emergenza utilizzata da IP Deskphone.

**Nota 1:** Nel corso di una chiamata di emergenza, non è possibile disconnettersi da IP Deskphone o rilasciare o disconnettere la chiamata. IP Deskphone resta connesso al servizio di emergenza fino a che l'operatore del servizio di emergenza non disconnette la chiamata.

**Nota 2:** Se l'intervallo di disconnessione della sessione scade nel corso di una chiamata di emergenza, il prompt non viene visualizzato e l'unità IP Deskphone passa automaticamente in modalità di durata della sessione permanente.

**Nota 3:** Quando l'utente imposta il proprio profilo utente per la prima volta, sarà necessario confermare la correttezza della posizione selezionata. Si può vedere la tua localizzazione accedendo allo schermo Informazioni del telefono. Per maggiori informazioni, fare riferimento a ["Visualizzare le informazioni su IP Deskphone" a pagina 253](#).

## Profilo utente

---

Il profilo utente contiene le impostazioni e i dati specifici dell'utente. Il sistema visualizza una richiesta di creazione di un profilo utente in occasione del primo accesso a Avaya 1140E IP Deskphone. In caso di eliminazione del profilo utente, IP Deskphone si riavvia e l'utente deve riaccedere e creare un nuovo profilo utente. All'accesso all'unità IP Deskphone, le impostazioni e i dati specifici dell'utente vengono automaticamente resi disponibili.

Le informazioni salvate nel profilo utente comprendono:

- Regolazioni indipendenti del volume per microtelefono, cuffie e vivavoce
- Regolazione del volume delle notifiche
- Testo di visualizzazione schermata inattiva
- Impostazioni Screensaver, contrasto e retroilluminazione display
- Impostazioni Voice Mail (ID casella postale e numero)
- Posizione dell'utente (da un elenco fornito dal server)
- Impostazioni di formato data, ora e fuso orario
- Composizione predefinita (alfanumerica)
- Azione Ignora chiamata (locale/rete)
- Metodo di ricerca (nome, primo carattere, indice)
- Impostazione predefinita pattern di composizione (alfanumerico)
- Voci della rubrica
- Voci della casella chiamate in arrivo e chiamate in uscita
- Configurazione tasti programmabili

## Schermata conferma accesso

---

Al termine del processo di accesso, viene visualizzata la schermata di conferma dell'accesso. Premere il tasto funzione basato sul contesto **OK** per completare il processo di accesso.

Nel caso in cui non sia possibile accedere, il sistema visualizza un messaggio di errore di accesso `Impossibile connettere l'utente`, è necessaria l'autenticazione. Premere il tasto funzione basato sul contesto **OK** per tornare alla prima schermata di accesso. La causa più comune di errore in fase di accesso è l'immissione di una password errata.

**Nota:** In caso di errori in fase di accesso, l'unità IP Deskphone visualizza il messaggio "Impossibile connettere l'utente" e torna automaticamente alla schermata di accesso.

## Disconnessione da IP Deskphone

---

Per disconnettersi da IP Deskphone:



Servizi

1. Premere il tasto fisso **Servizi**, quindi selezionare **Disconnessione** dal menu.

abc



2. Premere il tasto funzione basato sul contesto **abc/123** per passare dalla modalità di immissione alfabetica alla modalità numerica, e viceversa.



3. Utilizzare il tastierino per immettere la password alla visualizzazione del prompt.

4. Scegliere una delle seguenti opzioni:

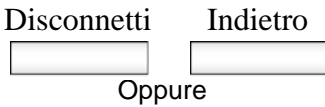

- Premere il tasto funzione basato sul contesto **Disconnetti** per completare il processo di disconnessione. IP Deskphone ritorna alla schermata **Accesso utente**.
- Premere il tasto funzione basato sul contesto **Indietro** per restare connessi e tornare al menu Servizi.

## Accesso e disconnessione da un interno diverso

Questa funzione consente di accedere a un deskphone diverso utilizzando il proprio numero di interno.

### Per effettuare l'accesso da un altro deskphone

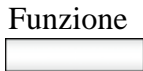

1. Premere il tasto **Funzione**.



2. Premere il softkey **Elogl**.

Sullo schermo viene visualizzato  
Accedere all'interno?

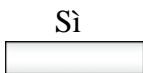

3. Premere il softkey **Sì**.

Il telefono da tavolo visualizza la seguente richiesta: ID utente:>



4. Inserire il numero di interno del deskphone utilizzando la tastiera.

Fine



5. Premere il tasto funzione **Fatto**.

Il telefono da tavolo visualizza la seguente richiesta: Password:>



6. Inserire la password del deskphone utilizzando la tastiera.

Il deskphone visualizza il messaggio di conferma **Accesso effettuato**.

### Per disconnettersi da un deskphone diverso

Funzione



1. Premere il tasto **Funzione**.

ElogO



2. Premere il softkey **ElogO**.

Sullo schermo viene visualizzato  
Disconnettere l'interno?

Sì



3. Premere il softkey **Sì**.

Il telefono da tavolo visualizza la seguente richiesta: Password:>





- Inserire il numero di interno del deskphone utilizzando la tastiera.

Fine



- Premere il tasto funzione **Fatto**.

Il deskphone visualizza il messaggio di conferma **Disconnessione** effettuata.

## Effettuare una chiamata di emergenza

È possibile utilizzare l'unità IP Deskphone per fare una chiamata di emergenza ad un punto di contatto di emergenza pubblico (Public Safety Answering Point, PSAP) da qualsiasi schermata accessibile, senza effettuare l'accesso.

Dopo aver sollevato il microtelefono, premere il pulsante vivavoce o il pulsante cuffie senza effettuare l'accesso; viene visualizzato un messaggio "**Solo emergenza**", e l'unità IP Deskphone può essere usata esclusivamente per effettuare chiamate di emergenza. Tutti i tasti funzione basati sul contesto e i tasti associati alle funzioni sono oscurati e inutilizzabili, fatta eccezione per il secondo tasto funzione basato sul contesto, che consente di passare dalla modalità di immissione con caratteri numerici alla modalità con caratteri alfabetici e viceversa. Se l'utente riaggancia prima che la connessione venga stabilita, l'unità Avaya 1140E IP Deskphone ritorna allo stato iniziale.

**Nota:** Quando IP Deskphone è in attesa dell'accesso dell'utente o è bloccato per mezzo di uno screensaver, sarà comunque possibile effettuare chiamate di emergenza. Quando si solleva il microtelefono, il sistema visualizza il messaggio "**Solo chiamate di emergenza**" e l'unità IP Deskphone può essere usata esclusivamente per effettuare chiamate di emergenza.

Per effettuare una chiamata di emergenza:



1. Scegliere una delle seguenti opzioni:
  - Sollevare il microtelefono.
  - Premere il pulsante vivavoce.
  - Premere il pulsante cuffie.

**Nota:** Riagganciare o spegnere il microtelefono per tornare allo stato normale.

2. Comporre il numero di emergenza disponibile all'interno del proprio piano chiamate.

Invia



3. Premere il tasto funzione basato sul contesto **Invia**.

**Nota:** Se si tenta di digitare un numero che non faccia parte del piano chiamate appare un messaggio di errore che informa che il numero non è corretto.

# Configurare l'unità Avaya 1140E IP Deskphone

È possibile modificare alcune impostazioni dell'unità Avaya 1140E IP Deskphone in modo da garantire un utilizzo ottimale in base all'ambiente nel quale si desidera utilizzare il telefono. Queste impostazioni vengono salvate nel profilo utente. Questo capitolo descrive alcune delle impostazioni che possono essere personalizzate all'interno dell'unità IP Deskphone.

- ["Regolare il contrasto dello schermo del display" a pagina 84](#)
- ["Creare il testo visualizzato in caso di schermata inattiva" a pagina 85](#)
- ["Configurare lo screensaver retroilluminato" a pagina 86](#)
- ["Configurare il menu Ritorno automatico" a pagina 86](#)
- ["Selezionare un pattern di suoneria" a pagina 89](#)
- ["Regolare il volume" a pagina 90](#)
- ["Selezionare una lingua" a pagina 96](#)
- ["Selezionare il formato orario e della data" a pagina 97](#)
- ["Cuffie USB" a pagina 101](#)

## Regolare il contrasto dello schermo del display

**Nota:** La regolazione del contrasto dello schermo del display di IP Deskphone consentirà di regolare anche il contrasto del Modulo di espansione, nel caso in cui un modulo di espansione sia connesso all'unità IP Deskphone.

Per regolare il contrasto dello schermo del display:

Pref.



1. Premere il tasto funzione basato sul contesto **Pref.**, selezionare **Display**, **Impostazioni display**, quindi selezionare **Contrasto**.



2. Premere il tasto di navigazione **Sinistra/ Destra** per aumentare o diminuire il livello di contrasto del display.

3. Scegliere una delle seguenti opzioni:

Applica



Annulla



Oppure

- Premere il tasto funzione basato sul contesto **Applica** per salvare le modifiche e tornare al menu **Visualizza**.
- Premere il tasto funzione basato sul contesto **Cancella** per continuare a usare le configurazioni esistenti e tornare al menu **Visualizza**.

## Creare il testo visualizzato in caso di schermata inattiva

È possibile creare un testo da visualizzare sullo schermo quando il telefono non è attivo.

Per creare il testo da visualizzare sulla schermata inattiva:

Pref.

abc



Salva

Indietro

Oppure

1. Premere il tasto funzione basato sul contesto **Pref.**, selezionare **Visualizzazione**, quindi **Visualizzazione testo schermata inattiva**.
2. Premere il tasto funzione basato sul contesto **abc/123** per passare dalla modalità di immissione alfabetica alla modalità numerica, e viceversa.
3. Utilizzare il tastierino per immettere il testo da visualizzare nella schermata inattiva dell'unità IP Deskphone.
4. Scegliere una delle seguenti opzioni:
  - Premere il tasto funzione basato sul contesto **Salva** per salvare il testo visualizzato in caso di schermata inattiva.
  - Premere il tasto funzione basato sul contesto **Indietro** per continuare a utilizzare il testo visualizzato sulla schermata esistente e tornare al menu **Visualizza**.

## Configurare lo screensaver retroilluminato

Per configurare l'intervallo di retroilluminazione dello schermo LCD:

Pref.



1. Premere il tasto funzione basato sul contesto **Pref.**, selezionare **Display**, **Impostazioni di visualizzazione**, quindi selezionare **Screensaver retroilluminato** dal menu.



2. Premere il tasto di navigazione **Sinistra/ Destra** per aumentare o ridurre l'intervallo di retroilluminazione della schermata inattiva.

3. Scegliere una delle seguenti opzioni:

Applica



Annulla



Oppure

- Premere il tasto basato sul contesto **Applica** per configurare la durata della retroilluminazione del telefono e tornare al menu **Display**.
- Premere il tasto funzione basato sul contesto **Cancella** per continuare a usare le configurazioni esistenti e tornare al menu **Visualizza**.

## Configurare il menu Ritorno automatico

È possibile usare la funzione Ritorno automatico al menu per configurare l'intervallo al termine del quale l'unità IP Deskphone tornerà alla schermata inattiva quando IP Deskphone resta inutilizzato.

Per configurare la funzione di ritorno automatico al menu:

Pref.



1. Premere il tasto funzione basato sul contesto **Pref.**, scegliere **Visualizzazione**, quindi **Ritorno automatico al menu**.

2. Scegliere una delle seguenti opzioni:

Selezionare



Indietro



Oppure

- Premere il tasto funzione basato sul contesto **Seleziona**.
- Premere il tasto funzione basato sul contesto **Indietro** per tornare al menu precedente.



3. Premere il tasto di navigazione **Su/Giù** per spostarsi all'interno dello schermo e scegliere l'intervallo di tempo desiderato.

Scegliere uno dei seguenti valori:

- Mai
- 10 min
- 5 min
- 2 min
- 1 min
- 30 sec
- 15 sec

**Nota:** L'opzione Mai disattiva la funzione Ritorno automatico al menu.

4. Scegliere una delle seguenti opzioni:

Selezionare       Indietro   
Oppure

- Premere il tasto funzione basato sul contesto **Seleziona** per configurare l'intervallo di ritorno automatico sul valore selezionato (evidenziato) e tornare al menu Visualizzazione.
- Premere il tasto funzione basato sul contesto **Indietro** per chiudere il menu di impostazione dell'intervallo di ritorno automatico e tornare al menu Visualizza.

**Nota:** All'accesso al menu Ritorno automatico, la configurazione corrente dell'intervallo di ritorno automatico al menu è preselezionato (evidenziato) in elenco.

Alla pressione del tasto funzione basato sul contesto **Seleziona**, l'intervallo di tempo viene contrassegnato per l'applicazione alle preferenze configurate (l'operazione avviene dopo la visualizzazione della schermata inattiva), e da quel momento in poi viene utilizzato come impostazione di ritorno automatico al menu.



## Selezionare un pattern di suoneria

È possibile usare la funzione pattern di suoneria per selezionare il pattern di suoneria di una chiamata in arrivo.

**Per selezionare il pattern di suoneria per una chiamata in arrivo:**

Pref.



Selezionare



Test



Indietro



1. Premere il tasto funzione basato sul contenuto **Pref.**, selezionare **Audio**, selezionare **Toni**, quindi selezionare **Pattern di suoneria**.
2. Premere il tasto di navigazione **Su/Giù** per spostarsi all'interno dello schermo ed evidenziare i vari pattern di suoneria visualizzati sullo schermo LCD.
3. Scegliere una delle seguenti opzioni:
  - Premere il tasto funzione basato sul contesto **Seleziona** per configurare il pattern di suoneria e tornare al menu Toni.
  - Premere il tasto funzione basato sul contenuto **Test** per riprodurre alcuni secondi del pattern di suoneria.
  - Premere il tasto funzione basato sul contesto **Indietro** per lasciare invariate le configurazioni esistenti e tornare al menu precedente.

## Regolare il volume

È possibile regolare il volume dell'unità IP Deskphone per i seguenti elementi:

- Volume suoneria
- Volume microtelefono
- Volume cuffie
- Volume vivavoce

Un cursore di scorrimento viene visualizzato sullo schermo LCD di visualizzazione durante le operazioni di regolazione del volume.

La [Figura 13 a pagina 90](#) illustra la regolazione del volume.

**Figura 13: Regolare il volume**



## Regolare il volume della suoneria

È possibile regolare il volume della suoneria di una chiamata in arrivo.

**Per regolare il volume della suoneria di una chiamata in arrivo:**

Pref.



1. Premere il tasto funzione basato sul contenuto **Pref.**, selezionare **Audio**, selezionare **Toni**, quindi selezionare **Volume di notifica**.



2. Per regolare il volume della suoneria di una chiamata in arrivo, procedere in uno dei modi seguenti:

- Premere il tasto di navigazione **Destra/Sinistra**.
- Premere i tasti fissi **Volume** per aumentare o diminuire il volume.

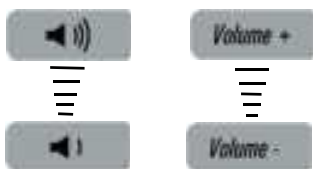

3. Scegliere una delle seguenti opzioni:

Impostare



Indietro



Oppure

- Premere il tasto funzione basato sul contesto **Imposta** per configurare il volume selezionato e tornare al menu **Toni**.
- Premere il tasto funzione basato sul contesto **Indietro** per continuare a usare le configurazioni esistenti e tornare al menu **Toni**.

### Regolazione del volume del ricevitore, della cuffia, e della modalità Vivavoce

È possibile regolare il volume dell'altoparlante del microtelefono, delle cuffie e del vivavoce dell'unità IP Deskphone.

**Per regolare il volume del microtelefono:**

Pref.



1. Premere il tasto funzione basato sul contenuto **Pref.**, selezionare **Audio**, selezionare **Voci**, quindi selezionare **Microtelefono**.

2. Per regolare il volume del microtelefono, procedere in uno dei modi seguenti:

- Premere il tasto di navigazione **Sinistra/Destra** per aumentare o diminuire il volume del microtelefono.
- Premere il tasto fisso **Volume +** per aumentare il volume del microtelefono o premere il tasto fisso **Volume -** per diminuire il volume del microtelefono.

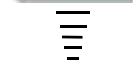

**Nota:** Per regolare il volume nel corso di una chiamata, utilizzare esclusivamente i tasti fissi **Volume +** e **Volume -**.

3. Scegliere una delle seguenti opzioni:

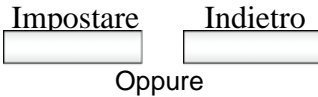

- Premere il tasto funzione basato sul contesto **Imposta** per configurare il volume selezionato e tornare al menu **Voce**.
- Premere il tasto funzione basato sul contesto **Indietro** per conservare le configurazioni esistenti e tornare al menu **Voce**.

È possibile regolare il volume delle cuffie sull'unità IP Deskphone.

**Per regolare il volume delle cuffie:**



1. Premere il tasto funzione basato sul contenuto **Pref.**, selezionare **Audio**, selezionare **Voce**, quindi selezionare **Cuffie**.

2. Per regolare il volume del microtelefono, procedere in uno dei modi seguenti:

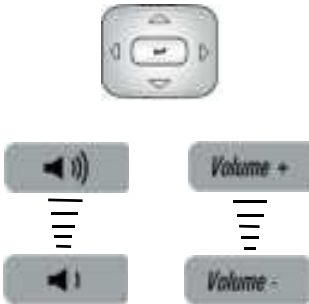

- Premere il tasto di navigazione **Sinistra/Destra** per aumentare o diminuire il volume del microtelefono.

- Premere il tasto fisso **Volume +** per aumentare il volume del microtelefono o premere il tasto fisso **Volume -** per diminuire il volume del microtelefono.

**Nota:** Per regolare il volume nel corso di una chiamata, utilizzare esclusivamente i tasti fissi **Volume +** e **Volume -**.

3. Scegliere una delle seguenti opzioni:

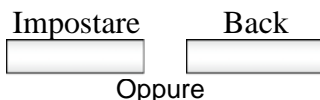

- Premere il tasto funzione basato sul contesto **Imposta** per configurare il volume selezionato e tornare al menu **Voce**.
- Premere il tasto funzione basato sul contesto **Indietro** per continuare a usare le configurazioni esistenti e tornare al menu **Voce**.

È possibile regolare il volume della modalità vivavoce sull'unità IP Deskphone.

**Per regolare il volume della modalità vivavoce:**

Pref.



1. Premere il tasto funzione basato sul contenuto **Pref.**, selezionare **Audio**, selezionare **Voce**, quindi selezionare **Vivavoce**.

2. Per regolare il volume del vivavoce, procedere in uno dei modi seguenti:

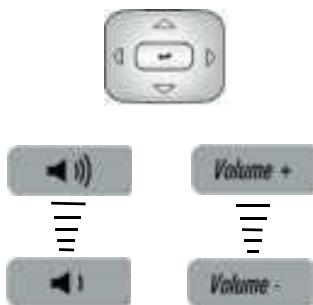

- Premere il tasto di navigazione **Sinistra/Destra** per aumentare o diminuire il volume del microtelefono.
- Premere il tasto fisso **Volume +** per aumentare il volume del microtelefono o premere il tasto fisso **Volume -** per diminuire il volume del microtelefono.

**Nota:** Per regolare il volume nel corso di una chiamata, utilizzare esclusivamente i tasti fissi **Volume +** e **Volume -**.

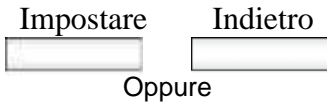

3. Scegliere una delle seguenti opzioni:

- Premere il tasto funzione basato sul contesto **Imposta** per configurare il volume selezionato e tornare al menu **Voce**.
- Premere il tasto funzione basato sul contesto **Indietro** per continuare a usare le configurazioni esistenti e tornare al menu **Voce**.

## Selezionare una lingua

Le informazioni possono essere visualizzate in varie lingue. È possibile accedere ad un massimo di cinque lingue tramite IP Deskphone.

L'amministratore di sistema determina le lingue disponibili per l'unità IP Deskphone.

### Per selezionare una lingua:

Pref.

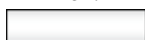

1. Premere il tasto funzione basato sul contesto **Pref.**, quindi selezionare **Lingua**. Viene visualizzata la lingua corrente.

Cambia



2. Premere il tasto funzione basato sul contesto **Cambia** per cambiare la lingua.



3. Premere il tasto di navigazione **Su/Giù** per scorrere all'interno della schermata ed evidenziare la lingua desiderata (ad esempio, Tedesco [Deutsche]).

Selezionare



Indietro



Oppure

4. Scegliere una delle seguenti opzioni:
  - Premere il tasto funzione basato sul contesto **Seleziona** per salvare la lingua desiderata e tornare alla schermata precedente.
  - Premere il tasto funzione basato sul contesto **Indietro** per continuare a usare le configurazioni esistenti e tornare al menu **Preferenze**.



## Selezionare il formato orario e della data

Sono disponibili diversi formati orari e della data. I formati si basano su cicli di 12 e 24 ore.

### Selezionare un formato data:

Pref.



1. Premere il softkey **Pref.**.



2. Premere il tasto di navigazione **Su/Giù** per evidenziare **Opzioni varie** nel menu.

Selezionare



3. Premere la softkey **Seleziona**.



4. Premere il tasto di navigazione **Su/Giù** per evidenziare **Ora** nel menu.

Cambia



5. Premere il soft key **Cambia**.

Sullo schermo viene visualizzata una serie di opzioni.



6. Premere il tasto di navigazione **Su/Giù** per evidenziare **Formato data** nel menu.

Cambia



7. Premere il soft key **Cambia**.



Selezionare



8. Premere il tasto di navigazione **Su/Giù** per scorrere e selezionare il formato da utilizzare.

9. Premere il softkey **Seleziona** per salvare il formato.

10. Premere il softkey **Ind.** per tornare al menu; premere il softkey **Usc.** per tornare alla schermata principale.

Indietro



e il

Esci



L'IP Deskphone offre la possibilità di selezionare un fuso orario; tuttavia è l'amministratore del sistema che imposta il fuso orario sul server chiamate IP Office. Se l'amministratore del sistema ha configurato il fuso orario in modo diverso, la propria selezione verrà sovrascritta.

### Per selezionare un fuso orario:

Pref.



1. Premere il softkey **Pref.**



Selezionare



2. Premere il tasto di navigazione **Su/Giù** per evidenziare **Opzioni varie** nel menu.

3. Premere la softkey **Seleziona**.



4. Premere il tasto di navigazione **Su/Giù** per evidenziare **Ora** nel menu.

Cambia



5. Premere il soft key **Cambia**.

Sullo schermo viene visualizzata una serie di opzioni.



6. Premere il tasto di navigazione **Su/Giù** per evidenziare **Fuso orario** nel menu.

Cambia



7. Premere il soft key **Cambia**.



8. Premere il tasto di navigazione **Su/Giù** per scorrere all'interno della schermata ed evidenziare i fusi orari.

**Nota:** I fusi orari sono elencati in base al formato GMT, ad esempio:

- GMT -11:00 Samoa
- GMT -10:00 Hawaii

Selezionare



9. Premere la softkey **Seleziona**.

10. Premere il softkey **Ind.** per tornare al menu; premere il softkey **Usc.** per tornare alla schermata principale.

Indietro



e il

Esci



È possibile selezionare un formato di fuso orario per l'unità IP Deskphone.

Per selezionare un formato orario:

Pref.



1. Premere il softkey **Pref.**.



2. Premere il tasto di navigazione **Su/Giù** per evidenziare **Opzioni varie** nel menu.

Selezionare



3. Premere la softkey **Seleziona**.



4. Premere il tasto di navigazione **Su/Giù** per evidenziare **Ora** nel menu.

Cambia



5. Premere il soft key **Cambia**.

Sullo schermo viene visualizzata una serie di opzioni.



6. Premere il tasto di navigazione **Su/Giù** per evidenziare **Formato orario** nel menu.

Cambia



7. Premere il soft key **Cambia**.



8. Premere il tasto di navigazione **Su/Giù** per scorrere all'interno della schermata ed evidenziare un formato orario:

- 12 ore
- 24 ore
- Francese

9. Premere il softkey **Ind.** per tornare al menu; premere il softkey **Usc.** per tornare alla schermata principale.

Indietro



e il

Esci



## Cuffie USB

È possibile collegare solo una cuffia USB all'IP Deskphone. (Se si utilizza una cuffia USB aggiuntiva, IP Deskphone ignora l'aggiunta del dispositivo senza visualizzare alcun messaggio.) Quando si connettono le cuffie USB alla porta USB dell'unità IP Deskphone, IP Deskphone configura le cuffie in modo da garantirne la compatibilità con l'unità.

[Tabella 9 a pagina 101](#) elenca le cuffie USB compatibili con l'IP Deskphone.

### Tabella 9: Tipi di cuffie USB supportate

Tipo di cuffie	Frequenza
Adattatore avanzato per cuffie USB Avaya	8 KHz
Adattatore mobile per cuffie USB Avaya	8 KHz
Cuffie USB senza fili CS50/CS60 Plantronics	Spettro continuo 8-48 KHz

Tipo di cuffie	Frequenza
Cuffie USB cablate e senza fili GN Netcom 9300	16 KHz
Adattatore terminale analogico Algo	8 KHz

### Menu Cuffie

La funzione audio USB aggiunge le cuffie USB come cuffie alternative oltre alle cuffie cablate e a quelle bluetooth. È possibile aggiungere una cuffia alle proprie preferenze facendo clic sul tasto funzione basato sul contesto **Pref.**, quindi scegliendo **Audio**. L'opzione Audio consente di selezionare e configurare la cuffia preferita. [Figura 14 a pagina 102](#) visualizza il menu Audio con la voce di menu **Selezione cuffie**.

**Figura 14: Menu Preferenze con voce di menu Cuffie**



Sull'unità IP Deskphone, dopo aver selezionato le voci di menu **Pref.**, **Audio**, e **Selezione cuffie**, usare la schermata Cuffie per selezionare le cuffie desiderate e i parametri funzionali corrispondenti. [Figura 15 a pagina 103](#) visualizza la schermata Cuffie.

**Figura 15: Schermata Cuffie**



Tabella 10 a pagina 103 descrive le opzioni di configurazione della schermata Cuffie.

**Tabella 10: Opzioni di configurazione della schermata Cuffie (Parte 1 di 3)**

Opzionale	Funzione
Cuffie attive	<p>Selezionare le cuffie attive; USB, cablate o bluetooth.</p> <p><b>Nota:</b> Le cuffie possono essere selezionate prima di essere accoppiate (bluetooth) o collegate (cablate o USB).</p> <p>Gli articoli al di sotto del campo Cuffie attive sono oscurati nel caso in cui le cuffie USB non siano selezionate o se le cuffie collegate non rientrano nei tipi di cuffie Human Interface Device (HID) supportate.</p>

**Tabella 10: Opzioni di configurazione della schermata Cuffie (Parte 2 di 3)**

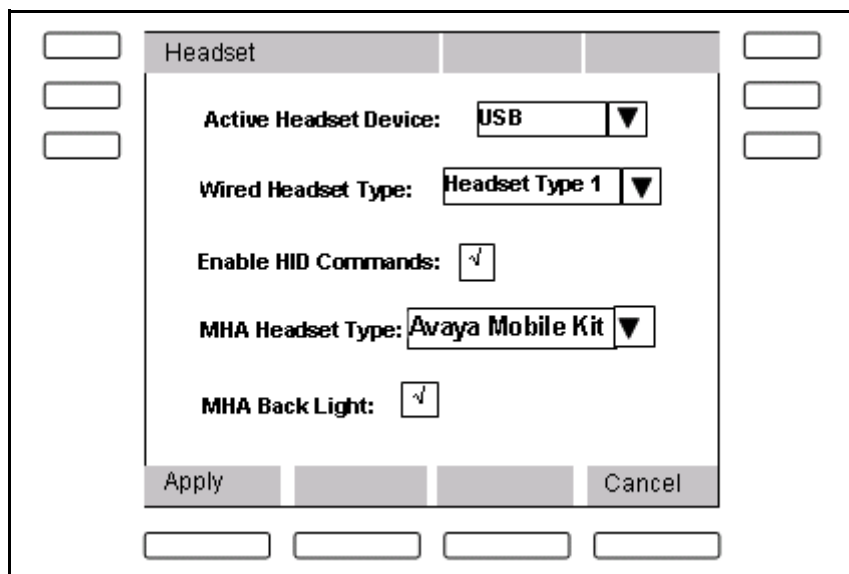
Opzionale	Funzione
Tipo di cuffie cablate	<p>Selezionare il tipo di cuffie cablate desiderato.</p> <ul style="list-style-type: none"> <li>• Tipo di cuffie 1 (banda ridotta generica)</li> <li>• Tipo di cuffie 2 (banda larga)</li> <li>• Tipo di cuffie 3 (banda larga)</li> </ul>
Attiva comandi HID	<p>Attiva comandi HID solo se sono state selezionate le cuffie USB.</p> <p>La casella di controllo viene utilizzata per attivare i comandi HID delle cuffie supportate per consentire all'unità IP Deskphone di operare in modalità generica 1, supportando i comandi audio USB e HID. La configurazione viene ignorata per le cuffie USB non supportate.</p>
Tipo di cuffie MHA	<p>Scegliere un tipo di cuffie MHS solo nel caso in cui l'adattatore per cuffie Avaya sia stato rilevato.</p> <p>Questo elenco contiene i vari tipi di cuffie cablate che possono essere collegate tra gli adattatori Avaya Enhanced o Mobile per la regolazione del piano di perdita. Il comando viene ignorato per gli altri tipi di cuffie USB. Questo elemento è oscurato nel caso in cui le cuffie collegate non rientrino nei tipi di cuffie supportati da Avaya.</p>



**Tabella 10: Opzioni di configurazione della schermata Cuffie (Parte 3 di 3)**

Opzionale	Funzione
Retroilluminazione MHA	<p>Attiva la retroilluminazione MHA (solo nel caso in cui sia stato rilevato un adattatore per cuffie Avaya).</p> <p>La casella di controllo viene utilizzata per attivare o disattivare la retroilluminazione in dotazione nelle cuffie Avaya Enhanced o Mobile. Il comando viene ignorato per gli altri tipi di cuffie USB. Questo elemento è oscurato nel caso in cui le cuffie collegate non rientrino nei tipi di cuffie supportati da Avaya.</p>

Le modifiche vengono riflesse immediatamente nel menu in caso di collegamento del dispositivo. Il percorso vocale attivo comincia a utilizzare le cuffie selezionate se l'utente è impegnato in una chiamata. Alla pressione del tasto funzione basato sul contesto **Applica**, le modifiche vengono applicate, le impostazioni vengono rese permanenti salvando i valori in una posizione permanente in memoria e applicandoli ad ogni avvio di IP Deskphone. Tuttavia, tutte le modifiche apportate vengono ignorate e ripristinate alla pressione del tasto funzione basato sul contesto **Indietro**.

## Presenza delle cuffie USB

Nel menu **Sistema**, selezionare **Informazioni telefono**, quindi selezionare **USB** per verificare la presenza delle cuffie USB collegate a IP Deskphone. Dopo aver selezionato il menu **USB**, le cuffie USB collegate vengono visualizzate insieme agli altri dispositivi USB. Il nome del dispositivo USB viene rilevato direttamente dai dispositivi USB stessi. La descrizione del prodotto non comprende alcuna indicazione esplicita in merito alle cuffie USB per le cuffie USB collegate. La seguente figura visualizza la schermata delle impostazioni delle cuffie.

**Figura 16: Schermata Presenza delle cuffie USB**

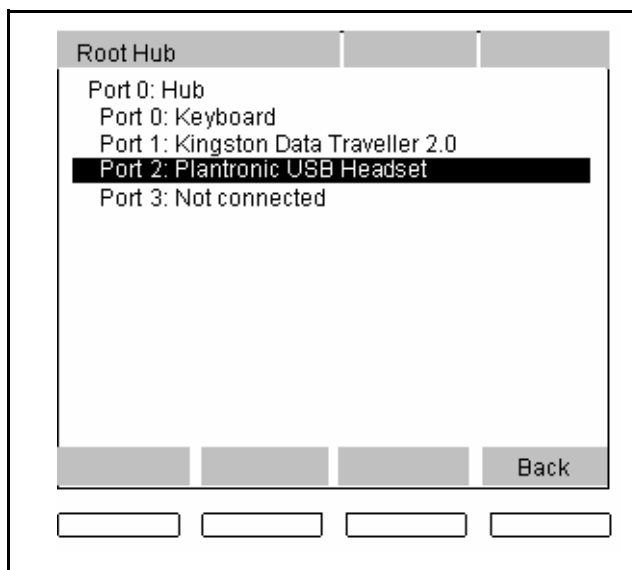

### Selezione del formato audio

Dopo aver ricevuto le configurazioni del punto terminale, IP Deskphone esegue una ricerca all'interno dei record per selezionare un formato audio corrispondente ai requisiti di IP Deskphone. Nel caso in cui non venga trovata alcuna corrispondenza, viene utilizzato il formato audio predefinito. Dopo aver selezionato il formato, IP Deskphone invia un comando al dispositivo per selezionare i punti terminali corrispondenti per i trasferimenti audio.

IP Deskphone supporta l'audio a 8 KHz e 16 KHz. È possibile selezionare l'audio a 16 KHz, se le cuffie lo supportano. IP Deskphone è un dispositivo monofonico con un singolo canale vocale. Per le cuffie USB stereo rilevate, IP Deskphone replica i dati di un canale vocale sui canali destro e sinistro delle cuffie per simulare l'uscita stereo. La seguente tabella elenca i requisiti in materia di formati audio supportati da IP Deskphone.

**Tabella 11: Formati audio USB supportati**

Parametri audio	Valori
Formato audio	Solo PCM
Dimensione del frame secondario	2
Risoluzione Bit	16 bit
Tipo di frequenza	Continuo (0) o Discreto (> 0)
Frequenza di campionamento	Se Continuo, il valore predefinito è 16 KHz. Se Discreto, 8 KHz, 16 KHz o multipli di 8 KHz. Il valore utilizzato di preferenza è l'audio a 16 KHz, se supportato
Canale audio	Mono (1) o Stereo (2)

Dopo aver selezionato il formato e aver inviato il comando Imposta interfaccia, le cuffie USB vengono utilizzate in modalità operativa generica 1 (audio e HID) o in modalità operativa 2 (solo audio). Se le cuffie vengono utilizzate in modalità operativa 1, IP Deskphone configura l'attività o la funzione di richiamata in modo da comunicare con gli eventi di controllo HID USB tra l'unità IP Deskphone e le cuffie. È possibile collegare le cuffie nel corso di una chiamata attiva. IP Deskphone sintonizza il dispositivo di rilevamento dello stato delle cuffie dell'unità IP Deskphone con lo stato corrente delle cuffie per garantire che il LED rispecchi correttamente lo stato attuale.

Nel corso della chiamata, se l'audio trasmesso tra due parti è impostato su 8 KHz e IP Deskphone è impostato in modo da utilizzare una cuffia USB con audio a 16 KHz, IP Deskphone esegue la transcodificazione tra l'audio a 8 KHz e l'audio a 16 KHz. Allo stesso modo, se l'audio trasmesso tra due interlocutori è impostato su 16 KHz e le cuffie supportano esclusivamente audio a 8 KHz, IP Deskphone esegue la transcodificazione tra l'audio a 16 KHz e l'audio a 8 KHz.

### Cuffie USB generiche

Quando una cuffia USB generica (o una cuffia supportata con il comando HID disattivato) viene collegata all'unità IP Deskphone e selezionata, quest'ultima funziona come una cuffia cablata. Tutti i controlli di chiamata, agganciato, sganciato, microfono disattivo, volume su e volume giù, sono accessibili utilizzando i tasti di IP Deskphone. IP Deskphone non utilizza gli elementi dell'interfaccia utente delle cuffie, compresi i LED, se presenti. Dopo aver selezionato le cuffie USB, il percorso vocale in uscita da o in entrata nelle cuffie USB viene utilizzato nel corso di una chiamata.

### Adattatore per cuffie USB Avaya con HID

Dopo aver attivato il supporto HID per l'adattatore USB Avaya Mobile o Enhanced, IP Deskphone utilizza gli elementi dell'interfaccia utente dell'adattatore. Entrambi i tipi di cuffie USB sono dispositivi di impulso, dal momento che l'unità IP Deskphone controlla totalmente i LED. [Tabella 12 a pagina 108](#) elenca le funzioni dell'adattatore per cuffie USB Avaya.

**Tabella 12: Adattatore per cuffie USB Avaya con supporto HID**

Funzione	Descrizione
<b>Evento chiave</b>	<p>La pressione di un tasto sull'adattatore genera eventi solo quando lo stato è gestito e le azioni vengono avviate dall'unità IP Deskphone. La maggior parte dei tasti dell'adattatore è collegata per mezzo di una mappatura individuale ai tasti dell'unità IP Deskphone (Avaya Enhanced Adapter è dotato di un tasto contrassegnato dal logo Avaya non disponibile sull'unità IP Deskphone). <a href="#">Tabella 13 a pagina 112</a> illustra le mappature:</p> <p>Gli eventi attivati per mezzo della pressione di un tasto sull'adattatore vengono inviati all'unità IP Deskphone utilizzando la porta USB. Dopo aver ricevuto questi eventi, IP Deskphone li mappa assegnandoli ai tasti corrispondenti come se fossero stati premuti i tasti dell'unità IP Deskphone.</p>

Funzione	Descrizione
LED	<p>Gli adattatori dispongono di due LED, uno per lo stato con microfono disattivo e l'altro per le notifiche di messaggio in attesa. Questi due LED vengono a loro volta mappati con i LED corrispondenti dell'unità IP Deskphone. IP Deskphone sincronizza lo stato dei LED con lo stato dell'unità IP Deskphone: il LED di stato Microfono disattivo ad indicare lo stato disattivo del microfono, e il LED Messaggio in attesa per indicare la presenza di messaggi in attesa e di una chiamata in arrivo (lampeggio). Avaya USB Enhanced Adapter dispone di una porta aggiuntiva per la connessione di un dispositivo di notifica esterno. In caso di collegamento di un dispositivo di notifica esterno, questo dispositivo viene continuamente sincronizzato con il LED Messaggio in attesa.</p>
Indicatore collegato	<p>Quando viene collegata una cuffia Avaya USB Mobile o una cuffia Enhanced all'IP Deskphone, dopo l'enumerazione, l'IP Deskphone attiva brevemente i LEDs sulla cuffia per indicare che la stessa è pronta all'utilizzo.</p>
Retroilluminazione	<p>Entrambi gli adattatori sono dotati di retroilluminazione per semplificarne l'identificazione. Se la retroilluminazione è stata attivata nella schermata Cuffie, la retroilluminazione dell'adattatore viene attivata dopo l'enumerazione.</p>

Funzione	Descrizione
Messaggio in attesa	In caso di presenza di un messaggio vocale in attesa sull'unità IP Deskphone, IP Deskphone accende il LED rosso di messaggio in attesa sull'unità IP Deskphone e sull'adattatore. IP Deskphone spegne il LED rosso di messaggio in attesa nel caso in cui non sia presente alcun messaggio vocale in attesa.
Dispositivo di notifica esterno	Avaya USB Enhanced Adapter è dotato di una porta che consente il collegamento di un dispositivo di notifica esterno (indicatore LED di grandi dimensioni) all'adattatore. IP Deskphone utilizza i comandi HID per sincronizzare continuamente il dispositivo di notifica esterno con il LED rosso di messaggio in attesa sull'unità IP Deskphone e sull'adattatore.
Chiamata in entrata	In presenza di una chiamata in arrivo, l'unità IP Deskphone invia un evento di notifica all'adattatore. Il LED rosso di messaggio in attesa lampeggia ad indicare la presenza di una chiamata in arrivo sull'unità IP Deskphone.
Informazioni ID chiamante	Non applicabile.
Risposta a una chiamata	È possibile rispondere a una chiamata in arrivo premendo il tasto Cuffie sull'unità IP Deskphone o il tasto Sganciato (verde) sull'adattatore. Dopo aver risposto a una chiamata, i dati audio vengono trasferiti da IP Deskphone all'adattatore delle cuffie tramite la porta USB.

Funzione	Descrizione
Chiamata in uscita	È possibile effettuare una chiamata in uscita premendo il tasto Cuffie sull'unità IP Deskphone o il tasto Sganciato (verde) sull'adattatore. In modalità sganciata, IP Deskphone invia il tono di composizione alle cuffie. Il numero di telefono deve essere composto utilizzando il tastierino dell'unità IP Deskphone. Dopo aver risposto a una chiamata, i dati audio vengono trasferiti da IP Deskphone all'adattatore delle cuffie tramite la porta USB.
Rilascio di una chiamata	È possibile rilasciare una chiamata in arrivo o in uscita premendo il tasto Agganciato (rosso) sull'adattatore o il tasto Rilascia (Arrivederci) sull'unità IP Deskphone. Dopo aver rilasciato una chiamata, il trasferimento dei dati audio tra l'unità IP Deskphone e le cuffie viene interrotto.
Disattivazione del microfono di una chiamata	La pressione del tasto Disattiva microfono sull'adattatore equivale alla pressione del tasto Disattiva microfono sull'unità IP Deskphone. Dopo aver elaborato l'evento di disattivazione del microfono, l'audio del percorso vocale dell'unità IP Deskphone in corrispondenza del terminale esterno viene disattivato. Il LED Disattiva microfono dell'unità IP Deskphone e il LED dell'adattatore si accendono ad indicare lo stato disattivo del microfono per la chiamata. Alla riattivazione del microfono, il percorso locale viene ripristinato ed entrambi i LED si spengono.

Funzione	Descrizione
Volume Su/Giù	La pressione del tasto Volume su/giù sull'adattatore equivale alla pressione del tasto Volume su/giù sull'unità IP Deskphone. Al termine dell'elaborazione degli eventi Volume Su/Giù, il volume di sistema cambia, influenzando il volume delle cuffie collegate.
Elaborazione audio	Simile all'elaborazione audio delle cuffie cablate. La qualità audio è limitata a una banda estremamente ridotta con un singolo canale vocale monofonico.

Tabella 13 a pagina 112 elenca le mappature del tasto dell'adattatore USB Avaya.

### Tabella 13: Mappature del tasto dell'adattatore USB Avaya

Tasti sull'adattatore	Tasti sull'unità IP Deskphone
Tasto Blu	Tasto Espandi
Tasto Verde	Tasto Cuffie
Tasto Rosso	Tasto Rilascia
Tasto Disattiva microfono	Tasto Disattiva microfono
Volume Su/Giù	Volume Su/Giù

Il tasto Blu è mappato con il tasto Espandi dell'unità IP Deskphone.

### Cuffie USB di terze parti con HID

I comandi Audio USB e HID USB sono supportati. Le due classi di cuffie USB di terze parti sono le seguenti:

- Cuffie USB senza fili CS50/CS60 Plantronics
- Cuffie USB cablate e senza fili GN Netcom 9300



Il supporto HID per cuffie USB di terze parti è soggetto a parametri diversi dalle cuffie Avaya. Le cuffie sono dispositivi indipendenti con un meccanismo di rilevamento dello stato interno per controllare le operazioni dei LED e il comportamento delle cuffie.

Tabella 14 a pagina 113 elenca le funzioni di una cuffia USB di terze parti con supporto HID.

**Tabella 14: Cuffie USB di terze parti con funzioni di supporto HID (Parte 1 di 4)**

Funzione	Descrizione
<b>Eventi chiave</b>	<p>Entrambi i tipi di cuffie dispongono di meccanismi simili per generare i seguenti eventi chiave:</p> <ul style="list-style-type: none"> <li>• Agganciato</li> <li>• Sganciato</li> <li>• Muto</li> <li>• Volume Su/Giù</li> </ul> <p>Le cuffie inviano i comandi HID corrispondenti all'unità IP Deskphone per sincronizzare le operazioni di elaborazione della chiamata. Alla ricezione di questi comandi, IP Deskphone li mappa con i relativi eventi chiave (fatta eccezione per i tasti Volume su/giù) come se fossero stati premuti i tasti dell'unità IP Deskphone.</p> <p>Se invece vengono utilizzati i tasti corrispondenti dell'unità IP Deskphone, IP Deskphone invia i comandi HID alle cuffie per consentire per consentire l'aggiornamento del dispositivo di rilevamento dello stato interno.</p>

**Tabella 14: Cuffie USB di terze parti con funzioni di supporto HID (Parte 2 di 4)**

Funzione	Descrizione
LED	Entrambi i tipi di cuffie sono dotati di LED sulla stazione di base utilizzati per indicare lo stato. Questi LED vengono controllati dalle stazioni di base delle cuffie in modo indipendente a seconda dei dati raccolti dai dispositivi di rilevamento dello stato interno. IP Deskphone non controlla direttamente questi LED.
Indicatore collegato	Entrambi i tipi di cuffie possono visualizzare indicazioni indipendenti dal funzionamento di IP Deskphone.  Le cuffie GN Netcom (Jabra) 9350 possono richiedere fino a tre secondi per completare il processo di enumerazione in seguito al collegamento delle cuffie all'unità IP Deskphone. Durante l'enumerazione, i LED nella sezione inferiore della stazione di base lampeggiano. Il processo di enumerazione è completo solo quando l'auricolare delle cuffie lampeggia e i LED della base diventano fissi.
Retroilluminazione	Non applicabile
Messaggio in attesa	Non applicabile
Dispositivo di notifica esterno	Non applicabile
Chiamata in entrata	In presenza di una chiamata in arrivo, l'unità IP Deskphone invia un evento di notifica alle cuffie. Ogni tipo di cuffia presenta indicatori di chiamata in arrivo diversi.
Informazioni ID chiamante	Non applicabile

**Tabella 14: Cuffie USB di terze parti con funzioni di supporto HID (Parte 3 di 4)**

Funzione	Descrizione
Risposta a una chiamata	<p>È possibile rispondere a una chiamata in arrivo premendo il tasto Cuffie sull'unità IP Deskphone o il tasto equivalente Sganciato sulle cuffie. IP Deskphone coordina gli eventi chiave da entrambe le fonti e svolge le operazioni di elaborazione di chiamata necessarie. Gli indicatori di connessione della chiamata, se disponibili, operano in modo autonomo per riflettere lo stato interno delle cuffie. Dopo aver risposto a una chiamata, i dati audio vengono trasferiti da IP Deskphone alle cuffie tramite la porta USB.</p>
Chiamata in uscita	<p>È possibile effettuare una chiamata in uscita premendo il tasto Cuffie sull'unità IP Deskphone o il tasto equivalente Sganciato sulle cuffie. In modalità sganciata, IP Deskphone invia il tono di composizione alle cuffie. Questa classe di cuffie non dispone di un tastierino e il numero di telefono deve essere composto utilizzando il tastierino dell'unità IP Deskphone. Dopo aver connesso la chiamata, i dati vocali vengono trasferiti dall'unità IP Deskphone alle cuffie.</p>
Rilascio di una chiamata	<p>È possibile rilasciare una chiamata in arrivo o una chiamata in uscita premendo il tasto Rilascia (Arrivederci) sull'unità IP Deskphone o il tasto Agganciato equivalente sulle cuffie. Dopo aver rilasciato una chiamata, il trasferimento dei dati audio tra l'unità IP Deskphone e le cuffie viene interrotto.</p> <p>Se si utilizzano le cuffie Plantronics, per rilasciare una chiamata, tenere premuto il pulsante di risposta/rilascio per più di due secondi.</p>

**Tabella 14: Cuffie USB di terze parti con funzioni di supporto HID (Parte 4 di 4)**

Funzione	Descrizione
Disattivazione del microfono di una chiamata	L'evento del tasto di disattivazione del microfono è gestito indipendentemente dalle cuffie. Il comando HID corrispondente viene inviato all'unità IP Deskphone per sincronizzare lo stato di IP Deskphone. Anche l'indicazione dello stato di disattivazione del microfono sulle cuffie è indipendente. Dopo aver disattivato il microfono, le cuffie trasferiscono un segnale audio muto all'unità IP Deskphone e IP Deskphone disattiva l'audio in corrispondenza del terminale esterno (doppia disattivazione).
Volume Su/Giù	Questa classe di cuffie gestisce le variazioni del volume a livello locale ogni qualvolta vengono premuti i tasti Volume su/giù. La pressione dei tasti Volume su/giù sulle cuffie non ha alcun effetto sul volume di sistema. IP Deskphone ignora gli eventi legati al volume provenienti dalle cuffie per evitare la modifica inavvertita del volume. D'altro canto, le modifiche al volume dell'unità IP Deskphone cambiano l'impostazione di sistema e influenzano indirettamente il livello del volume delle cuffie.
Elaborazione audio	Simile all'elaborazione audio delle cuffie cablate. Entrambe le cuffie supportano l'audio a banda larga. IP Deskphone seleziona l'utilizzo dell'audio a 16 KHz per garantire la compatibilità con le caratteristiche audio delle cuffie.

## Adattatore terminazione analogica per telefono o fax (tipo 500/2500)

La versione 3.x del software supporta l'adattatore per terminazione analogica (ATA) collegato tramite la porta USB. È possibile connettere un telefono o un fax analogico (tipo 500/2500) all'ATA per convertire IP Deskphone in un sistema analogico. L'ATA viene gestito in modo identico a una cuffia USB da parte dell'unità IP Deskphone.

Il software SIP 3.x supporta gli eventi dei tasti del tastierino Agganciato/Sganciato al fine di garantire la compatibilità HID e consentire al dispositivo collegato di effettuare chiamate in uscita direttamente senza utilizzare il tastierino di IP Deskphone. Se l'ID della linea di provenienza della chiamata (CLID) del terminale esterno è disponibile, le informazioni vengono inviate al dispositivo analogico collegato. Un telefono o un fax analogico (tipo 500/2500) che supporta l'ID della linea di chiamata visualizza le informazioni sullo schermo.

Tabella 15 a pagina 117 visualizza le caratteristiche di ATA.

### Tabella 15: Riepilogo delle caratteristiche ATA (Parte 1 di 3)

Funzione	Descrizione
Eventi chiave	Oltre agli eventi Agganciato, Sganciato, il sistema supporta anche gli eventi di composizione dal tastierino del dispositivo analogico collegato. Gli eventi attivati per mezzo della pressione di un tasto sull'adattatore vengono inviati all'unità IP Deskphone utilizzando la porta USB. Dopo aver ricevuto questi eventi, IP Deskphone li mappa assegnandoli ai tasti corrispondenti come se fossero stati premuti i tasti dell'unità IP Deskphone.
LED	Non applicabile.
Indicatore collegato	Non applicabile.
Retroilluminazione	Non applicabile.

**Tabella 15: Riepilogo delle caratteristiche ATA (Parte 2 di 3)**

Funzione	Descrizione
Messaggio in attesa	Non applicabile.
Dispositivo di notifica esterno	Non applicabile.
Chiamata in entrata	In presenza di una chiamata in arrivo, l'unità IP Deskphone invia un evento di notifica all'adattatore. L'adattatore produce i toni di chiamata per il dispositivo analogico collegato, ad indicare la presenza di una chiamata in arrivo sull'unità IP Deskphone.
Informazioni ID chiamante	L'ID chiamante, se disponibile, viene inoltre inviato all'adattatore. L'adattatore invia il CLID al dispositivo analogico collegato per consentirne la visualizzazione.
Risposta a una chiamata	È possibile rispondere a una chiamata in arrivo premendo il tasto Cuffie sull'unità IP Deskphone o il tasto Sganciato sul dispositivo analogico collegato. Dopo aver risposto a una chiamata, l'adattatore converte i dati vocali digitali in dati analogici e li invia al dispositivo analogico collegato.

**Tabella 15: Riepilogo delle caratteristiche ATA (Parte 3 di 3)**

Funzione	Descrizione
Chiamata in uscita	È possibile effettuare una chiamata in uscita utilizzando il tasto Cuffie sull'unità IP Deskphone o il tasto Sganciato sul dispositivo analogico collegato. Quando si trova in modalità sganciata, IP Deskphone trasferisce il tono di composizione all'adattatore. Il numero di telefono può essere composto utilizzando il tastierino dell'unità IP Deskphone o il tastierino del dispositivo analogico. Dopo aver risposto a una chiamata, l'adattatore converte i dati vocali digitali in dati analogici e li invia al dispositivo analogico collegato.
Rilascio di una chiamata	È possibile rilascia una chiamata in arrivo o una chiamata in uscita premendo il tasto Rilascia (Arrivederci) sull'unità IP Deskphone o il tasto Agganciato sul dispositivo analogico.
Disattivazione del microfono di una chiamata	Il dispositivo analogico potrebbe disporre di un tasto di disattivazione microfono utilizzabile per arrestare la trasmissione vocale; tuttavia l'evento del tasto di disattivazione microfono sul dispositivo analogico non è supportato.
Volume Su/Giù	Il tasto Volume su/giù sul dispositivo analogico, se disponibile, è indipendente dall'unità IP Deskphone.
Elaborazione audio	Simile all'elaborazione audio delle cuffie cablate. La qualità audio è limitata a una banda estremamente ridotta con un singolo canale vocale monofonico.

## Configurazione della cuffia senza fili Bluetooth

---

L'IP Deskphone è equipaggiato con un sistema di gateway audio senza fili in modo da supportare le cuffie Bluetooth.

**Per aprire la finestra delle impostazioni Bluetooth:**



1. Effettuare una delle seguenti operazioni:
  - Premere due volte il tasto **Cuffie** velocemente.
  - Premere il tasto funzione basato sul contesto **Pref.**, selezionare **Audio**, quindi selezionare **Impostazioni Bluetooth** dal menu.

L'IP Deskphone con software SIP supporta la cuffia bluetooth Plantronics modello Voyager 510S.

Se il menu Impostazioni Bluetooth appare sfocato o non compare affatto premendo due volte il tasto **Cuffie**, significa che sull'IP Deskphone la funzione non è attiva. Prima di poter utilizzare una cuffia Bluetooth con l'IP Deskphone, l'amministratore di sistema deve attivare la funzione. Contattare l'amministratore di sistema per sapere se sul telefono è attiva la funzione tecnologia Bluetooth.

Avaya raccomanda di non accoppiare più di una cuffia allo stesso apparecchio perché esse hanno nomi identici nella lista dei dispositivi **Accoppiati**.

**Nota:** Avaya raccomanda di non accoppiare più di una cuffia allo stesso apparecchio perché esse hanno nomi identici nella lista dei dispositivi **Accoppiati**.



## Per accoppiare una cuffia senza fili all'IP Deskphone:

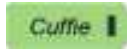

1. Premere due volte il tasto **Cuffie** per aprire la finestra Impostazioni Bluetooth.

La casella **Attiva Bluetooth** è evidenziata.

Se il menu Impostazioni Bluetooth non si apre dopo aver premuto due volte il tasto **Cuffie**, significa che sull'IP Deskphone utilizzato la funzione non è attiva. Contattare in merito l'amministratore di sistema.



2. Premere il tasto **Invio** per attivare la funzione Bluetooth.

Apparirà un segno di spunta a indicare che la funzione è attiva. Il messaggio **BT Attivo** appare nella parte bassa del display.

3. Attivare la funzione ricerca o accoppiamento sulla cuffia Bluetooth. Questa procedura potrebbe differire a seconda del modello di cuffia. Fare riferimento alla documentazione allegata alla cuffia o contattare il venditore.

4. Assicurarsi che la cuffia sia in modalità accoppiamento o ricerca.



5. Premere due volte il tasto di navigazione **Destra**, ed evidenziare il tasto **Cerca**, visualizzato accanto all'oggetto Cerca dispositivi.



6. Premere il tasto **Invio**.

Apparirà il messaggio Ricerca in corso.... Possono essere necessari fino a due minuti per completare la ricerca.

Se si rilevano dispositivi, apparirà il messaggio Ricerca completata dispositivo (i) trovato, e nella lista **Trovati** apparirà una lista di dispositivi bluetooth.

7. Se la ricerca va a buon fine, procedere al passo 9.
8. Se la ricerca non va a buon fine, apparirà il messaggio Ricerca completata. Nessun dispositivo rilevato. Se ciò accade, o la funzione ricerca della cuffia termina prima che il telefono possa rilevarla, spegnere la cuffia e ripetere le istruzioni da 4 a 8.

Se l'associazione non ha successo, accoppiare l'IP Deskphone a un'altra cuffia senza fili, o contattare il venditore della cuffia.

Interrompi



9. Quando il nome della cuffia appare nella casella **Trovati**, premere il tasto basato sul contesto **Stop** o attendere che la ricerca finisca.  
Una volta che la ricerca sarà completa, apparirà il messaggio Ricerca completata dispositivo (i) trovato.



10. Se il nome della cuffia appare nella casella **Trovati**, procedere al passo 15.

Se la cuffia non viene visualizzata nella casella **Trovati**, selezionarla dalla lista.



11. Premere il tasto navigazione **Destra** una o due volte per evidenziare la casella **Trovati**. Premere il tasto **Invio** per attivare la modalità revisione.



12. Premere il tasto navigazione **Giù** per aprire la lista **Trovati**. Premere il tasto di navigazione **Su/Giù** per scorrere all'interno della schermata ed evidenziare la cuffia.



13. Premere il tasto **Invio** per selezionare la cuffia e chiudere la lista. Premere il tasto **Invio** per uscire dalla modalità revisione.



14. Premere il tasto navigazione **Destra** una o due volte per evidenziare il tasto **Accoppia** (accanto all'oggetto Accoppia dispositivi) e premere il tasto **Invio**.

Apparirà una casella di dialogo, con la richiesta Immettere PIN#.



15. Utilizzare il tastierino del telefono per immettere il codice PIN della cuffia wireless e premere il tasto **Invio**. Per il PIN o il codice d'accesso, riferirsi alla documentazione allegata alla cuffia. Spesso, il PIN o il codice d'accesso è 0000.



16. Se la cuffia viene accoppiata con successo all'IP Deskphone, procedere al passo 17. Per verificare che l'associazione sia riuscita, assicurarsi che la cuffia appaia nella lista accanto all'oggetto **Accoppiati**. Se l'associazione è andata a buon fine, nella parte bassa dello schermo apparirà anche il messaggio *Accoppiamento riuscito*.

Se invece l'accoppiamento fra la cuffia e l'IP Deskphone non è andata a buon fine, nella parte bassa dello schermo apparirà un messaggio di errore. Se appare un messaggio di errore:

- Confermare che la cuffia wireless sia ancora in modalità ricerca/accoppiamento.
- Se la funzione ricerca della cuffia è terminata prima che l'accoppiamento sia andato a buon fine, attivare la modalità accoppiamento della cuffia così come descritto al passo 4, e ripetere le istruzioni al passo 15.
- Controllare che il PIN che si sta immettendo sia corretto e ripetere le istruzioni al passo 15.

17. Se il nome della cuffia appare nella casella **Accoppiati**, procedere al passo 18.

Se risulta essere accoppiato più di un dispositivo, e quello che si desidera utilizzare non è nella lista **Accoppiati**, navigare fino a quello desiderato come segue:



- Premere il tasto navigazione **Destra** una o più volte per evidenziare la casella **Accoppiati**. Premere il tasto **Invio** per attivare la modalità revisione.
- Premere il tasto navigazione **Su/Giù** per aprire la lista. Premere il tasto di navigazione **Su/Giù** per scorrere all'interno della lista **Accoppiati** ed evidenziare la cuffia.
- Premere il tasto **Invio** per selezionare la cuffia e chiudere la lista. Premere il tasto **Invio** per uscire dalla modalità revisione.

18. Se solo una cuffia risulta accoppiata, procedere al passo 18.

Se più di una cuffia risulta accoppiata, la prima della lista viene automaticamente selezionata come dispositivo attivo. Per attivare un'altra cuffia, attenersi alle seguenti istruzioni:

- Premere il tasto di navigazione **Destra** una o più volte per evidenziare il tasto **Set** (accanto all'oggetto Imposta dispositivo attivo).
- Premere il tasto basato sul contesto **Invio**.



Il messaggio "Imposta attivo: "nome dispositivo" appare indicando che la cuffia selezionata è ora attiva ed è utilizzabile premendo il tasto Cuffia.

Esci



19. Premere il tasto basato sul contesto **Esci** per uscire e tornare alla schermata principale. Le modifiche vengono salvate automaticamente.

### Cuffie a doppio accoppiamento

Quando si utilizza una cuffia Bluetooth a doppio accoppiamento occorre fare particolarmente attenzione. Questo tipo di cuffia può essere accoppiato alla propria base e all'unità IP Deskphone. Se la cuffia è accoppiata a entrambi, è l'unità IP Deskphone è il secondo dispositivo, attenersi alle seguenti istruzioni:

Premere il tasto **Cuffia**:

- Se viene emesso un tono singolo, la cuffia è connessa alla base.
- Se viene emesso un tono doppio, la cuffia è connessa all'unità IP Deskphone.

- Se la base è spenta, la cuffia è accoppiata solo all'unità IP Deskphone, ed è possibile premere il tasto telefono per connetterla all'unità IP Deskphone.

**Nota:** A meno che non si abbia l'esigenza di accoppiare la cuffia sia alla base che all'unità, utilizzare la cuffia con l'IP Deskphone è più semplice se la cuffia viene utilizzata solo con la base di ricarica. Si consiglia di spegnere la base della cuffia, se non la si sta utilizzando.

### Interazione con le cuffie cablate

Se si connettono una cuffia Bluetooth e una cablata alla stessa unità Avaya 1140E IP Deskphone, le due interagiscono come segue:

- Se la cuffia senza fili non è accoppiata, quella cablata funziona normalmente. Allo stesso modo, se la cuffia senza fili è accoppiata ma si trova fuori dalla portata, la cuffia cablata funziona normalmente.
- Se viene selezionata la casella Utilizza cuffia BT, la cuffia utilizzata dall'IP Deskphone sarà quella bluetooth.

La cuffia bluetooth può funzionare solo se si trova nel raggio d'azione dell'IP Deskphone. Quando la cuffia senza fili si avvicina al confine del suo raggio d'azione, la qualità audio diminuisce e le interferenze radio aumentano. Quando la cuffia senza fili si trova nel raggio d'azione, il tasto **Cuffia** controlla la cuffia bluetooth, anche se è collegata una cuffia cablata. Se la cuffia senza fili va fuori portata, viene emesso un tono d'avviso speciale per indicare che la connessione si è interrotta.

### Quando non si desidera utilizzare la cuffia bluetooth

Se una cuffia bluetooth è connessa e si desidera utilizzarne una cablata, è possibile passare dall'una all'altra. Non è necessario disaccoppiare o disabilitare la cuffia senza fili.

È possibile passare da una cuffia cablata a una senza fili e viceversa quando l'IP Deskphone è inattivo o durante una chiamata.

### Per passare da una cuffia cablata a una senza fili:



1. Premere due volte il tasto **Cuffie** per aprire la finestra Impostazioni Bluetooth.



2. Premere i tasti navigazione **Sinistra/ Destra** per selezionare l'oggetto **Utilizzare cuffia BT**.



3. Premere il tasto **Invio** per attivare/ disattivare questa opzione.

Un segno di spunta indica che la cuffia senza fili è attiva. Togliere il segno di spunta per utilizzare una cuffia cablata. Questa opzione è preimpostata su (✓).

### Per disaccoppiare una cuffia senza fili:



1. Premere due volte il tasto **Cuffie** per aprire la finestra Impostazioni Bluetooth.



2. Premere il tasto navigazione **Destra** per selezionare l'oggetto **Accoppiati**.



3. Se il nome della cuffia appare nella casella **Accoppiati**, procedere al passo 11.





4. Se è accoppiato più di un dispositivo e la cuffia che si desidera utilizzare non è ancora visualizzata nella casella **Accoppiati**, premere il tasto navigazione **Destra** una o più volte per evidenziare la casella **Accoppiati**.



5. Premere il tasto **Invio** per attivare la modalità revisione.



6. Premere il tasto navigazione **Su/Giù** per aprire la lista.



7. Premere il tasto di navigazione **Su/Giù** per scorrere lungo la lista ed evidenziare la cuffia.



8. Premere il tasto **Invio** per selezionare la cuffia e chiudere la finestra.



9. Premere il tasto **Invio** per uscire dalla modalità revisione.



10. Premere il tasto di navigazione **Destra** una o più volte per evidenziare il tasto **Disaccoppia** (accanto all'oggetto Disaccoppia dispositivo).



11. Premere il tasto **Invio**.

La cuffia bluetooth viene disaccoppiata e rimossa dalla lista dei dispositivi **Accoppiati**.

La cuffia senza fili bluetooth non è più accoppiata all'IP Deskphone, ed è possibile utilizzare quella cablata. Per utilizzare di nuovo la cuffia senza fili, è necessario ripetere la procedura di accoppiamento e attivazione.

# Effettuare una chiamata

Questa sezione descrive i procedimenti utilizzabili per effettuare una chiamata. È possibile effettuare una chiamata dall'unità IP Deskphone procedendo in uno dei modi seguenti:

- "Effettuare una chiamata utilizzando la funzione di composizione con ricevitore sganciato" a pagina 132
- "Effettuare una chiamata utilizzando la funzione di composizione con ricevitore agganciato" a pagina 134
- "Effettuare una chiamata utilizzando la funzione di ricomposizione" a pagina 137
- "Effettuare una chiamata Intercom" a pagina 138
- "Eseguire chiamate cercapersone" a pagina 139
- "Effettuare una chiamata utilizzando la funzione di richiamata automatica" a pagina 140
- "Partecipazione a un chiamata in conferenza" a pagina 141

È anche possibile avviare una chiamata utilizzando una delle seguenti funzioni:

- "La rubrica" a pagina 165
- "Casella delle chiamate in arrivo" a pagina 181
- "Casella delle chiamate in uscita" a pagina 195

Quando una chiamata in uscita non riesce a connettersi a una destinazione, viene visualizzato uno dei seguenti messaggi:

- Rifiutato, temporaneamente non disponibile
- Rifiutato, impossibile trovare l'utente
- Rifiutato, l'utente ha rifiutato la chiamata

## Effettuare una chiamata utilizzando la funzione di composizione con ricevitore sganciato

Per effettuare una chiamata utilizzando la funzione di composizione con ricevitore sganciato:

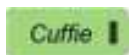

1. Effettuare una chiamata utilizzando uno dei seguenti metodi di composizione con ricevitore sganciato:

- Premere il tasto funzione **Linea**
- Sollevare il microtelefono
- Premere il tasto fisso **Cuffie**
- Premere il tasto fisso **Vivavoce**

IP Deskphone produce un tono di composizione.

2. È possibile effettuare una chiamata procedendo in uno dei modi seguenti:
  - Immettere il numero di telefono o l'indirizzo SIP utilizzando il tastierino.



abc

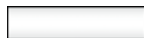

**Nota:** Il tasto funzione basato sul contesto **abc/123** consente di passare dalla modalità di immissione alfabetica alla modalità numerica, e viceversa.

Ricomponi



- Premere il tasto funzione basato sul contesto **Ricomponi** per comporre l'ultimo numero chiamato.
- Premere il tasto funzione basato sul contesto **Msgi** e selezionare **Voice Mail** dal menu Messaggi per accedere alla posta vocale.
- Premere il tasto programmabile configurato per chiamare con un numero di telefono o un indirizzo SIP importante o usato di frequente.

Msgi



**Nota:** È possibile assegnare un tasto programmabile da utilizzare come scorciatoia per la composizione di un numero o di un indirizzo SIP.

Invia (opzionale)



3. Selezionare una delle seguenti opzioni per effettuare una chiamata:

- Premere il softkey **Invia** per effettuare immediatamente una chiamata.
- Attendere che l'IP Deskphone effettui automaticamente la chiamata. Per impostazione predefinita, il deskphone effettua la chiamata dopo 5 secondi; tuttavia, l'intervallo può essere configurato diversamente dall'amministratore del sistema.

## Effettuare una chiamata utilizzando la funzione di composizione con ricevitore agganciato

È possibile effettuare una chiamata utilizzando la composizione con ricevitore agganciato. Immettere l'indirizzo SIP o il numero di telefono prima di passare in modalità con ricevitore sganciato.

**Nota:** Quando si utilizza questo metodo, non è possibile passare dalla modalità di immissione alfabetica alla modalità numerica, o viceversa.

**Per effettuare una chiamata utilizzando la funzione di composizione con ricevitore agganciato:**



1. Comporre il numero o l'indirizzo SIP.

Chad



2. Proseguire la chiamata procedendo in uno dei modi seguenti:

- Premere il tasto funzione **Linea**.
- Premere il tasto fisso **Cuffie**.
- Premere il tasto fisso **Vivavoce**.

3. Per terminare la chiamata, scegliere una delle seguenti opzioni:

- Riposizionare il microtelefono nel suo alloggiamento.
- Premere il tasto **Arrivederci**.



## Utilizzare la chiamata in vivavoce

Nel corso di una chiamata, è possibile passare dalla modalità microtelefono alla modalità vivavoce.

**Per terminare una chiamata in vivavoce:**



 Premere il tasto **Arrivederci**

**Per disattivare il microfono di una chiamata in vivavoce:**



 1. Premere il tasto **Muto**.  
L'indicatore LED si illumina.



 2. Premere nuovamente il tasto **Disattiva microfono** per tornare alla mutua conversazione in vivavoce.

**Per passare dalla modalità vivavoce alla modalità microtelefono:**



Sollevare il microtelefono.

### Per passare dalla modalità vivavoce alla modalità microtelefono:



1. Premere il tasto **Vivavoce**.  
La luce dell'indicatore LED diventa rossa.



2. Riposizionare il microtelefono.

### Per utilizzare una cuffia:

1. Connettere le cuffie al jack delle cuffie o del microtelefono.



2. Premere il tasto **Cuffie**.  
L'indicatore LED si accende.

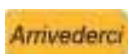

3. Premere il tasto **Arrivederci** o premere il pulsante delle cuffie senza fili, se presente, per rilasciare una chiamata.

### Per passare dalla modalità vivavoce alla modalità cuffie:



1. Premere il tasto **Cuffie**.  
L'indicatore LED si accende.



## Effettuare una chiamata utilizzando la funzione di ricomposizione

Ricomponere automaticamente l'ultimo numero composto.

Per effettuare una chiamata utilizzando la funzione di ricomposizione:

1. Ricomporre l'ultimo numero chiamato procedendo in uno dei modi seguenti:

Ricomponi



- Premere il tasto funzione **Ricomponi** per avviare immediatamente la chiamata.

**Nota:** Il tasto funzione basato sul contesto **Ricomponi** viene visualizzato solo nel caso in cui sia stato precedentemente inserito un numero o un indirizzo.

OPPURE

Funzione

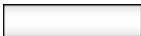

- Premere il tasto **Funzione**.

- Premere il numero **5** sulla tastiera.



Invio



- Premere il tasto **Invio**, situato al centro del tasto di navigazione, per avviare la chiamata.

## Effettuare una chiamata Intercom

---

Per effettuare una chiamata utilizzando l'Intercom:

Funzione



1. Premere il tasto **Funzione**.

IAuto



2. Premere il softkey **IAuto**.

Sullo schermo viene visualizzato  
IC vocale/automatica.

Sì



3. Premere il softkey **Sì**.

Il telefono da tavolo visualizza la  
seguente richiesta: IC vocale/  
automatica:>



4. Immettere il numero di interno da chiamare.

Fine



5. Premere il tasto funzione **Fatto**.

## Eseguire chiamate cercapersone

Per effettuare una chiamata utilizzando il cercapersone:

Funzione



1. Premere il tasto **Funzione**.

CrcGr



2. Premere il softkey **CrcGr**.

Sullo schermo viene visualizzato il messaggio Chiamare gruppo con cercapersone?

Sì



3. Premere il softkey **Sì**.

Il telefono da tavolo visualizza la seguente richiesta: CercGrp: >



4. Immettere il numero (o il numero del gruppo) da chiamare con il cercapersone.

Fine



5. Premere il tasto funzione **Fatto**.

## Effettuare una chiamata utilizzando la funzione di richiamata automatica

---

È possibile impostare una richiamata automatica per una persona che è stata chiamata ma che non ha risposto. Quando la persona che si desidera chiamare termina una chiamata, il sistema avverte l'utente ed effettua automaticamente la richiamata.

**Per effettuare una chiamata utilizzando la funzione di richiamata automatica:**

Funzione

1. Premere il tasto **Funzione**.

RichAuto

2. Premere il softkey **RiAut**.

Sullo schermo viene visualizzato  
Richiamata automatica?

Sì

3. Premere il softkey **Sì**.

Sullo schermo viene visualizzato il  
messaggio di conferma Attivazione  
effettuata.

**Per disattivare la richiamata automatica:**

Funzione

1. Premere il tasto **Funzione**.

RichAuto

2. Premere il softkey **RiAut**.

Sullo schermo viene visualizzato  
Richiamata automatica?

Sì

3. Premere il softkey **Si** per attivare o disattivare l'impostazione.

Sullo schermo viene visualizzato il  
messaggio di conferma  
Disattivazione effettuata.

**Partecipazione a un chiamata in conferenza**

È possibile utilizzare la funzione Conferenza incontro per partecipare a una determinata chiamata in conferenza.

**Per partecipare a una chiamata in conferenza:**

Funzione

1. Premere il tasto **Funzione**.

ApCnf

2. Premere il softkey **CnfMM**.

Sullo schermo viene visualizzato  
Conferenza incontro?

Sì



3. Premere il softkey **Sì**.

Il telefono da tavolo visualizza la seguente richiesta: ID conferenza: >



4. Utilizzando la tastiera, immettere il numero di ID della conferenza alla quale si desidera partecipare. La lunghezza dell'ID va da 1 a 10 cifre.

**Nota:** le conferenze ad hoc vengono assegnate agli ID che iniziano con 100. Per le conferenze incontro Avaya consiglia di utilizzare numeri non compresi in questo intervallo.

Fine



5. Premere il tasto funzione **Fatto**.

Il deskphone visualizza il seguente messaggio di conferma:

A: Conferenza <n.>.

# Ricevere una chiamata

Alla ricezione della chiamata, solitamente il sistema notifica l'utente per mezzo di uno squillo, e l'identificativo del chiamante viene visualizzato sullo schermo LCD.

## Identificatore chiamante

Alla ricezione di una chiamata SIP, le informazioni dell'ID del chiamante compaiono sullo schermo LCD. Alla ricezione di una chiamata da un contatto della rubrica di IP Deskphone, le informazioni sul chiamante vengono visualizzate così come compaiono nella rubrica. Vedere [Figura 17 a pagina 144](#).

È possibile limitare la quantità di informazioni visualizzate per le chiamate in arrivo o in uscita. Per maggiori informazioni, fare riferimento a ["Configurazione delle impostazioni di privacy" a pagina 235](#).

Questo capitolo fornisce informazioni relative ai seguenti argomenti:

- ["Rispondere a una chiamata in arrivo" a pagina 144](#)
- ["Ignorare una chiamata in arrivo" a pagina 145](#)
- ["Configurare Non disturbare" a pagina 147](#)
- ["Impostazione di un intervallo per l'operatività post-chiamata" a pagina 148](#)
- ["Ricevere chiamate Intercom" a pagina 150](#)
- ["Ricevere chiamate destinate a un gruppo di risposta" a pagina 150](#)
- ["Ricevere chiamate cercapersone" a pagina 152](#)
- ["Ricevere posta vocale" a pagina 153](#)
- ["Inoltrare le chiamate a un altro numero" a pagina 155](#)

Figura 17: Schermata Chiamata in arrivo

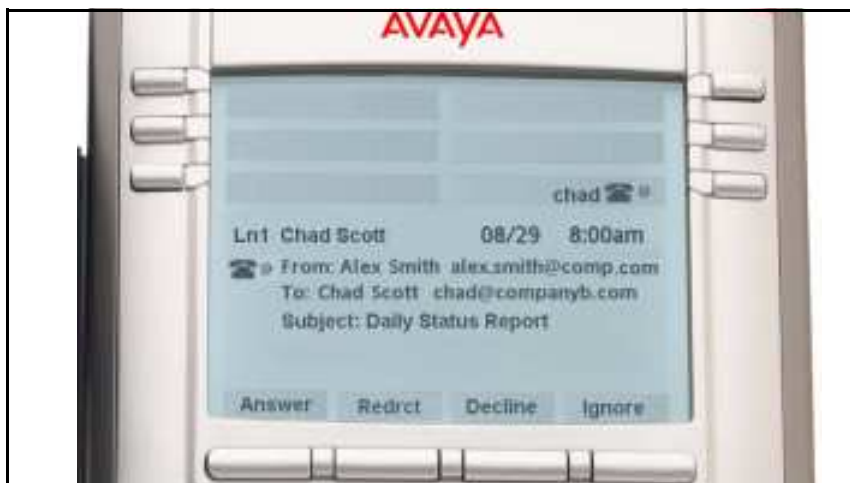

## Rispondere a una chiamata in arrivo

Per rispondere a una chiamata in arrivo, è possibile utilizzare uno di questi quattro metodi.

**Per rispondere a una chiamata in arrivo:**

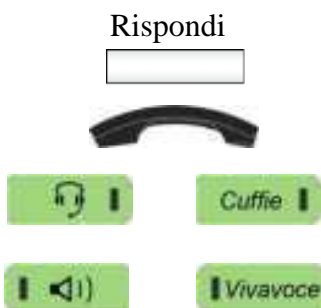

1. Scegliere una delle seguenti opzioni:
  - Premere il tasto funzione basato sul contesto **Rispondi** per attivare una chiamata in vivavoce.
  - Sollevare il microtelefono.
  - Premere il tasto fisso **Cuffie**.
  - Premere il tasto fisso **Vivavoce**.



## Ignorare una chiamata in arrivo

---

È possibile terminare la riproduzione di una notifica di chiamata in arrivo senza rispondere alla chiamata premendo il tasto funzione basato sul contesto **Ignora** o premendo il tasto fisso **Arrivederci**. Il chiamante continua a sentire il tono di squillo, senza sapere che l'interlocutore sta ignorando la chiamata.

È possibile impostare la funzione Ignora chiamata a livello locale o di rete. Quando la funzione Ignora chiamata è impostata a livello locale, solo quell'unità IP Deskphone viene influenzata, e smette di squillare alla pressione del tasto funzione basato sul contesto **Ignora**. Quando la funzione di chiamata è impostata a livello di rete e l'utente preme il tasto funzione basato sul contesto **Ignora**, l'unità IP Deskphone smette di squillare, e un messaggio viene inviato alla rete a indicare che l'utente è occupato su tutte le unità IP Deskphones SIP alle quali è collegato, chiedendo al server di smettere di tentare di contattarlo.

Per impostare la funzione ignora a livello locale o di rete, premere il tasto funzione basato sul contesto **Pref.**, selezionare **Opzioni funzione**, quindi, **Azione Ignora chiamata** dal menu. Premere il tasto funzione basato sul contesto **Cambia** per cambiare l'impostazione Ignora chiamata in Ignora chiamata: Locale, o Ignora chiamata: Rete.

**Nota:** Se si è impegnati in una chiamata e si riceve un'altra chiamata, evitare di premere il tasto fisso **Arrivederci** per ignorare una chiamata in arrivo. In caso di pressione del tasto fisso **Arrivederci**, la chiamata corrente viene disconnessa. Premere il tasto funzione basato sul contesto **Ignora** per ignorare la chiamata in arrivo.

### Per ignorare una chiamata in arrivo:

Pref.



1. Premere il tasto funzione basato sul contesto **Pref.**, selezionare **Opzioni funzione**, quindi selezionare **Azione ignora chiamata** dal menu.

Cambia



2. Premere il tasto funzione basato sul contesto **Cambia** per cambiare l'impostazione Ignora chiamata in Ignora chiamata: Locale o Ignora chiamata: Rete

Ignora



3. Per interrompere la riproduzione di una notifica di chiamata in arrivo e ignorare la chiamata in arrivo, procedere in uno dei modi seguenti:
  - Premere il tasto funzione basato sul contesto **Ignora** per terminare una chiamata in arrivo.
  - Premere il tasto fisso **Arrivederci** quando non si è impegnati in una chiamata.



## Configurare Non disturbare

È possibile usare la funzione Non disturbare per impedire la ricezione delle chiamate in arrivo.

### Per impedire la ricezione di una chiamata in arrivo:

Funzione

1. Premere il tasto **Funzione**.

DND

2. Premere il softkey **DND**.

Sullo schermo viene visualizzato  
Non disturbare?

Sì

3. Premere il softkey **Sì**.

La schermata visualizza Non disturbare ad indicare che la funzione è attivata. Se DND è stato assegnato a un tasto programmabile, l'icona Non disturbare viene visualizzata accanto al pulsante mentre la funzione è attiva.

### Per disattivare la modalità Non disturbare:

Funzione

1. Premere il tasto **Funzione**.

DND

2. Premere il softkey **DND**.

Sullo schermo viene visualizzato Non disturbare?

Sì

3. Premere il softkey **Si** per attivare o disattivare l'impostazione.

La schermata visualizza **Consenti chiamate** per confermare l'annullamento del blocco delle chiamate in arrivo. L'icona **Non disturbare** viene rimossa dallo schermo.

Se DND è stato assegnato a un tasto programmabile, l'icona **Non disturbare** viene rimossa per indicare che la funzione non è attiva.

## Impostazione di un intervallo per l'operatività post-chiamata

---

La funzione Operatività post-chiamata consente di avere a disposizione un intervallo di tempo tra la disconnessione da una chiamata e la ricezione di un'altra chiamata in entrata da parte di un gruppo di ricerca agenti CCR. Durante questo intervallo di tempo non vengono consentite tutte le chiamate dei gruppi di ricerca agenti CCR ma si continuano a ricevere le chiamate dirette al proprio interno. Questa funzione impedisce le chiamate in entrata da parte dei gruppi di ricerca in base a un intervallo di tempo impostato dall'amministratore del sistema.

**Per impostare un intervallo per l'operatività post-chiamata:**

Funzione

1. Premere il tasto **Funzione**.

ACWrk

2. Premere il softkey **ACWrk**.

Sullo schermo viene visualizzato **Operatività post-chiamata?**

Sì

3. Premere il softkey **Si**.

Sullo schermo viene visualizzato **Operatività post-chiamata** per confermare che le chiamate in entrata non sono consentite.

### Per annullare l'operatività post-chiamata:

Funzione

1. Premere il tasto **Funzione**.

ACWrk

2. Premere il softkey **ACWrk**.

Sullo schermo viene visualizzato **Operatività post-chiamata?**

Sì

3. Premere il softkey **Si** per attivare o disattivare l'impostazione.

Sullo schermo viene visualizzato **Consenti chiamate** per confermare che le chiamate in entrata verranno ricevute.

### Ricevere chiamate Intercom

---

IP Deskphone può far parte di un gruppo Intercom. Dopo aver ricevuto una chiamata dal gruppo Intercom, il sistema procede nel modo seguente:

- L'utente riceve una notifica di chiamata, e l'unità IP Deskphone squilla; la visualizzazione è simile a quella di una normale chiamata.
- IP Deskphone risponde automaticamente alla chiamata Intercom in modalità vivavoce una volta trascorso il numero di secondi configurato.
- IP Deskphone risponde automaticamente solo nel caso in cui l'utente non risponda alla chiamata entro l'intervallo di tempo configurato.
- Se si è impegnati in una chiamata, l'unità IP Deskphone non risponde automaticamente alla chiamata Intercom in arrivo.

### Ricevere chiamate destinate a un gruppo di risposta

---

IP Deskphone può far parte di un gruppo di risposta. In un gruppo di risposta, ciascun membro può rispondere alle chiamate di un altro membro. Per rispondere alle chiamate destinate a un gruppo di risposta, sono disponibili le seguenti opzioni:

- Risposta gruppo: per rispondere a una chiamata in entrata destinata a qualsiasi gruppo di cui si è membri.
- Risposta indirizzata: per rispondere a una chiamata in entrata ad un numero di interno non assegnato al gruppo.
- Rispondi a ogni: per rispondere alla prima chiamata in entrata disponibile.

I gruppi di risposta vengono assegnati dall'amministratore di sistema.

**Per ricevere una chiamata utilizzando l'opzione Risposta gruppo:**

Funzione



1. Premere il tasto **Funzione**.

GRisp



2. Premere il softkey **GRisp**.

Sullo schermo viene visualizzato  
Risposta gruppo?

Sì



3. Premere il softkey **Sì**.

**Per ricevere una chiamata destinata a un gruppo di risposta utilizzando l'opzione Risposta indirizzata:**

Funzione



1. Premere il tasto **Funzione**.

Rispl



2. Premere il softkey **Rispl**.

Sullo schermo viene visualizzato  
Risposta indirizzata?

Sì

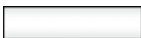

3. Premere il softkey **Sì**.

IP deskphone visualizza la seguente  
richiesta: DpkSu> .



4. Immettere il numero di telefono da utilizzare per rispondere alla chiamata.

Fine



5. Premere il tasto funzione **Fatto**.

**Per ricevere una chiamata destinata a un gruppo di risposta utilizzando l'opzione Rispondi a ogni:**

Funzione



1. Premere il tasto **Funzione**.

RispO



2. Premere il softkey **RispO**.

Sullo schermo viene visualizzato  
Rispondere a tutte le  
chiamate?

Sì



3. Premere il softkey **Sì**.

## Ricevere chiamate cercapersona

---

IP Deskphone può far parte di un gruppo cercapersona. Dopo aver ricevuto una chiamata dal gruppo cercapersona, il sistema procede nel modo seguente:

- La visualizzazione a video comprende un'etichetta <<Cercapersona>>, l'intestazione Da e l'oggetto opzionale.
- IP Deskphone stabilisce un percorso vocale a senso unico tra IP Deskphone e il chiamante; vale a dire, l'utente potrà esclusivamente ascoltare la chiamata, senza essere in grado di rispondervi.
- IP Deskphone non visualizza tasti funzione basati sul contesto.



- IP Deskphone blocca tutti gli eventi dei tasti, come i tasti di linea e i tasti di composizione, fatta eccezione per i tasti Volume su e giù, il tasto Attiva e Disattiva microfono e il tasto Rilascia (tasto Arrivederci).
- Se si è impegnati in una chiamata, l'unità IP Deskphone non risponde automaticamente alla chiamata cercapersona.
- Quando è in corso una chiamata cercapersona, la modalità Non disturbare (DND) è attivata sull'unità IP Deskphone; IP Deskphone non accetta altre chiamate in arrivo fino a che la chiamata cercapersona non viene terminata.
- Se IP Deskphone sta effettuando una chiamata in uscita e riceve una chiamata cercapersona, l'unità termina la chiamata in uscita e risponde automaticamente alla chiamata cercapersona.

## Ricevere posta vocale

---

Nelle sezioni seguenti viene descritto come utilizzare le funzioni della posta vocale sull'IP Deskphone:

- ["Attivazione o disattivazione della posta vocale" a pagina 153](#)
- ["Recupero dei messaggi di posta vocale" a pagina 155](#)

### Attivazione o disattivazione della posta vocale

È possibile controllare se l'IP Deskphone indirizza le chiamate senza risposta alla posta vocale.

Se la posta vocale viene attivata e successivamente disattivata per fare in modo che le nuove chiamate non vengano indirizzate a quest'ultima, l'impostazione non ha alcun effetto sui messaggi esistenti. È possibile continuare ad accedere ai messaggi esistenti e utilizzare altre funzioni della posta vocale.

### Per attivare la posta vocale:

Funzione

1. Premere il tasto **Funzione**.

VM on

2. Premere il soft key **VM on**.

Sullo schermo viene visualizzato  
Voicemail attivata?

Sì

3. Premere il softkey **Sì** per attivare la  
posta vocale.

Sullo schermo viene visualizzato il  
messaggio di conferma Voicemail  
attivata.

### Per disattivare la posta vocale:

Funzione

1. Premere il tasto **Funzione**.

VM on

2. Premere il soft key **VM on**.

Sullo schermo viene visualizzato  
Voicemail attivata?

Sì

3. Premere il softkey **Sì** per attivare o  
disattivare l'impostazione e disattivare  
la posta vocale.

Sullo schermo viene visualizzato il  
messaggio di conferma Voicemail  
disattivata.

## Recupero dei messaggi di posta vocale

Per recuperare i messaggi della posta vocale:

1. Scegliere uno dei seguenti metodi:

Msgi



- Premere il tasto funzione **Msgi**.

IP deskphone si connette immediatamente alla casella dei messaggi di posta vocale in arrivo.

OPPURE

Funzione



- Premere il tasto **Funzione**.

- Immettere il numero **981** sul tastierino.



- Premere il tasto **Invio**, situato al centro del tasto di navigazione.



## Inoltrare le chiamate a un altro numero

È possibile reindirizzare le chiamate a un altro telefono del sistema. L'IP Deskphone consente di controllare in che modo vengono reindirizzate le chiamate. Nelle sezioni seguenti vengono descritte le opzioni per il reindirizzamento delle chiamate:

- "Inoltro chiamata" a pagina 156
- "Seguimi" a pagina 160

## Inoltro chiamata

Sono disponibili tre opzioni per l'inoltro delle chiamate:

- inoltra immediatamente tutte le chiamate
- inoltra le chiamate solo in caso di mancata risposta al proprio numero
- inoltra le chiamate solo quando la linea è occupata.

**Per attivare l'inoltro di tutte le chiamate:**

Funzione

1. Premere il tasto **Funzione**.

CFwd

2. Premere il softkey **CFwd**.

Sullo schermo viene visualizzato  
Inoltro chiamate?

Sì

3. Premere il softkey **Sì**.

Tutti

4. Premere il softkey **Tutte**.

Sullo schermo viene visualizzato l'ultimo  
numero al quale sono state inoltrate le  
chiamate.

Attiva

5. Specificare il numero al quale inoltrare le  
chiamate:

— Per inoltrare le chiamate allo stesso  
numero, premere il softkey **Attiva**.

OPPURE

Modifica

Salva

Attivazione

- Per inoltrare le chiamate a un numero diverso, premere il softkey **Modifica** e immettere il numero al quale si desidera inoltrare le chiamate.
- Premere il softkey **Salva** per salvare il nuovo numero.
- Premere il tasto funzione **Attiva**.

La schermata visualizza `Inoltra>` e il numero al quale inoltrare le chiamate.

### Per attivare l'inoltro chiamata in caso di mancata risposta:

Funzione

CFwd

Sì

NoRis

1. Premere il tasto **Funzione**.
2. Premere il softkey **CFwd**.  
Sullo schermo viene visualizzato `Inoltro chiamate?`
3. Premere il softkey **Sì**.
4. Premere il softkey **NoRis**.  
Sullo schermo viene visualizzato `Inoltro su nessuna risposta?`

Attiva

Modifica

Salva

Attiva

5. Specificare il numero al quale inoltrare le chiamate:

— Per inoltrare le chiamate all'ultimo numero al quale sono state inoltrate le chiamate, premere il softkey **Attiva**.

OPPURE

— Per inoltrare le chiamate a un numero diverso, premere il softkey **Modifica** e immettere il numero al quale si desidera inoltrare le chiamate.

— Premere il softkey **Salva** per salvare il nuovo numero.

— Premere il tasto funzione **Attiva**.

La schermata visualizza `Inoltra>` e il numero al quale inoltrare le chiamate.

### Per attivare l'inoltro chiamate su occupato:

Funzione

CFwd

Sì

1. Premere il tasto **Funzione**.

2. Premere il softkey **CFwd**.

Sullo schermo viene visualizzato `Inoltro chiamate?`

3. Premere il softkey **Sì**.

Occupato

4. Premere il soft key **Occupato**.

Sullo schermo viene visualizzato  
Inoltro su occupato?

5. Specificare il numero al quale inoltrare le chiamate:

Attiva

- Per inoltrare le chiamate all'ultimo numero al quale sono state inoltrate le chiamate, premere il softkey **Attiva**.

OPPURE

Modifica

Salva

Attiva

- Per inoltrare le chiamate a un numero diverso, premere il softkey **Modifica** e immettere il numero al quale si desidera inoltrare le chiamate.
- Premere il softkey **Salva** per salvare il nuovo numero.
- Premere il tasto funzione **Attiva**.

La schermata visualizza **Inoltra>** e il numero al quale inoltrare le chiamate.

### Per annullare l'inoltro chiamate

Funzione

1. Premere il tasto **Funzione**.

CFwd

2. Premere il softkey per qualunque tipo di inoltro chiamate attivato:

- **Tutti**
- **Occupato**
- **NoRis**

Sì

3. Premere il softkey **Sì**.

Sullo schermo viene visualizzato l'ultimo numero al quale sono state inoltrate le chiamate.

Disattiva

4. Premere il softkey **Disattiva**.

Sullo schermo viene visualizzato **Annulla inoltro>** per confermare la modifica.

**Nota:** Se IP Deskphone sta squillando o si trova in modalità Non disturbare, è impossibile inoltrare la chiamata.

## Seguimi

La funzione Seguimi su solitamente è utilizzata per trasferire le chiamate dell'utente a un altro interno in cui lavora l'utente. Le chiamate vengono visualizzate con il nome dell'utente, in modo che possano essere distinte dalle chiamate indirizzate all'utente assegnato all'interno. Questa funzione consente di condividere il telefono con un'altra persona senza che questa debba scollegarsi dal telefono.



Quando si attiva Seguimi, sullo schermo del telefono viene visualizzato un messaggio che conferma che la funzione è attiva e che indica l'interno al quale vengono reindirizzate le chiamate. Sullo schermo del telefono al quale vengono reindirizzate le chiamate viene visualizzato un messaggio che conferma che la funzione è attiva e che si stanno ricevendo chiamate da tale interno.

Alle chiamate reindirizzate vengono applicate tutte le impostazioni dell'utente, come se fossero dirette al normale telefono dell'utente. Ad esempio, se non si risponde a una chiamata reindirizzata, o se la linea è occupata, la chiamata reindirizzata viene considerata come se fosse una chiamata senza risposta destinata al proprio interno.

Sono disponibili due opzioni:

- Seguimi su: utilizzare questa opzione per attivare la funzione dal proprio telefono.
- Seguimi qui: utilizzare questa opzione per attivare la funzione dall'interno in cui si desidera ricevere le chiamate.

**Per reindirizzare le chiamate utilizzando Seguimi su:**

Funzione

1. Premere il tasto **Funzione**.

SgNo

2. Premere il softkey **SgNo**.

Sullo schermo viene visualizzato  
Seguimi su?

Sì

3. Premere il softkey **Sì**.

Sullo schermo viene visualizzato l'ultimo numero al quale sono state reindirizzate le chiamate.

Attiva

Modifica

Fine

Attiva

4. Specificare il numero al quale reindirizzare le chiamate:

— Per reindirizzare le chiamate allo stesso numero, premere il softkey **Attiva**.

OPPURE

— Per reindirizzare le chiamate a un numero diverso, premere il softkey **Modifica** e immettere il numero al quale si desidera reindirizzare le chiamate.

— Premere il softkey **Fatto** per salvare il nuovo numero.

— Premere il tasto funzione **Attiva**.

Sullo schermo viene visualizzato Attivazione effettuata.

### Per reindirizzare le chiamate utilizzando Seguimi qui:

Funzione

Qui+

Sì

1. Premere il tasto **Funzione**.

2. Premere il softkey **Qui+**.

Sullo schermo viene visualizzato Seguimi qui?

3. Premere il softkey **Sì**.

Nella schermata viene visualizzato l'ultimo numero dal quale sono state reindirizzate le chiamate.

4. Specificare il numero dal quale reindirizzare le chiamate:

Attiva

- Per reindirizzare le chiamate dallo stesso numero, premere il softkey **Attiva**.

OPPURE

Modifica

- Per reindirizzare le chiamate da un numero diverso, premere il softkey **Modifica** e immettere il numero dal quale reindirizzare le chiamate.

Fine

- Premere il softkey **Fatto** per salvare il nuovo numero.

Attiva

- Premere il tasto funzione **Attiva**.

Sullo schermo viene visualizzato Attivazione effettuata.

### Per annullare la funzione Seguimi qui:

L'annullamento della funzione Seguimi qui deve essere effettuato dallo stesso interno in cui è stata attivata la funzione e in cui sono state ricevute le chiamate reindirizzate.

Funzione

1. Premere il tasto **Funzione**.

Da-

2. Premere il softkey **Qui-**.

Sullo schermo viene visualizzato Annullare Seguimi qui?

Sì

3. Premere il softkey **Sì**.

Modifica

4. Premere il softkey **Modifica** e al prompt, immettere il proprio numero di interno.

Fine

5. Premere il softkey **Fatto** quando si finisce di inserire il numero di interno.

Attiva

6. Premere il tasto funzione **Attiva**.

Sullo schermo viene visualizzato  
Attivazione effettuata.

# La rubrica

La rubrica è un elenco personale di contatti all'interno del quale è possibile avviare una nuova chiamata da un contatto evidenziato. È possibile usare la rubrica per effettuare le seguenti operazioni:

- "Visualizzare la rubrica" a pagina 165
- "Avviare una chiamata dalla rubrica" a pagina 166
- "Aggiungere un contatto alla rubrica" a pagina 168
- "Modificare un contatto in rubrica" a pagina 170
- "Copiare le informazioni nella rubrica" a pagina 174
- "Cercare un contatto in rubrica" a pagina 177

## Visualizzare la rubrica

Per accedere alla rubrica, premere il tasto fisso **Directory** o il tasto funzione basato sul contesto **Visualizza**, quindi selezionare **Rubrica** dal menu. Vedere [Figura 18 a pagina 165](#).

**Figura 18: La rubrica**

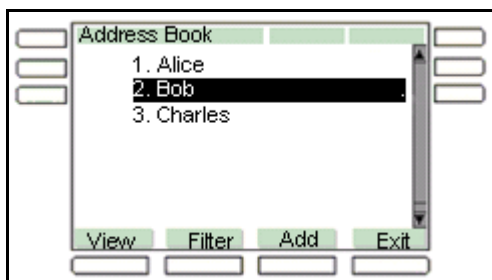

Per visualizzare le informazioni di un contatto, usare il pulsante di navigazione per evidenziare un nome, quindi premere il tasto funzione basato sul contesto **Visualizza**. Vedere [Figura 19 a pagina 166](#).

In fase di visualizzazione dei dettagli di un contatto, è possibile:

- Modificare le informazioni del contatto. Per maggiori informazioni, fare riferimento a ["Modificare un contatto in rubrica"](#) a pagina 170.

### Figura 19: Dettagli relativi ai contatti



## Avviare una chiamata dalla rubrica

È possibile avviare una chiamata direttamente dalla rubrica di IP Deskphone.

**Nota:** Se il service provider richiede l'utilizzo di un numero di directory (DN) per avviare una chiamata, la voce della rubrica deve comprendere il DN per consentire l'avvio di una chiamata

Innanzitutto, passare in modalità con ricevitore sganciato utilizzando uno dei metodi descritti nella sezione ["Effettuare una chiamata utilizzando la funzione di composizione con ricevitore sganciato"](#) a pagina 132. È anche possibile accedere alla rubrica nel corso di una chiamata e avviare una nuova chiamata. IP Deskphone mette automaticamente in attesa una chiamata attiva nel momento in cui si avvia una nuova chiamata.

Per avviare una chiamata ad un contatto salvato in rubrica:



Rubrica

1. Premere il tasto fisso **Directory** per selezionare un contatto da chiamare dalla rubrica.



2. Premere il tasto di navigazione **Su/Giù** per evidenziare un contatto in elenco.

Visualizza



3. Premere il tasto funzione basato sul contesto **Visualizza** per chiamare il contatto.

4. Scegliere una delle seguenti opzioni:

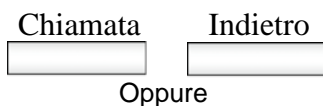

- Premere il tasto funzione basato sul contesto **Chiama** per chiamare il contatto.
- Premere il tasto funzione basato sul contesto **Indietro** per tornare alla schermata della modalità con ricevitore sganciato.

## Aggiungere un contatto alla rubrica

È possibile aggiungere nuovi contatti alla Rubrica dell'IP Deskphone.

**Per aggiungere un contatto alla rubrica:**

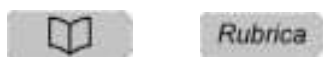

Aggiungi

abc



Avanti

Indietro

1. Scegliere una delle seguenti opzioni:
  - Premere il tasto fisso **Directory**.
  - Premere il tasto funzione basato sul contesto **Aggiungi**, selezionare **Rubrica** dal menu, quindi premere il tasto funzione basato sul contesto **Nuovo**.
2. Premere il tasto funzione basato sul contesto **abc/123** per passare dalla modalità di immissione alfabetica alla modalità numerica, e viceversa.
3. Scegliere una delle seguenti opzioni:
  - Usare il tastierino per immettere il nome del nuovo contratto e premere il tasto funzione basato sul contesto **Avanti** per continuare.
  - Premere il tasto funzione basato sul contesto **Indietro** per tornare al menu precedente.





4. Usare il tastierino per immettere un numero di telefono o un indirizzo SIP (URI) per il nuovo contatto.

Sì

No

Indietro

Ok

5. Procedere in uno dei modi seguenti per completare l'immissione:
  - Premere il tasto funzione basato sul contesto **Si** per aggiungere il contatto a un gruppo, quindi selezionare il gruppo al quale aggiungere il contatto.
  - Premere il tasto funzione basato sul contesto **No** se non si desidera aggiungere il contatto a un gruppo e tornare alla schermata del menu degli indirizzi.
  - Premere il tasto funzione basato sul contesto **Indietro** per tornare al menu precedente.
6. Premere il tasto funzione basato sul contesto **Ok** per completare l'immissione e tornare al menu Rubrica.

## Modificare un contatto in rubrica

---

È possibile modificare un contatto della rubrica

**Per modificare un contatto della rubrica:**



Rubrica

1. Premere il tasto fisso **Directory**.



Visualizza



2. Premere il tasto di navigazione **Su/Giù** per evidenziare il contatto da modificare, quindi premere il tasto funzione basato sul contesto **Visualizza**.

Modifica



3. Premere il tasto funzione basato sul contesto **Modifica** per modificare le informazioni del contatto.

abc

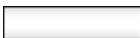

4. Premere il tasto funzione basato sul contesto **abc/123** per passare dalla modalità di immissione alfabetica alla modalità numerica, e viceversa.



5. Utilizzare il tastierino per immettere il nuovo nome del contatto.

Avanti



Indietro

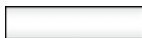

6. Scegliere una delle seguenti opzioni:
  - Premere il tasto funzione basato sul contesto **Avanti** per continuare.
  - Premere il tasto funzione basato sul contesto **Indietro** per tornare al menu precedente.

**Nota:** Se si desidera solamente cambiare l'indirizzo SIP o il numero di telefono del contatto, premere il tasto funzione basato sul contesto **Avanti** senza apportare alcuna modifica al nome.



7. Utilizzare il tastierino per immettere un nuovo numero di telefono o un nuovo indirizzo SIP (URI) per il contatto.

Avanti



Indietro



8. Scegliere una delle seguenti opzioni:
  - Premere il tasto funzione basato sul contesto **Avanti** per continuare.
  - Premere il tasto funzione basato sul contesto **Indietro** per tornare al menu precedente.

Sì

No

Indietro

Ok

9. Procedere in uno dei modi seguenti per completare l'immissione:

- Premere il tasto funzione basato sul contesto **Si** per designare il contatto come un amico e tornare alla schermata del menu degli indirizzi.
- Premere il tasto funzione basato sul contesto **No** se non si desidera designare un contatto come amico e tornare alla schermata del menu degli indirizzi.

**Nota:** Se il contatto è già stato designato come amico, viene visualizzata la domanda *Rimuovere dagli amici?*. Premere il tasto funzione basato sul contesto **Si** per rimuovere il contatto dall'elenco degli amici o premere il tasto funzione basato sul contesto **No** per lasciare il contatto nell'elenco degli amici.

- Premere il tasto funzione basato sul contesto **Indietro** per tornare al menu precedente.

10. Premere il tasto funzione basato sul contesto **Ok** per completare l'immissione e tornare al menu precedente.

Per eliminare un contatto dalla rubrica:



Visualizza



Modifica



Elimina



Ok



Indietro



Ok



1. Premere il tasto di navigazione **Su/Giù** per evidenziare il contatto da eliminare, quindi premere il tasto funzione basato sul contesto **Visualizza**.
2. Premere il tasto funzione basato sul contesto **Modifica** per accedere alle informazioni del contatto.
3. Premere il tasto funzione basato sul contesto **Elimina** per eliminare completamente il contatto dalla rubrica.
4. Scegliere una delle seguenti opzioni:
  - Premere il tasto funzione basato sul contesto **Ok** per confermare.
  - Premere il tasto funzione basato sul contesto **Indietro** per tornare al menu precedente.
5. Premere il tasto funzione basato sul contesto **Ok** per completare la procedura e tornare alla Rubrica.

## Copiare le informazioni nella rubrica

Per copiare le informazioni dalla schermata della casella delle chiamate in arrivo o **in uscita** nella rubrica, utilizzare il tasto fisso **Copia**.

**Nota:** Alla pressione del tasto fisso **Copia** in modalità inattiva, il messaggio *Nessun contenuto selezionato per la copia* viene visualizzato a video.

**Per copiare un contatto nella rubrica:**

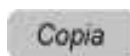

1. Premere il tasto di navigazione **Su/Giù** per evidenziare il contatto nella casella delle chiamate in arrivo o in uscita da aggiungere alla rubrica e premere il tasto fisso **Copia**.

Viene visualizzata una nuova schermata che consente di scegliere tra le seguenti destinazioni per le informazioni del contatto:

- 1. Rubrica



Selezionare



abc



2. Premere il tasto di navigazione **Su/Giù** per evidenziare la rubrica, quindi premere il tasto funzione basato sul contesto **Seleziona**.

3. Premere il tasto funzione basato sul contesto **abc/123** per passare dalla modalità di immissione alfabetica alla modalità numerica, e viceversa.



Avanti

Indietro

4. Utilizzare il tastierino per immettere un nome per il nuovo elemento.

5. Scegliere una delle seguenti opzioni:

- Premere il tasto funzione basato sul contesto **Avanti** per continuare.
- Premere il tasto funzione basato sul contesto **Indietro** per tornare al menu precedente.

**Nota:** Se non si desidera cambiare il nome del contatto, premere il tasto funzione basato sul contesto **Avanti**.



Avanti

Indietro

6. Utilizzare il tastierino per immettere un nuovo numero di telefono o un nuovo indirizzo SIP per il contatto.

7. Scegliere una delle seguenti opzioni:

- Premere il tasto funzione basato sul contesto **Avanti** per continuare.
- Premere il tasto funzione basato sul contesto **Indietro** per tornare al menu precedente.

**Nota:** Se non si desidera cambiare il nome del contatto, premere il tasto funzione basato sul contesto **Avanti**.

Sì

No

Indietro

Sì

No

Ok

8. Procedere in uno dei modi seguenti per completare l'immissione:

- Premere il tasto funzione basato sul contesto **Sì** per aggiungere il contatto a un gruppo, quindi selezionare il gruppo al quale aggiungere il contatto.
- Premere il tasto funzione basato sul contesto **No** se non si desidera designare un contatto come amico e tornare alla schermata del menu degli indirizzi.
- Premere il tasto funzione basato sul contesto **Indietro** per tornare al menu precedente.

9. Scegliere una delle seguenti opzioni:

- Premere il tasto funzione basato sul contesto **Sì** per designare il contatto come amico.
- Premere il tasto funzione basato sul contesto **No** se non si desidera designare il contatto come amico e tornare alla schermata del menu degli indirizzi.

10. Premere il tasto funzione basato sul contesto **Ok** per completare l'immissione e tornare al menu precedente.



## Cercare un contatto in rubrica

Quando si accede alla rubrica di IP Deskphone, è possibile cercare un contatto utilizzando uno dei seguenti metodi:

- Ricerca in indice (esegue una ricerca in base al numero di indice immesso)
- Ricerca 1° carattere (esegue una ricerca in base al primo carattere immesso)
- Ricerca nome (esegue una ricerca in base al nome immesso)

**Per modificare il metodo di ricerca dell'unità IP Deskphone.**

Pref.

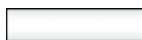

1. Premere il tasto funzione basato sul contesto **Pref.**, selezionare **Opzioni funzione**, quindi selezionare **Metodo di ricerca** dal menu.

Cambia



2. Premere il tasto funzione basato sul contesto **Cambia**.



3. Premere il tasto di navigazione **Su/Giù** per evidenziare il metodo di ricerca da usare come impostazione predefinita quando si cerca un contatto:
  - 1. Ricerca indice
  - 2. Ricerca 1° carattere
  - 3. Ricerca nome

Selezionare



4. Premere il tasto funzione basato sul contesto **Seleziona** per selezionare un metodo di ricerca e tornare al menu precedente.

### Usare la funzione di ricerca nella rubrica

Per cercare un contatto in fase di accesso alla rubrica personale, usare il tastierino per immettere le informazioni di ricerca. Ad esempio:

- Ricerca Indice: per cercare un contatto utilizzando il metodo di ricerca Indice, immettere il numero di indice. All'immissione di un numero di indice superiore a 9, è necessario immettere rapidamente la cifra successiva per spostarsi a quell'elemento dell'elenco. Ad esempio, se l'indirizzo desiderato è l'elemento n. 28 dell'elenco, è necessario inserire rapidamente la cifra 8 dopo aver inserito la cifra 2.
- Ricerca 1° carattere: per cercare un contatto il cui nome inizia per *d*, usare il tastierino, premere il tasto *d* (3) sul tastierino. Viene visualizzata la prima voce della rubrica che inizia con la lettera *d*.
- Ricerca nome: per cercare un nome specifico all'interno della rubrica, immettere il nome utilizzando il tastierino.

### Utilizzare la funzione di ricerca

---

È possibile cercare un contatto nella rubrica di IP Deskphone. È possibile salvare il nome e l'indirizzo SIP di un contatto salvato sul server di chiamata nella rubrica personale di IP Deskphone.

### Utilizzare la ricerca locale

È possibile cercare un contatto salvato in rubrica.

**Per cercare un contatto salvato in rubrica:**

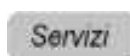

1. Premere il tasto fisso **Servizi**, selezionare **Ricerca**, quindi selezionare **Ricerca locale** dal menu.



Selezionare



abc



Cerca



Indietro

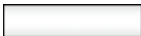

2. Premere il tasto di navigazione **Su/Giù**, quindi premere il tasto funzione basato sul contesto **Seleziona** per scegliere un criterio di ricerca:
  - 1. Nome utente
  - 2. Nome
  - 3. Numero di telefono
  
3. Premere il tasto funzione basato sul contesto **abc/123** per passare dalla modalità di immissione alfabetica alla modalità numerica, e viceversa.
  
4. Utilizzare il tastierino per immettere i nuovi dati di ricerca del contatto.
  
5. Scegliere una delle seguenti opzioni:
  - Premere il tasto funzione basato sul contesto **Cerca**.
  - Premere il tasto funzione basato sul contesto **Indietro** per tornare al menu precedente.

**Nota:** Se la ricerca non restituisce risultati, viene visualizzato il seguente messaggio:

Non è stata trovata alcuna voce per <il criterio di ricerca>



Chiamata



Cerca



Esci



Cerca



Esci



6. Quando la ricerca restituisce dei risultati, è possibile procedere in uno dei modi seguenti:

- Premere il tasto di navigazione **Su/Giù** per evidenziare un contatto, all'interno dei risultati della ricerca premere il tasto funzione basato sul contesto **Chiama** per avviare una chiamata.
- Premere il tasto funzione basato sul contesto **Ricerca** per avviare una nuova ricerca.
- Premere il tasto funzione basato sul contesto **Esci** per tornare alla schermata inattiva.

7. Quando la ricerca non restituisce alcun risultato, è possibile procedere in uno dei modi seguenti:

- Premere il tasto funzione basato sul contesto **Ricerca** per tornare al menu di ricerca e avviare una nuova ricerca.
- Premere il tasto funzione basato sul contesto **Esci** per tornare alla schermata inattiva.

# Casella delle chiamate in arrivo

Quando l'unità IP Deskphone è attiva, tutte le chiamate vengono salvate nella casella delle chiamate in arrivo. È possibile visualizzare i seguenti dettagli su ciascuna chiamata.

- Stato chiamata (persa)
- Nome del chiamante
- Indirizzo SIP
- Ora della chiamata
- Numero di chiamate consecutive di ciascun chiamante destinate all'utente

È possibile impostare il filtro della casella delle chiamate in arrivo in modo da visualizzare tutte le chiamate in arrivo o tutte le chiamate perse. È possibile accedere alla casella delle chiamate in arrivo mentre l'unità IP Deskphone è inattiva o nel corso di una chiamata.

## Accesso alla casella delle chiamate in arrivo

È possibile accedere alla casella delle chiamate in arrivo e avviare una chiamata quando l'unità IP Deskphone è:

- Inattiva. Per maggiori informazioni, fare riferimento a ["Gestire le chiamate nella casella delle chiamate in arrivo mentre non si è impegnati in una chiamata"](#) a pagina 182.
- Attiva. Per maggiori informazioni, fare riferimento a ["Accedere alle chiamate della casella delle chiamate in arrivo nel corso di una chiamata"](#) a pagina 194.

### Gestire le chiamate nella casella delle chiamate in arrivo mentre non si è impegnati in una chiamata

È possibile gestire le chiamate nella casella delle chiamate in arrivo mentre non si è impegnati in una chiamata.

**Per gestire le chiamate nella casella delle chiamate in arrivo mentre non si è impegnati in una chiamata:**



1. Premere il tasto fisso **Msgi/Casella delle chiamate in arrivo**.



2. Premere il tasto di navigazione **Su/Giù** per evidenziare una chiamata dall'elenco di chiamate nella casella delle chiamate in arrivo.

**Nota:** È possibile avviare una chiamata destinata al chiamante evidenziato. Per maggiori informazioni, fare riferimento a "[Avviare una chiamata dalla casella delle chiamate in arrivo](#)" a pagina 190.

Invio



Persa



Tutti



3. Effettuare una delle seguenti operazioni:

- Per effettuare una chiamata all'indirizzo selezionato utilizzando i dati di accesso principali di IP Deskphone, premere il tasto **Invio**.
- Per visualizzare i dettagli di una chiamata evidenziata, premere il tasto di navigazione **Destra**. Vedere ["Visualizzare i dettagli di una chiamata nella casella delle chiamate in arrivo"](#) a pagina 185.
- Per uscire dalla visualizzazione dettagliata e tornare alla schermata principale della casella delle chiamate in arrivo, premere il tasto di navigazione **Sinistra**.
- Premere il tasto funzione basato sul contesto **Perse** per cambiare il filtro di visualizzazione dal tasto funzione basato sul contesto **Tutte** al tasto funzione basato sul contesto **Perse**. Vedere ["Gestire le chiamate perse"](#) a pagina 187.
- Il tasto funzione basato sul contesto **Tutte** viene visualizzato quando la modalità di visualizzazione è impostata su **Perse**, e visualizza tutte le chiamate della casella delle chiamate in arrivo.

Elimina



Esci



- Premere il tasto funzione basato sul contesto **Elimina** per eliminare la chiamata evidenziata o tutte le chiamate dalla casella delle chiamate in arrivo. Vedere ["Eliminare le chiamate dalla casella delle chiamate in arrivo" a pagina 193.](#)
- Premere il tasto funzione basato sul contesto **Esci** per uscire dalla casella delle chiamate in arrivo.



Tabella 16 a pagina 184 fornisce un elenco di interazioni utente aggiuntive per la schermata principale delle chiamate in arrivo.

**Tabella 16: Interazioni utente aggiuntive**

Elemento	Funzione
	<p>Utilizzare il tasto <b>Invio</b> per avviare una chiamata all'indirizzo selezionato utilizzando i dati di accesso principali di IP Deskphone.</p> <p>Il tasto <b>Invio</b> funziona in modo simile al tasto funzione basato sul contesto <b>Chiama</b>.</p>
	<p>Utilizzare il <b>tastierino</b> per selezionare un elemento in base all'indice.</p>



Tabella 16: Interazioni utente aggiuntive

Elemento	Funzione
 <p>Icona di un microtelefono e pulsanti Cuffie e Vivavoce.</p>	<p>Per chiamare l'indirizzo della voce del registro chiamate selezionato utilizzando l'account dell'utente principale connesso a IP Deskphone, procedere in uno dei modi seguenti:</p> <ul style="list-style-type: none"> <li>— Sollevare il microtelefono.</li> <li>— Premere il tasto fisso <b>Cuffie</b>.</li> <li>— Premere il tasto fisso <b>Vivavoce</b>.</li> </ul>
 <p>Icona di un tasto Linea.</p>	<p>Premere il tasto <b>Linea</b> per chiamare l'indirizzo della voce del registro chiamate selezionato dall'account dell'utente connesso sul tasto di linea selezionato.</p>

## Visualizzare i dettagli di una chiamata nella casella delle chiamate in arrivo

È possibile visualizzare i dettagli di una chiamata nella casella delle chiamate in arrivo.

Per visualizzare i dettagli di una chiamata nella casella delle chiamate in arrivo:



1. In fase di visualizzazione dei dettagli di una chiamata nella casella delle chiamate in arrivo, è possibile procedere nel modo seguente:
  - Chiamare un chiamante visualizzato sullo schermo. Per maggiori informazioni, fare riferimento a ["Avviare una chiamata dalla casella delle chiamate in arrivo"](#) a [pagina 190](#).
  - Premere il tasto basato sul contesto **Invio** per effettuare una chiamata all'indirizzo selezionato mediante il login primario dell'IP Deskphone.
  - Premere il tasto funzione basato sul contesto **Prec.** per selezionare e visualizzare i dettagli dell'elemento precedente del registro chiamate.
  - Premere il tasto funzione basato sul contesto **Successivo** per selezionare e visualizzare i dettagli dell'elemento successivo del registro chiamate.
  - Premere il tasto funzione basato sul contesto **Indietro** per uscire dalla visualizzazione dettagliata e tornare alla schermata principale della casella delle chiamate in arrivo.

## Gestire le chiamate perse

Quando non si risponde a una chiamata in arrivo, il numero delle nuove chiamate viene visualizzato sullo schermo LCD dell'unità IP Deskphone. Ad esempio, se sono presenti tre chiamate perse, viene visualizzato il seguente messaggio: 3 nuove chiamate.

**Nota:** Quando si visualizza una nuova chiamata persa nella casella delle chiamate in arrivo, il messaggio indicante la presenza di una nuova chiamata non viene più visualizzato sullo schermo LCD. Le nuove chiamate vengono salvate come chiamate perse.

### Per visualizzare le chiamate perse:

Msgi/Casella delle chiamate in arrivo



1. Premere il tasto fisso **Msgi/Casella delle chiamate in arrivo** e premere il tasto funzione basato sul contesto **Perse**.



2. Premere il tasto di navigazione **Su/Giù** per evidenziare una chiamata dall'elenco delle chiamate perse.



3. Premere il tasto funzione basato sul contesto **Destra** per visualizzare i dettagli della chiamata persa.

**Nota:** La chiamata persa viene gestita in modo identico alle chiamate della casella delle chiamate in arrivo. Per maggiori informazioni, fare riferimento a "[Visualizzare i dettagli di una chiamata nella casella delle chiamate in arrivo](#)" a pagina 185 e "[Avviare una chiamata dalla casella delle chiamate in arrivo](#)" a pagina 190.

Tutti



4. Per visualizzare tutte le chiamate della casella delle chiamate in arrivo, premere il tasto funzione basato sul contesto **Tutte**.

Elimina



5. Per eliminare la chiamata persa evidenziata o tutte le chiamate perse, premere il tasto funzione basato sul contesto **Elimina**. Per maggiori informazioni, fare riferimento a "[Eliminare le chiamate dalla casella delle chiamate in arrivo](#)" a pagina 193.

**Nota:** L'unità IP Deskphone elimina solo le chiamate perse dalla casella delle chiamate in arrivo.

Esci



6. Per uscire dalla casella delle chiamate in arrivo e tornare alla schermata inattiva dell'unità IP Deskphone, premere il tasto basato sul contesto **Esci**.

## Notifica chiamate perse

È possibile modificare il comportamento del registro chiamate di modo che il messaggio `xx nuove chiamate` venga cancellato automaticamente all'accesso alla casella delle chiamate in arrivo senza dover selezionare ciascuna chiamata persa.

## Cambiare il comportamento della notifica Chiamate perse:

Msgi



1. Premere il tasto funzione basato sul contesto **Msgi**.



2. Premere il tasto di navigazione **Su/Giù** per evidenziare **Notifica Chiamate perse**.

Selezionare



3. Scegliere una delle seguenti opzioni:
  - Premere il tasto funzione basato sul contesto **Seleziona**.
  - Premere il tasto funzione basato sul contesto **Indietro** per annullare le modifiche apportate alle configurazioni e tornare alla schermata Opzioni messaggi.

Alla pressione del tasto funzione basato sul contesto **Seleziona**, viene visualizzato uno dei seguenti messaggi (basato sull'impostazione corrente dell'opzione):

- Premere Manuale per cambiare Notifica chiamata persa Modalità di cancellazione messaggio
- Premere Auto per cambiare Notifica chiamata persa Modalità di cancellazione messaggio

Auto

Manuale

4. Scegliere una delle seguenti opzioni:

- Premere il tasto funzione basato sul contesto **Auto** per cambiare la modalità di cancellazione del messaggio di presenza chiamate perse xx nuove chiamate di IP Deskphone.

**Nota:** L'impostazione **Auto** provoca la cancellazione del messaggio dalla schermata inattiva all'accesso alla casella delle chiamate in arrivo.

- Premere il tasto funzione basato sul contesto **Manuale** per cambiare la modalità di cancellazione del messaggio di presenza chiamate perse xx nuove chiamate di IP Deskphone.

**Nota:** L'impostazione **Manuale** provoca la cancellazione del messaggio dalla schermata inattiva solo in seguito alla visualizzazione del dettaglio chiamate per ogni nuova chiamata persa nella casella delle chiamate in arrivo.

## Avviare una chiamata dalla casella delle chiamate in arrivo

In seguito alla ricezione di una chiamata persa o accettata, il numero del chiamante viene elencato nella casella delle chiamate in arrivo. È possibile selezionare il numero, quindi comporlo dalla casella delle chiamate in arrivo, o modificare il numero nella casella delle chiamate in arrivo.

Per avviare una chiamata dalla casella delle chiamate in arrivo, premere il tasto fisso **Msg/Casella delle chiamate in arrivo** e selezionare **Casella delle chiamate in arrivo** dal menu.

**Nota 1:** Se il service provider richiede l'utilizzo di un numero di Directory (DN) per avviare una chiamata, la voce della casella delle chiamate in arrivo deve comprendere il DN per consentire l'avvio di una chiamata.

**Nota 2:** Nel corso di una chiamata, è possibile avviare una nuova chiamata dalla casella delle chiamate in arrivo. Per maggiori informazioni, fare riferimento a "[Accedere alle chiamate della casella delle chiamate in arrivo nel corso di una chiamata](#)" a pagina 194.

### Per avviare una chiamata dalla casella delle chiamate in arrivo:



1. Premere il tasto fisso **Msgi/Casella delle chiamate in arrivo**.



2. Premere il tasto di navigazione **Su/Giù** per evidenziare una chiamata dall'elenco di chiamate nella casella delle chiamate in arrivo.



3. Per visualizzare i dettagli della chiamata, premere il tasto di navigazione **Destra**.



Modifica

Chiamata

4. Per avviare una chiamata all'indirizzo selezionato, procedere in uno dei modi seguenti:

- Sollevare il microtelefono.
- Premere il tasto fisso **Cuffie**.
- Premere il tasto fisso **Vivavoce**.

Oppure

Premere il tasto funzione basato sul contesto **Modifica**

Quindi, premere il tasto funzione basato sul contesto **Invia**.



## Eliminare le chiamate dalla casella delle chiamate in arrivo

Quando si procede all'eliminazione delle chiamate dalla casella delle chiamate in arrivo, sia le chiamate perse che le chiamate accettate vengono eliminate. Quando si visualizzano le chiamate perse e si sceglie di eliminarle, solo le chiamate perse vengono eliminate.

### Per eliminare le chiamate dalla casella delle chiamate in arrivo:



Elimina



Sì



TutteUtn



Tutti



No



1. Premere il tasto di navigazione **Su/Giù** per evidenziare una chiamata dall'elenco di chiamate nella casella delle chiamate in arrivo.
2. Premere il tasto funzione basato sul contesto **Elimina**.
3. Selezionare uno dei seguenti tasti funzione basati sul contesto:
  - Premere il tasto funzione basato sul contesto **Sì** per eliminare la chiamata evidenziata.
  - Premere il tasto funzione basato sul contesto **TutteUtn** per eliminare tutte le chiamate del chiamante selezionato.
  - Premere il tasto funzione basato sul contesto **Tutte** per eliminare tutte le chiamate della casella delle chiamate in arrivo.
  - Premere il tasto funzione basato sul contesto **No** per tornare alla casella delle chiamate in arrivo.

## Accedere alle chiamate della casella delle chiamate in arrivo nel corso di una chiamata

È possibile accedere alle chiamate della casella delle chiamate in arrivo mentre si è impegnati in una chiamata.

**Per accedere alle chiamate della casella delle chiamate in arrivo nel corso di una chiamata:**



1. Premere il tasto di navigazione **Su/Giù** per evidenziare una chiamata dall'elenco di chiamate nella casella delle chiamate in arrivo.

Selezionare



2. Scegliere una delle seguenti opzioni:
  - Premere il tasto funzione basato sul contesto **Seleziona** per chiamare il chiamante evidenziato.

Back (Indietro)



- Nota:** La chiamata in corso viene messa in attesa, se non si trova già in attesa.
- Premere il tasto funzione basato sul contesto **Indietro** per tornare alla schermata della chiamata in corso.

# Casella delle chiamate in uscita

La casella delle chiamate in uscita conserva un record di tutte le chiamate in uscita effettuate utilizzando l'unità Avaya 1140E IP Deskphone. È possibile aggiungere i dettagli di contatto delle chiamate della casella delle chiamate in uscita alla rubrica. È possibile accedere ai seguenti dettagli sulle chiamate in uscita:

- Nome
- Indirizzo
- Ora della chiamata
- Numero delle chiamate

## Accedere alla casella delle chiamate in uscita

---

È possibile accedere alla casella delle chiamate in uscita e avviare una chiamata quando l'unità IP Deskphone è:

- Inattiva. Per maggiori informazioni, fare riferimento a ["Avviare una chiamata dalla casella delle chiamate in arrivo"](#) a pagina 197.
- Attiva. Per maggiori informazioni, fare riferimento a ["Accedere alle chiamate della casella delle chiamate in uscita nel corso di una chiamata"](#) a pagina 201.

### Gestire le chiamate nella casella delle chiamate in uscita mentre non si è impegnati in una chiamata

È possibile gestire le chiamate nella casella delle chiamate in uscita mentre non si è impegnati in una chiamata.

**Per gestire le chiamate nella casella delle chiamate in uscita mentre non si è impegnati in una chiamata:**

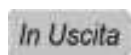

1. Premere il tasto fisso **Casella delle chiamate in uscita**.



2. Premere il tasto di navigazione **Su/Giù** per evidenziare una chiamata dall'elenco delle chiamate nella casella delle chiamate in uscita.



3. Scegliere una delle seguenti opzioni:
  - Per visualizzare i dettagli della chiamata selezionata, premere il tasto di navigazione **Destra**. Vedere ["Visualizzare i dettagli di una chiamata nella casella delle chiamate in arrivo"](#) a pagina 185.
  - Per uscire dalla visualizzazione dettagliata e tornare alla schermata principale della casella delle chiamate in arrivo, premere il tasto di navigazione **Sinistra**.

Elimina



4. Premere il tasto funzione basato sul contesto **Elimina** per eliminare la chiamata evidenziata. Per maggiori informazioni, fare riferimento a ["Eliminare le chiamate dalla casella delle chiamate in uscita"](#) a pagina 199.

Esci



5. Premere il tasto funzione basato sul contesto **Esci** per tornare alla schermata inattiva.

## Avviare una chiamata dalla casella delle chiamate in arrivo

**Nota:** Se il service provider richiede l'utilizzo di un numero di Directory (DN) per avviare una chiamata, la voce della casella delle chiamate in uscita deve comprendere un DN per consentire l'avvio di una chiamata.

Per avviare una chiamata dalla casella delle chiamate in uscita:

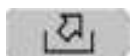

In Uscita

1. Premere il tasto fisso **Casella delle chiamate in uscita**.



2. Premere il tasto di navigazione **Su/Giù** per evidenziare una chiamata dall'elenco delle chiamate nella casella delle chiamate in uscita.



3. Per visualizzare i dettagli della chiamata selezionata, premere il tasto di navigazione **Destra**. Vedere ["Visualizzare i dettagli di una chiamata nella casella delle chiamate in uscita"](#) a pagina 200.

4. È possibile chiamare un contatto dalla chiamata evidenziata dell'elenco della casella delle chiamate in uscita o dai dettagli della schermata di un chiamante, procedendo in uno dei modi seguenti:



- Sollevare il microtelefono.
- Premere il tasto fisso **Cuffie**.
- Premere il tasto fisso **Vivavoce**.

Chiamata



5. Premere il tasto funzione basato sul contesto **Chiama**.

## Eliminare le chiamate dalla casella delle chiamate in uscita

È possibile eliminare le chiamate dalla casella delle chiamate in uscita.

**Per eliminare le chiamate dalla casella delle chiamate in uscita:**



Elimina



Sì



TutteUtn



Tutto



No



1. Premere il tasto di navigazione **Su/Giù** per evidenziare una chiamata dall'elenco delle chiamate nella casella delle chiamate in uscita.
2. Premere il tasto funzione basato sul contesto **Elimina**.
3. Selezionare uno dei seguenti tasti funzione basati sul contesto:
  - Premere il tasto funzione basato sul contesto **Sì** per eliminare la chiamata evidenziata.
  - Premere il tasto funzione basato sul contesto **TutteUtn** per eliminare tutte le chiamate del chiamante selezionato.
  - Premere il tasto funzione basato sul contesto **Tutto** per eliminare tutte le chiamate della casella delle chiamate in uscita.
  - Premere il tasto funzione basato sul contesto **No** per tornare alla casella delle chiamate in uscita.

## Visualizzare i dettagli di una chiamata nella casella delle chiamate in uscita

È possibile visualizzare i dettagli di una chiamata nella casella delle chiamate in uscita.

**Per visualizzare i dettagli di una chiamata nella casella delle chiamate in uscita:**



Chiamata



Prec.



Avanti



Indietro



1. Per visualizzare i dettagli della chiamata selezionata, premere il tasto di navigazione **Destra**
2. Quando si visualizzano i dettagli di una chiamata nella casella delle chiamate in uscita, è possibile procedere in uno dei modi seguenti:
  - Chiamare un chiamante visualizzato sullo schermo. Vedere "[Per avviare una chiamata dalla casella delle chiamate in uscita:](#)" a pagina 198.
  - Visualizzare un chiamante precedente nell'elenco della casella delle chiamate in uscita premendo il tasto funzione **Prev.** e tornando alla schermata **Casella delle chiamate in uscita**.
  - Visualizzare il chiamante successivo nell'elenco della casella delle chiamate in uscita premendo il tasto funzione **Successivo** e tornando alla schermata **Casella delle chiamate in uscita**.
  - Premere il tasto funzione basato sul contesto **Indietro** per tornare alla casella delle chiamate in uscita.



## Accedere alle chiamate della casella delle chiamate in uscita nel corso di una chiamata

È possibile accedere alle chiamate della casella delle chiamate in uscita nel corso di una chiamata attiva.

**Per accedere alle chiamate della casella delle chiamate in uscita nel corso di una chiamata:**



In Uscita

1. Per accedere alle chiamate della casella delle chiamate in uscita nel corso di una chiamata, premere il tasto **Casella delle chiamate in uscita**.



2. Premere il tasto di navigazione **Su/Giù** per evidenziare una chiamata dall'elenco delle chiamate nella casella delle chiamate in uscita.

Selezionare



3. Scegliere una delle seguenti opzioni:
  - Premere il tasto funzione basato sul contesto **Seleziona** per chiamare il chiamante evidenziato.

**Nota:** La chiamata in corso viene messa in attesa, se non si trova già in attesa.

Indietro



- Premere il tasto funzione basato sul contesto **Indietro** per tornare alla schermata **Chiamata in corso**.

## Nel corso di una chiamata

Nel corso di una chiamata attiva, è possibile utilizzare le seguenti funzioni:

- "Effettuare una nuova chiamata" a pagina 202
- "Chiamata in attesa" a pagina 204
- "Mettere una chiamata in attesa" a pagina 204
- "Utilizzare le chiamate in conferenza" a pagina 212
- "Trasferire una chiamata" a pagina 213
- "Utilizzare la funzione Parcheggio chiamata" a pagina 216
- "Uso dei codici account" a pagina 218
- "Registrazione di una chiamata" a pagina 220

È possibile utilizzare il tasto funzione basato sul contesto **Azione** per svolgere le seguenti azioni nel corso di una chiamata:

1. Nuova chiamata: per effettuare una nuova chiamata mentre ci sono altre chiamate in attesa.
2. Trasferisci chiamata: per trasferire una chiamata a un altro numero di telefono o indirizzo SIP.

## Effettuare una nuova chiamata

---

È possibile avviare una nuova chiamata nel corso della chiamata corrente. Se non si mette in attesa la chiamata corrente prima di avviare la nuova chiamata, l'unità IP Deskphone mette automaticamente in attesa la chiamata in corso all'avvio della nuova chiamata. È anche possibile avviare una nuova chiamata utilizzando uno dei seguenti metodi:

- "Effettuare una chiamata tramite il menu della softkey" a pagina 203
- "Avviare una chiamata dalla rubrica" a pagina 166
- "Avviare una chiamata dalla casella delle chiamate in arrivo" a pagina 190
- "Avviare una chiamata dalla casella delle chiamate in arrivo" a pagina 197

## Effettuare una chiamata tramite il menu della softkey

È possibile avviare una chiamata utilizzando il menu del tasto funzione basato sul contesto della chiamata attiva.

**Per avviare una chiamata utilizzando il menu del tasto funzione basato sul contesto della chiamata attiva:**

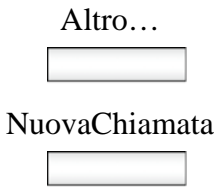

1. Scegliere una delle seguenti opzioni:
  - Mentre si sta effettuando una chiamata, premere il tasto basato sul contesto **Altro...**, e quindi la softkey **NuovaChiamata**.

IP Deskphone produce un tono di composizione.

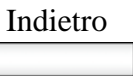

2. Scegliere una delle seguenti opzioni:
  - Usare il tastierino per comporre il numero o l'indirizzo SIP.

**Nota:** In questo modo è possibile mettere in attesa la chiamata corrente, se non è già stata messa in attesa, e continuare ad avviare la chiamata seguendo la solita procedura.

  - Premere il tasto funzione basato sul contesto **Indietro** per tornare alla schermata della chiamata in corso.

## Chiamata in attesa

---

Se l'utente è impegnato in una chiamata e riceve una chiamata in arrivo: il sistema visualizza una notifica di chiamata in arrivo per mezzo di un messaggio sullo schermo LCD e di un avviso sonoro. Rispondendo alla nuova chiamata, la chiamata attiva viene messa in attesa e sarà inoltre possibile reindirizzare la nuova chiamata, trasferirla o ignorarla. Per maggiori informazioni, fare riferimento a "[Ricevere una chiamata](#)" a [pagina 143](#).

## Mettere una chiamata in attesa

---

Utilizzare il tasto In attesa se si desidera eseguire un'altra azione nel corso di una conversazione con un contatto, come rispondere a una nuova chiamata in arrivo, trasferire una chiamata o avviare una nuova chiamata. È possibile mettere in attesa varie chiamate allo stesso tempo.

**Per mettere in attesa una chiamata:**



In attesa

1. Premere il tasto fisso **In attesa**.

L'icona dell'LCD in attesa si illumina accanto alla linea in attesa.

**Per recuperare una chiamata in attesa:**

chad



1. Per recuperare una chiamata in attesa, procedere in uno dei modi seguenti:

- Premere il tasto funzione **Linea** di fianco all'indicatore lampeggiante dell'LCD.
- Premere il tasto fisso **In attesa**.



In attesa

## Chiamate multiple in attesa

Quando esiste più di una chiamata in attesa, utilizzare il tasto di navigazione per evidenziare una chiamata sulla schermata LCD. È possibile eseguire un'azione relativa a quella chiamata utilizzando i tasti funzione basati sul contesto nell'elenco del menu Chiamata in corso. I tasti funzione basati sul contesto visualizzati variano in base al tipo di chiamata attualmente selezionata. Ad esempio, una chiamata in attesa visualizza il tasto funzione basato sul contesto **Attiva** invece del tasto funzione basato sul contesto **Audio**.

Quando l'utente evidenzia una chiamata inattiva, è possibile recuperare la chiamata in attesa e renderla attiva premendo il tasto funzione basato sul contesto **Attiva**. È anche possibile collegare la chiamata alla chiamata attiva per creare una sessione in conferenza. Vedere "[Utilizzare le chiamate in conferenza](#)" a pagina 212.

## Chiamate multiple in modalità Chiamata in corso

Quando IP Deskphone gestisce chiamate multiple connesse allo stesso tempo, è possibile accedere alle voci di menu.

### Tasti funzione basati sul contesto per la schermata di visualizzazione Chiamata in corso in presenza di chiamate multiple

NuovaChiamata



Premere il tasto funzione basato sul contesto **NuovaChiamata** per ottenere un nuovo tono di composizione e avviare un'altra chiamata. Il tasto funzione basato sul contesto **NuovaChiamata** viene utilizzato per creare una chiamata in conferenza. Questo tasto funziona come il tasto funzione basato sul contesto **Conf..**

Audio/Attiva



Premere il tasto funzione basato sul contesto **Audio** per modificare le impostazioni audio o la chiamata attiva corrente.

Il tasto funzione basato sul contesto **Attiva** viene visualizzato quando la chiamata evidenziata non è la chiamata selezionata.

Premere il tasto funzione basato sul contesto **Attiva** per mettere in attesa la chiamata corrente e attivare la chiamata alla quale si desidera connettersi.

Questo tasto funzione basato sul contesto viene inoltre utilizzato per recuperare le chiamate parcheggiate dall'utente.

**Nota:** Il tasto funzione basato sul contesto **Attiva** viene visualizzato contemporaneamente al tasto funzione basato sul contesto **Audio**.

altro...



Premere il tasto funzione basato sul contesto **Altro...** per selezionare un nuovo elenco del menu contenente i tasti funzione basati sul contesto.

Alla pressione del tasto funzione basato sul contesto **Altro...** viene visualizzata una selezione diversa di tasti funzione basati sul contesto.

- La pressione singola del tasto funzione basato sul contesto **Altro...** dal primo elenco del menu consente di accedere ai seguenti tasti funzione basati sul contesto:

[Trasf.] [altro...]

- Premendo due volte il tasto funzione basato sul contesto **Altro...** dal primo elenco del menu sarà possibile accedere ai seguenti tasti funzione basati sul contesto:

[Pref.] [altro...]

- Premendo tre volte il tasto funzione basato sul contesto **Altro...** dal primo elenco del menu, la schermata torna a visualizzare il primo elenco del menu con i seguenti tasti funzione basati sul contesto.

[NuovaChiamata] [Audio] [altro...]

Quando si preme per la prima volta il tasto funzione basato sul contesto **Altro...** i seguenti tasti funzione basati sul contesto vengono visualizzati nell'elenco del menu.

Trasfer.



Premere il tasto funzione basato sul contesto **Trasf.** per trasferire la chiamata corrente.

altro...



Premere il tasto funzione basato sul contesto **Altro...** per selezionare un nuovo elenco del menu contenente i tasti funzione basati sul contesto.

L'elenco del menu successivo disponibile contiene i seguenti tasti funzione basati sul contesto:

[Ripr.] [Pref.] [altro...]

Quando si preme per la seconda volta il tasto funzione basato sul contesto **altro...**, i seguenti tasti funzione basati sul contesto vengono visualizzati nell'elenco del menu.



Pref.



Premere il tasto funzione basato sul contesto **Pref.** per visualizzare il menu Preferenze.

Le voci di menu comprendono i seguenti elementi:

1. Display: utilizzare per regolare le impostazioni dello schermo LCD.
2. Audio: consente di regolare toni e impostazioni volume, configura una cuffia USB e accede alle impostazioni della tecnologia senza fili Bluetooth.
3. Opzioni funzione: consente di configurare i parametri riportati sotto:
  - Tasti programmabili
  - Azione Ignora chiamata
  - Notifica intl. chiamata
  - L'elemento Impostazioni modalità di risposta viene visualizzato quando la modalità Risposta automatica è attivata su IP Deskphone.
4. Lingua: consente di cambiare la lingua dell'interfaccia.
5. Opzioni varie: consente di accedere alle opzioni riportate sotto.
  - Composizione Alfa
  - Metodo di ricerca
  - Privacy chiamate in arrivo
  - Privacy chiamate in uscita
  - Modalità In attesa: Privata
  - Ora

Pref.



6. Rete: consente di accedere ai parametri elencati sotto:
  - Impostazioni server
  - Impostazioni dispositivo
  - Diagnostica
  - Disattiva screensaver
  - Licenze
  - Blocco
7. Blocchi USB: consente di bloccare o sbloccare i dispositivi USB riportati sotto.
  - Mouse USB
  - Tastiera USB
  - Cuffie USB
  - Memoria flash USB
8. Impostazioni utente: consente di modificare i parametri elencati sotto:
  - Impostazioni chiamata

altro...



Premere il tasto funzione basato sul contesto **Altro...** per tornare al primo elenco del menu di tasti funzione basati sul contesto.

L'elenco del menu successivo disponibile contiene i seguenti tasti funzione basati sul contesto:

[NuovaChiamata] [Audio] [altro...]

**Per accedere a una chiamata in attesa in presenza di varie chiamate in attesa:**



1. Premere il tasto di navigazione **Su/Giù** per evidenziare una chiamata in attesa.

Chad

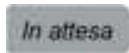

2. Per recuperare la chiamata evidenziata in attesa, procedere in uno dei modi seguenti:
  - Premere il tasto funzione **Linea** di fianco all'indicatore lampeggiante dell'LCD.
  - Premere il tasto fisso **In attesa** per recuperare una chiamata in attesa.

**Per rendere attiva una chiamata in attesa:**



1. Premere il tasto di navigazione **Su/Giù** per evidenziare una chiamata in attesa.

Attiva



2. Premere il tasto funzione basato sul contesto **Attiva** per rendere attiva la chiamata in attesa evidenziata.

In questo modo sarà possibile recuperare la chiamata attualmente in attesa e mettere in attesa la chiamata precedentemente attiva.

## Utilizzare le chiamate in conferenza

---

È possibile usare la funzione Conferenza per creare una chiamata in conferenza tra la chiamata attiva e le chiamate in attesa. La funzione Conferenza è disponibile quando l'utente è impegnato in una chiamata.

**Per utilizzare la funzione di chiamata in conferenza:**



1. Immettere il primo numero di telefono o indirizzo SIP da chiamare.

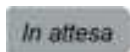

2. Mettere in attesa la chiamata attiva.



3. Effettuare una seconda chiamata.

4. Una volta connessa la seconda chiamata, scegliere uno dei seguenti metodi per creare una chiamata in conferenza:

Conf.



- Premere il tasto funzione **Conf.** e premere il pulsante della linea della prima chiamata in attesa.

OPPURE

Funzione



- Premere il tasto **Funzione**.



- Immettere **3** sulla tastiera.



- Premere il pulsante **Invia**.



- Premere il pulsante Linea della prima chiamata in attesa.

## Trasferire una chiamata

---

**Nota 1:** Quando esiste più di una chiamata in attesa, la chiamata da trasferire deve essere la chiamata attiva. Per maggiori informazioni, fare riferimento a "[Per rendere attiva una chiamata in attesa:](#)" a [pagina 211](#).

**Nota 2:** IP Deskphone non mette automaticamente in attesa la chiamata da trasferire. Per impedire al chiamante di diventare consapevole del processo di trasferimento, mettere in attesa il chiamante, quindi completare il processo di trasferimento.

## To transfer a call to another IP Deskphone:



1. Premere il tasto di navigazione **Su/Giù** per evidenziare Trasferisci chiamata dal menu.

Trasfer.



2. Premere il tasto funzione basato sul contesto **Trasf.** nel corso di una chiamata per accedere al menu **Trasf..**

abc



3. Premere il tasto funzione basato sul contesto **abc/123** per passare dalla modalità di immissione alfabetica alla modalità numerica, e viceversa.



Selezionare



4. Scegliere una delle seguenti opzioni:
  - Immettere il numero di telefono o l'indirizzo SIP al quale si sta trasferendo la chiamata.
  - Selezionare un contatto dalla rubrica, dalla casella delle chiamate in arrivo o dalla casella delle chiamate in uscita premendo il tasto fisso corrispondente. Evidenziare un contatto dall'elenco, quindi premere il tasto funzione basato sul contesto **Seleziona.**

Trasf.

Cancella

Indietro

5. Scegliere una delle seguenti opzioni:

- Premere il tasto funzione basato sul contesto **Trasf.** per connettersi con il chiamante.
- Per eliminare l'indirizzo inserito, premere il tasto funzione basato sul contesto **Cancella**.
- Per tornare alla schermata precedente, premere il tasto funzione basato sul contesto **Indietro**.

IP Deskphone visualizza la seguente domanda: Consultare l'interlocutore?

6. Selezionare uno dei seguenti tasti funzione basati sul contesto:

- Premere il tasto funzione basato sul contesto **Sì** per consultare il contatto al quale si sta per trasferire la chiamata prima di completare il trasferimento.
- Premere il tasto funzione basato sul contesto **No** per trasferire la chiamata senza consultare il contatto al quale si desidera trasferire la chiamata.
- Premere il tasto funzione basato sul contesto **Indietro** per tornare alla schermata precedente.

Sì

No

Indietro

## Utilizzare la funzione Parcheggio chiamata

È possibile usare la funzione Parcheggio chiamata per parcheggiare temporaneamente una chiamata di modo da consentire all'utente principale o a un altro utente di recuperare la chiamata parcheggiata da un altro telefono. L'utilizzo della funzione Parcheggio chiamata non preclude l'utilizzo di una linea, dal momento che la chiamata viene messa in attesa sul server di chiamata di IP Office.

Uno specifico timer stabilisce per quanto tempo una chiamata può rimanere parcheggiata e viene configurato dall'amministratore del sistema. Se l'intervallo di tempo stabilito dal timer scade prima che la chiamata venga recuperata su un altro interno, la chiamata ritorna al proprio telefono.

### Per parcheggiare una chiamata:

Funzione

1. Premere il tasto **Funzione**.

ParcC

2. Premere il softkey **ParcC**.

Sullo schermo viene visualizzato il messaggio `Parccheggio chiamate?`

Sì

3. Premere il softkey **Sì**.

Il telefono da tavolo visualizza la seguente richiesta: `ParcAtt:>`





- utilizzando il tastierino, immettere un ID per la chiamata parcheggiata. Immettere un ID composto da un massimo di 9 cifre. Per recuperare la chiamata parcheggiata sarà necessario immettere questo ID.

**Nota:** Se è attualmente presente una chiamata parcheggiata che utilizza un ID identico a quello inserito, il telefono da tavolo visualizza il messaggio: Non autorizzato.

Ok



- Premere il softkey **OK**.

Sullo schermo viene visualizzato  
A:ParcC <numero  
interno@indirizzo IP>.

## Recuperare una chiamata parcheggiata

È necessario disporre del codice di recupero per recuperare una chiamata parcheggiata dal server. È possibile recuperare una chiamata parcheggiata mentre l'unità IP Deskphone si trova in stato inattivo o nel corso di una chiamata.

### Per recuperare una chiamata parcheggiata

Funzione

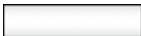

- Premere il tasto **Funzione**.

RChiamata



- Premere il softkey **RChiamata**.

Sullo schermo viene visualizzato  
Recuperare?

Sì



3. Premere il softkey **Sì**.

Il telefono da tavolo visualizza la seguente richiesta: AnnParc : >



4. Utilizzando il tastierino, immettere l'ID della chiamata parcheggiata.

Ok



5. Premere il softkey **OK**.

**Nota:** Se è attualmente presente una chiamata parcheggiata che utilizza un ID identico a quello inserito, il telefono da tavolo visualizza il messaggio: Non autorizzato.

## Uso dei codici account

---

L'amministratore del sistema può configurare i codici account sul server chiamate IP Office. I codici account possono essere utilizzati per tenere traccia delle chiamate riferite a determinate attività o clienti. Possono inoltre essere utilizzati per tenere traccia delle chiamate riferite a determinati utenti o gruppi di utenti.

Se il sistema utilizza i codici account, è possibile inserirne uno quando si effettua una chiamata oppure durante una chiamata. Il codice account inserito deve corrispondere a un codice account valido impostato nel sistema telefonico. Se si inserisce un codice non valido, il deskphone richiede di reinserire il codice account.

Per utilizzare un codice account:

Funzione

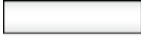

1. Premere il tasto **Funzione**.

Acct



2. Premere il softkey **Acct**.

Sullo schermo viene visualizzato  
Codice account?

Sì



3. Premere il softkey **Sì**.

Il deskphone visualizza il prompt  
Inserisci account>.



4. Utilizzando il tastierino, inserire il codice account per la chiamata.

Ok



5. Premere il tasto funzione **Fatto**.

## Registrazione di una chiamata

---

L'IP Deskphone consente di registrare un'intera conversazione o parte di essa.

**Per registrare una chiamata:**

Funzione



1. Premere il tasto **Funzione**.

RegC

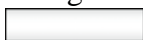

2. Premere il softkey **RegC**.

Sullo schermo viene visualizzato  
Registrazione chiamate?

Sì

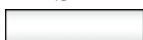

3. Premere il softkey **Sì**.

Il deskphone visualizza il messaggio  
Registrazione avviata.

Un annuncio audio viene riprodotto per segnalare ai partecipanti che la chiamata verrà registrata.

Per arrestare la registrazione di una chiamata:

Funzione

1. Premere il tasto **Funzione**.

RegC

2. Premere il softkey **RegC**.

Sullo schermo viene visualizzato  
Registrazione chiamate?

Sì

3. Premere il softkey **Sì**.

Il deskphone visualizza il messaggio  
Registrazione arrestata.

# Configurazione delle impostazioni avanzate

È possibile utilizzare le seguenti funzioni:

- "Tasti programmabili" a pagina 222
- "Assegnazione delle funzioni ai tasti programmabili" a pagina 224
- "Cancellazione di un tasto programmabile" a pagina 225
- "Ripristino delle impostazioni predefinite per i tasti programmabili" a pagina 226
- "Configurare i tasti di composizione rapida" a pagina 227
- "Invio di query ai tasti programmabili" a pagina 229
- "Uso dell'opzione relè" a pagina 230
- "Abbinamento" a pagina 232
- "Configurazione delle impostazioni di privacy" a pagina 235
- "Codec audio" a pagina 238
- "Aggiornamenti firmware remoti automatici" a pagina 239
- "Screensaver/Blocco schermo" a pagina 240
- "Immagine di sfondo" a pagina 245
- "Supporto di dispositivi di memoria flash USB" a pagina 246

## Tasti programmabili

---

È possibile configurare i tasti programmabili sull'unità IP Deskphone o su di un modulo di espansione chiave (Key Expansion Module, KEM) per attivare specifiche funzioni. Una volta configurato, un tasto programmabile funge da scorciatoia eliminando la necessità di immettere i codici delle funzioni per attivare la funzione.

Se una funzione viene programmata su un pulsante, lo stato di attività/inattività del pulsante verrà aggiornato in base allo stato di tale funzione. Tutto ciò è supportato dalle funzioni seguenti:

- Inoltra tutte le chiamate
- Abbinamento
- Chiamata privata
- Richiamata automatica
- Non disturbare
- Voicemail attivato
- Operatività post-chiamata
- Registrazione chiamate
- Seguimi qui
- Seguimi su

IP Deskphone numera i tasti programmabili sull'unità IP Deskphone dall'1 al 4. Il tasto 1 è riservato, così come il tasto di linea dell'unità IP Deskphone.

[Figura 20 a pagina 223](#) mostra i tasti funzione.

### **Figura 20: Tasti funzione**



## Assegnazione delle funzioni ai tasti programmabili

---

È possibile assegnare funzioni ai tasti programmabili per attivare rapidamente le funzioni utilizzate di frequente. Attenersi alla seguente procedura per assegnare una funzione a un tasto programmabile o per modificare una funzione già assegnata.

### Per assegnare o modificare una funzione:

Funzione

1. Premere il tasto **Funzione**.

BtnPg

2. Premere il softkey **BtnPg**.

Sullo schermo viene visualizzato il prompt `Programmazione pulsante?`

Sì

3. Premere il softkey **Sì**.

Viene visualizzata la schermata `Programmazione pulsante` che richiede di selezionare un pulsante.

4. Premere il tasto programmabile al quale si desidera assegnare una funzione.

Se il tasto non è stato programmato in precedenza, la schermata richiede di selezionare una funzione. Se il tasto è già stato programmato, nella schermata vengono visualizzate le opzioni `Cancella` o `Modifica` e viene richiesto di selezionare un tasto.



Modifica

- Scegliere una delle seguenti opzioni:
  - Se la schermata richiede di selezionare una funzione, selezionarne una utilizzando i softkey.
  - Se nella schermata vengono visualizzate le opzioni **Cancella** o **Modifica**, premere il softkey **Modifica**. Quando la schermata lo richiede, selezionare una funzione utilizzando i softkey.

Nella schermata sono visualizzate le seguenti opzioni: **Esci**, **No** oppure **Sì**.

Sì

- Premere il softkey **Sì**.

Nella schermata viene visualizzato il messaggio **Pulsante programmato** e un'etichetta compare vicino al tasto programmabile per indicare il nome della funzione assegnata.

## Cancellazione di un tasto programmabile

---

Per rimuovere una funzione da un tasto programmabile:

Funzione

- Premere il tasto **Funzione**.

BtnPg

- Premere il softkey **BtnPg**.

Viene visualizzata la schermata **Programmazione pulsante** che richiede di selezionare un pulsante.



3. Premere il tasto programmabile dal quale si desidera eliminare la funzione.

Nella schermata vengono visualizzate le opzioni **Cancella** o **Modifica** e viene richiesto di selezionare una funzione.

Cancella



4. Premere il softkey **Cancella**.

La schermata richiede di selezionare una funzione e quindi di confermare che si desidera eliminare l'elemento selezionato.

Sì



5. Premere il softkey **Sì**.

Sullo schermo viene visualizzato Pulsante cancellato.

## Ripristino delle impostazioni predefinite per i tasti programmabili

---

Se sono state assegnate funzioni ai tasti programmabili, è possibile ripristinare le impostazioni predefinite di tali tasti attenendosi alla procedura riportata di seguito.

### Ripristino delle impostazioni predefinite:

Funzione



1. Premere il tasto **Funzione**.

BtnPg



2. Premere il softkey **BtnPg**.



Ripristina



Sì



3. Premere il tasto **Invio**.  
La schermata richiede di selezionare un pulsante.
4. Premere il softkey **Ripristina**.  
Nella schermata viene visualizzato il messaggio Ripristinare le impostazioni predefinite?
5. Premere il softkey **Sì**.  
Nella schermata viene visualizzato Ripristino pulsanti.

## Configurare i tasti di composizione rapida

È possibile configurare i tasti programmabili per la composizione rapida.

**Per configurare la composizione rapida:**

Funzione



1. Premere il tasto **Funzione**.
2. Immettere **\*1** o **\*2** sul tastierino.



3. Premere il tasto **Invio**.

Il sistema visualizza la schermata *Composizione rapida* e richiede la pressione di un pulsante.



4. Premere il tasto programmabile al quale si desidera assegnare una funzione.

La schermata richiede l'inserimento di un numero di telefono.



5. Immettere un numero di telefono utilizzando il tastierino.

OK



6. Premere il tasto funzione **Ok**.

**Nota:** La schermata richiede l'immissione di un'etichetta. Immettere un'etichetta utilizzando il tastierino, o premere il tasto *Invio* per utilizzare il numero di telefono come etichetta.



7. Premere il tasto **Invio**.

La schermata visualizza il messaggio "Programmato" e un'etichetta compare vicino al tasto programmabile per indicare il nome della funzione assegnata.

## Invio di query ai tasti programmabili

È possibile inviare una query a qualsiasi tasto programmabile per confermare la funzione ad esso assegnata.

### Per inviare una query di programmazione pulsante:

Funzione

1. Premere il tasto **Funzione**.

BtnQy

2. Premere il softkey **BtnQy**.

La schermata *Query pulsante* viene visualizzata per 3 secondi e richiede la pressione di un pulsante.

3. Premere il pulsante programmabile al quale si desidera inviare la query.

La schermata visualizza un testo indicante il nome della funzione assegnata per 3 secondi e chiede all'utente di premere un pulsante per un'altra query.

Esci

4. Al termine del processo di query dei pulsanti programmabili, premere il tasto funzione **Esci**.

## Uso dell'opzione relè

È possibile utilizzare l'IP Deskphone per attivare i dispositivi esterni connessi al server IP Office tramite una connessione relè. Ad esempio, è possibile utilizzare l'IP Deskphone per attivare un sistema di sblocco porte.

I comandi sull'IP Deskphone consentono di chiudere l'interruttore del relè per attivare il dispositivo; in questo caso, il dispositivo rimane attivo fino a quando non viene aperto l'interruttore del relè per disattivarlo. In alternativa, è possibile utilizzare un relè a impulsi per generare un impulso che attivi il dispositivo per 5 secondi.

### Per chiudere l'interruttore e attivare una connessione relè:

Funzione



1. Premere il tasto **Funzione**.

Relè+



2. Premere il softkey **Relè+**.

Sullo schermo viene visualizzato Relè attivato?

Sì



3. Premere il softkey **Sì**.

Sullo schermo viene visualizzato il prompt Inserisci numero porta relè.



4. Inserire il numero della porta relè che si desidera attivare: le opzioni disponibili sono 1 o 2.

Fine



5. Premere il tasto funzione **Fatto**.

Sullo schermo viene visualizzato un messaggio di conferma: Relay\_On: Porta<n.>.

### Per aprire l'interruttore e disattivare una connessione relè:

Funzione



1. Premere il tasto **Funzione**.

Relè+



2. Premere il softkey **Relè+**.

Sì



3. Premere il softkey **Sì**.

Sullo schermo viene visualizzato il prompt Inserisci numero porta relè.



4. Inserire il numero della porta relè che si desidera disattivare: le opzioni disponibili sono 1 o 2.

Fine



5. Premere il tasto funzione **Fatto**.

Sullo schermo viene visualizzato un messaggio di conferma: Relay\_Off: Porta<n.>.

Per utilizzare l'impulso relè:

Funzione



1. Premere il tasto **Funzione**.

Relay



2. Premere il softkey **Relè**.

Sullo schermo viene visualizzato  
Impulso relè?

Sì



3. Premere il softkey **Sì**.

Sullo schermo viene visualizzato il  
prompt Inserisci numero porta  
relè.



4. Inserire il numero della porta relè che si desidera attivare: le opzioni disponibili sono 1 o 2.

Fine



5. Premere il tasto funzione **Fatto**.

Sullo schermo viene visualizzato un  
messaggio di conferma: Impulso  
relè: Porta<n.>.

## Abbinamento

---

La funzione Abbinamento consente di indirizzare le chiamate destinate all'utente su due telefoni. È possibile abbinare l'IP Deskphone con un altro telefono interno o con un telefono esterno. Ad esempio, è possibile abbinare l'IP Deskphone con un telefono cellulare. Le chiamate in entrata vengono segnalate su entrambi i telefoni. È anche possibile effettuare chiamate da entrambi gli interni.



La funzione Abbinamento è disponibile solo se è stata configurata dall'amministratore del sistema.

### Per abbinare il telefono:

Funzione

1. Premere il tasto **Funzione**.

Twin

2. Premere il softkey **Twin**.

Sullo schermo viene visualizzato il messaggio **Abbinamento?**

Sì

3. Premere il softkey **Sì**.

Sullo schermo viene visualizzato l'ultimo numero al quale le chiamate sono state abbinare tramite twinning.

4. Specificare il numero di telefono del dispositivo con il quale si desidera abbinare il deskphone tramite twinning:

Attiva

- Per abbinare tramite twinning le chiamate con il numero utilizzato in precedenza, premere il softkey **Attiva**. Sullo schermo viene visualizzato il messaggio di conferma **Attivazione effettuata** per confermare che è stata attivata la funzione twinning.

OPPURE

OPPURE

Modifica

Fine

Attiva

- Per abbinare chiamate a un numero diverso, premere il softkey **Modifica** e inserire il nuovo numero.
- Premere il softkey **Fatto** per salvare il nuovo numero.
- Premere il tasto funzione **Attiva**. Sullo schermo viene visualizzato il messaggio di conferma *Attivazione effettuata per confermare che è stata attivata la funzione twinning.*

### Per disattivare l'abbinamento:

Funzione

Abbina

Sì

Sì

1. Premere il tasto **Funzione**.
2. Premere il softkey **Abbina**.  
Sullo schermo viene visualizzato il messaggio *Abbinamento?*
3. Premere il softkey **Sì**.  
Sullo schermo viene visualizzato il prompt *Disattivare abbinamento?*
4. Premere il softkey **Sì**.  
Sullo schermo viene visualizzato il messaggio *Disattivazione effettuata.*

## Configurazione delle impostazioni di privacy

È possibile limitare le informazioni sul chiamante visualizzate o inviate da IP Deskphone. È possibile limitare la visualizzazione del nome, dell'indirizzo SIP o di entrambi i dati sulla schermata.

### Privacy delle chiamate in arrivo

È possibile limitare le informazioni visualizzate per le chiamate in arrivo sull'unità IP Deskphone configurando l'impostazione Privacy delle chiamate in arrivo.

**Per configurare la privacy delle chiamate in arrivo:**

Pref.

1. Premere il tasto funzione basato sul contesto **Pref.**, selezionare **Opzioni varie**, quindi **Privacy chiamate in arrivo** dal menu.

Cambia

2. Scegliere una delle seguenti opzioni:
  - Premere il tasto funzione basato sul contesto **Cambia** per cambiare le restrizioni in materia di privacy delle chiamate in arrivo nella restrizione evidenziata.
  - Premere il tasto funzione basato sul contesto **Indietro** per tornare al menu precedente senza apportare le modifiche.

Indietro



3. Premere il tasto di navigazione **Su/Giù** per evidenziare una delle seguenti opzioni:
  - Nessuna (nessuna restrizione)
  - Nome (limita solo la visualizzazione del nome)
  - Indirizzo (limita solo la visualizzazione dell'indirizzo)
  - Tutto (limita la visualizzazione di nome e indirizzo)

## Privacy delle chiamate in uscita

È possibile limitare le informazioni visualizzate per le chiamate in uscita dall'unità IP Deskphone configurando l'impostazione Privacy delle chiamate in uscita.

**Per configurare la privacy delle chiamate in uscita:**

Pref.



1. Premere il tasto funzione basato sul contesto **Pref.**, selezionare **Opzioni varie**, quindi **Privacy chiamate in uscita** dal menu.

Cambia



2. Scegliere una delle seguenti opzioni:
  - Premere il tasto funzione basato sul contesto **Cambia** per cambiare le restrizioni in materia di privacy delle chiamate in uscita nella restrizione evidenziata.
  - Premere il tasto funzione basato sul contesto **Indietro** per tornare al menu precedente senza apportare le modifiche.

Indietro



3. Premere il tasto di navigazione **Su/Giù** per evidenziare una delle seguenti opzioni:
  - Nessuna (nessuna restrizione)
  - Nome (limita solo la visualizzazione del nome)
  - Indirizzo (limita solo la visualizzazione dell'indirizzo)
  - Tutto (limita la visualizzazione di nome e indirizzo)

### Codec audio

---

Questa funzione consente di specificare un codec da utilizzare nel corso di una chiamata. È possibile utilizzare il menu Preferenze per modificare l'ordine delle preferenze dei codec tra le chiamate

È possibile selezionare un codec audio in base al nome nel corso di una chiamata, o mentre il microtelefono è inattivo. La funzione Codec audio inoltre permette all'utente di controllare la configurazione audio utilizzata per le chiamate in arrivo e in uscita.

Per cambiare il codec nel corso di una chiamata, selezionare **Audio**, **Cambia codec**, quindi premere **OK**.

I seguenti tasti funzione basati sul contesto sono disponibili nella pagina dei Codec audio:

- **Ok**: per visualizzare la schermata della selezione dei codec audio.
- **Indietro**: per tornare alla schermata precedente.

### Selezione codec audio

La selezione codec audio consente di selezionare un codec da usare nel corso delle chiamate in arrivo e in uscita.

I seguenti tasti funzione basati sul contesto sono disponibili per la selezione dei codec audio:

- **Selezione**: IP Deskphone tenta di rinegoziare il codec per la chiamata in corso al fine di usare il codec selezionato.
- **Indietro**: consente di tornare alla schermata Codec audio.

## Ordinamento dei codec audio

L'ordinamento dei codec audio consente di modificare l'ordine di preferenza dei codec da usare nel corso delle chiamate in arrivo e in uscita.

I seguenti tasti funzione basati sul contesto sono disponibili nella pagina di ordinamento dei codec audio:

- **Salva:** per salvare l'ordine corrente come il nuovo ordine preferito dei codec.
- **SpostaSu:** per spostare il codec evidenziato verso l'alto in elenco.
- **SpostaGiù:** per spostare il codec evidenziato verso il basso in elenco.
- **Indietro:** per tornare alla schermata Codec audio precedente.

La schermata Ordinamento codec audio consente all'utente di modificare l'ordine di preferenza dei codec. È possibile riordinare le preferenze; le modifiche all'ordinamento vengono salvate.

## Aggiornamenti firmware remoti automatici

**Nota:** L'amministratore di sistema deve attivare **Verifica remota disponibilità aggiornamenti** per poter utilizzare questa funzione.

IP Deskphone può essere configurato in modo da svolgere automaticamente gli aggiornamenti firmware. Se questa funzione è configurata, IP Deskphone visualizza la pianificazione programmata di un aggiornamento, oltre ai tasti funzione basati sul contesto **Si** e **No**. Se IP Deskphone è inattivo e non viene premuto alcun tasto, l'aggiornamento firmware ha inizio entro un minuto.

In caso di pressione del tasto **Si**, il download del firmware ha inizio.

Nel caso in cui si stia utilizzando IP Deskphone (anche in modalità in attesa, chiamata in conferenza o mentre l'unità IP Deskphone sta squillando), alla pressione di **No**, la chiamata viene disconnessa e l'aggiornamento firmware non viene avviato. IP Deskphone visualizza nuovamente la richiesta di download del firmware entro tre minuti per un totale di tre volte.

Se, dopo la terza notifica, l'utente preme **No** o se non viene premuto alcun tasto, l'aggiornamento firmware non viene avviato. IP Deskphone tenta nuovamente di scaricare il firmware dopo due ore.

**Nota:** Se si autorizza l'esecuzione dell'aggiornamento e il server subisce un'interruzione, IP Deskphone non richiede nuovamente di verificare la presenza di aggiornamenti.

## Screensaver/Blocco schermo

---

È possibile bloccare il display di IP Deskphone utilizzando uno screensaver/blocco temporizzato.

Una volta attivato, lo screensaver annulla la programmazione dei tasti del modulo di espansione collegato. Se l'utente è connesso all'unità IP Deskphone, quest'ultimo non viene disconnesso, ma l'etichetta del tasto di linea non riporterà alcun messaggio e l'unità IP Deskphone diventerà inattiva.

Il tasto funzione basato sul contesto **ScrnSvr** si trova nella schermata inattiva. Questo tasto è disponibile solo quando lo screensaver è attivo, ed è accessibile premendo il tasto funzione basato sul contesto **Altro...** fino a che non viene visualizzato il messaggio **ScrnSvr**. Premere il tasto funzione basato sul contesto **ScrnSvr** potrebbe provocare lo spegnimento del timer dell'attuale screensaver e l'attivazione dello screensaver precedentemente selezionato.

Selezionare l'elemento del menu Visualizza screensaver per visualizzare le impostazioni dello screensaver.

La schermata delle impostazioni dello screensaver consente di attivare o disattivare lo screensaver/il blocco. È anche possibile configurare varie impostazioni, come il ritardo prima dell'avvio dello screensaver, l'immagine di sfondo da utilizzare, e il testo del banner visualizzato quando lo screensaver/il blocco è attivo.



Di seguito sono riportati gli elementi dell'elenco visualizzato:

- **Modalità:** per attivare o disattivare lo screensaver e scegliere se lo screensaver debba essere o meno protetto da password.
- **Ritardo:** per configurare il ritardo prima dell'attivazione dello screensaver.
- **Immagine:** per selezionare l'immagine di sfondo da visualizzare quando lo screensaver è attivo.
- **Testo:** per configurare il testo visualizzato sullo schermo quando lo screensaver è attivo.

Di seguito sono riportate le opzioni disponibili per il menu delle impostazioni dello screensaver:

- **Selezione:** per selezionare l'impostazione attualmente evidenziata.
- **Indietro:** per cancellare l'impostazione dello screensaver.

### Selezionare la schermata di impostazione dello screensaver

La schermata delle impostazioni della modalità screensaver consente di attivare o disattivare lo screensaver/il blocco.

Selezionare **Prof.**, **Visualizza**, quindi **Visualizza screensaver** per visualizzare la schermata delle impostazioni dello screensaver.

Le impostazioni della modalità screensaver comprendono i seguenti elementi:

- **Disattiva:** per disattivare lo screensaver.
- **Attiva (nessuna password):** per attivare lo screensaver in modalità senza password.
- **Attiva (con password):** per attivare lo screensaver in modalità con password.

Di seguito sono riportate le opzioni disponibili per il menu delle impostazioni dello screensaver:

- **Selezione:** per selezionare l'impostazione attualmente evidenziata.
- **Indietro:** per uscire dal menu della modalità screensaver.

**Nota:** Alcune opzioni potrebbero non comparire, in base alla configurazione.

La disattivazione dello screensaver provoca la visualizzazione di un messaggio di conferma della selezione.

L'attivazione dello screensaver in modalità **senza password** provoca la visualizzazione di un messaggio di conferma della selezione.

**Nota:** Se la configurazione del dispositivo non consente l'utilizzo di uno screensaver senza password, questa opzione del menu non è disponibile per l'utente.

L'attivazione dello screensaver in modalità **protetta da password** richiede l'immissione della password prima di poter accedere.

La schermata consente di lanciare la schermata di impostazione della password definita dall'utente, se l'opzione è stata attivata nella configurazione.

Il testo a video visualizza il messaggio *Immettere la password utente per attivare lo screensaver* seguito dalla richiesta di immissione da parte dell'utente.

Le opzioni, disponibili per la modalità Attiva (con password) sono le seguenti:

- **Ok:** il messaggio Screensaver attivato compare dopo l'inserimento di una password valida. Il messaggio Password non valida viene visualizzato in caso di immissione di una password non valida.
- **123/abc:** per passare dalla modalità di immissione numerica alla modalità alfabetica.
- **Imposta:** questo tasto funzione basato sul contesto compare solo se la funzione consente l'impostazione di password definite dall'utente. Questo tasto richiama una schermata di definizione della password che consente di configurare una password.
- **Indietro:** per chiudere il menu della modalità Attiva (con password).

Se l'opzione di utilizzo di una password definita dall'utente è consentita, è possibile accedere all'interfaccia (schermata) per configurare la password tramite il tasto funzione basato sul contesto **Imposta** di quella schermata.

Se l'inserimento di una password definita dall'utente non è consentito, il tasto funzione basato sul contesto **Imposta** non è visibile, ed è possibile usare esclusivamente la password di accesso principale dell'utente per attivare lo screensaver protetto da password.

Dopo aver attivato lo screensaver, se l'unità Deskphone rimane inattiva per un periodo di tempo/intervallo di ritardo predefinito, lo screensaver assume il controllo di IP Deskphone.

L'opzione seguente è disponibile per la modalità Attiva (con password):

- **Sblocca**: se lo screensaver non è protetto da password, la pressione di questo tasto provoca l'uscita dallo screensaver. Se lo screensaver si trova in modalità protetta da password, la pressione del tasto funzione basato sul contesto **Sblocca** provoca la visualizzazione di una schermata che consente l'immissione della password. La password deve essere inserita correttamente per poter uscire dallo screensaver.

Se lo screensaver viene attivato in modalità **senza password**:

- Qualsiasi interazione dell'utente, pressione dei tasti, movimento del mouse o chiamata in arrivo provoca l'uscita dallo screensaver (senza richiedere all'utente l'inserimento di una password). Queste interazioni comprendono la pressione del tasto funzione basato sul contesto **Sblocca**.
- I tasti programmati del/i modulo di espansione vengono disattivati sino alla disattivazione dello screensaver. Se l'utente è connesso all'unità IP Deskphone, quest'ultimo non viene disconnesso, ma le etichette del tasto di linea non riporteranno alcun messaggio fino a che lo screensaver non verrà disattivato.

In caso di riavvio di IP Deskphone in presenza di uno screensaver attivo:

- Se l'utente ha attivato la modalità di accesso automatico, lo screensaver rimane attivo successivamente al riavvio e al completamento del processo di accesso da parte di IP Deskphone.
- Se la funzione di accesso automatico non è stata attivata, le impostazioni dello screensaver rimangono disponibili, ma non attivate, al nuovo accesso manuale a IP Deskphone da parte dell'utente.

Se lo screensaver viene attivato in modalità protetta da password:

- Le interazioni dell'utente, la pressione dei tasti e i movimenti del mouse non provocano l'uscita dallo screensaver.
- Una chiamata in arrivo visualizza l'ID del chiamante e consente di rispondere alla chiamata. Non è possibile effettuare chiamate, eccetto quelle d'emergenza, finché l'IP Deskphone non viene sbloccato. Un tasto funzione basato sul contesto **Sblocca** compare vicino allo schermo. È possibile sbloccare l'unità IP Deskphone dopo aver risposto alla chiamata.
- Alla pressione del tasto funzione basato sul contesto **Sblocca**, il sistema richiede l'inserimento della password per lo screensaver. Il tasto di linea primario viene visualizzato (ma non è attivo) in fase di richiesta di immissione della password per dare un'indicazione della password attualmente in uso.
- Il sollevamento del microtelefono e la composizione delle cifre attiva la visualizzazione della funzione di linea esclusivamente per le chiamate di emergenza. Se l'utente cerca di avviare una chiamata in uscita, il sistema visualizza un messaggio e lo screensaver viene nuovamente riavviato.
- Nel caso in cui l'utente effettui una chiamata di emergenza mentre lo screensaver è attivo, la chiamata viene eseguita utilizzando l'account dell'utente principale.
- Il menu Rete è accessibile per gli amministratori (pressione doppia dei tasti di servizio) anche quando lo screensaver è attivo.
- Se è consentito l'uso di password definite dall'utente, è possibile accedere a un meccanismo che consente di disattivare lo screensaver (consentendo all'amministratore di reimpostare la password definita dall'utente) dal menu di rete. Questo meccanismo inoltre viene richiamato remotamente dalla console IP Deskphone per mezzo di una connessione SSH.
- Tutte le programmazioni dei tasti dei moduli di espansione vengono annullate, fino a che lo screensaver non viene disattivato.

- In caso di riavvio di IP Deskphone in presenza di uno screensaver attivo:
  - Se l'utente ha attivato la modalità di accesso automatico, lo screensaver rimane attivo successivamente al riavvio e al completamento del processo di accesso da parte di IP Deskphone.
  - Se la funzione di accesso automatico non è stata attivata, le impostazioni dello screensaver rimangono disponibili, ma non attivate, alla riconnessione manuale a IP Deskphone da parte dell'utente.

### **Selezionare un'immagine da visualizzare come presentazione.**

È possibile visualizzare tutte le immagini dello screensaver caricate su IP Deskphone sotto forma di presentazione.

Questi file vengono caricati su IP Deskphone utilizzando la memoria flash USB.

Le immagini utilizzate sull'unità 1140E IP Deskphone non possono superare i 128 KB. Le immagini devono essere ridimensionate prima di poter essere caricate su IP Deskphone. La dimensione delle immagini utilizzabili con l'unità 1140E è 240 x 88.

Le immagini possono essere visualizzate sotto forma di presentazione. Scegliere **Pref.**, **Visualizza**, **Visualizza Screensaver**, **Immagini**, quindi seleziona **Presentazione**.

## **Immagine di sfondo**

---

IP Deskphone visualizza le immagini di sfondo sullo schermo. Dal menu preferenze, è possibile navigare fino alle immagini salvate sul sistema di archiviazione e selezionare un'immagine per l'interfaccia utente.

La selezione dell'articolo del menu porta l'utente ad un nuovo elenco di visualizzazione contenente tutti i file di immagine disponibili sul sistema di archiviazione Flash.

### Selezionare una schermata di immagine

Selezionare un'immagine da un elenco di immagini attualmente salvate sul sistema di archiviazione Flash del dispositivo.

1. Per selezionare l'immagine di sfondo, premere il tasto funzione basato sul contesto **Pref.**, scegliere **Display**, quindi **Immagine di sfondo**.
2. Di seguito sono riportate le opzioni disponibili per la schermata di selezione dello sfondo.
  - **Seleziona**: per selezionare l'immagine attualmente evidenziata.
  - **Indietro**: per uscire dalla schermata di selezione dell'immagine.

Dopo aver selezionato l'immagine di sfondo desiderata, viene visualizzata la schermata di conferma.

**Nota:** Se l'immagine selezionata non è adatta, è necessario annullare la selezione.

3. Di seguito sono riportate le opzioni disponibili per la schermata di conferma dello sfondo.
  - **OK**: per configurare l'immagine selezionata come immagine di sfondo.
  - **Annulla**: per annullare la selezione. Inoltre, la selezione dell'immagine corrente viene annullata e il sistema visualizza nuovamente la schermata di elenco delle immagini, se la schermata scade dopo 15 secondi.

### Supporto di dispositivi di memoria flash USB

IP Deskphone supporta la navigazione all'interno dei file contenuti su un dispositivo di memoria USB. Un semplice browser di file consente di selezionare un file di immagine (o un altro tipo di file) e di caricarlo sul sistema di archiviazione di IP Deskphone. Il file manager consente inoltre di navigare e copiare determinati file dal sistema di archiviazione del telefono all'unità flash USB.

Dopo aver selezionato il menu File Manager scegliendo il menu Servizi, è possibile navigare all'interno del sistema di archiviazione di IP Deskphone e di qualsiasi unità USB collegata. A questo punto, sarà possibile copiare un file dall'unità IP Deskphone all'unità USB di destinazione o dall'unità USB all'unità IP Deskphone.

Dopo aver selezionato un File Manager, nel caso in cui non esista alcuna unità USB collegata a IP Deskphone, viene visualizzata la schermata principale del sistema di archiviazione di IP Deskphone.

Di seguito sono riportate le opzioni disponibili per la schermata principale:

- **Seleziona:** utilizzato per accedere alla cartella selezionata.
- **Elimina:** chiede all'utente di eliminare i contenuti delle cartelle selezionate (le cartelle non vengono eliminate dal momento che si trovano sull'unità IP Deskphone).
- **Esci:** se l'utente si trova nella cartella principale dell'unità flash, la schermata viene chiusa e l'utente viene riportato al menu precedente. Se ci si trova già all'interno di una cartella, il tasto funzione basato sul contesto **Indietro** funziona in modo simile all'elemento **..** e si sposta verso l'alto di un livello nella struttura della directory.

Dopo aver selezionato un File manager, se le unità USB sono collegate a IP Deskphone, la schermata visualizzata successivamente sarà la schermata **Seleziona dispositivo**. Questa schermata elenca IP Deskphone, e le unità USB disponibili. Dopo aver selezionato uno di questi elementi, vengono visualizzati i contenuti di quel dispositivo (file e cartelle), e **..** consente di tornare alla schermata dell'unità selezionata.

Di seguito sono riportate le opzioni disponibili per la schermata Seleziona dispositivo:

- **Seleziona:** per accedere al dispositivo selezionato.
- **Esci:** per chiudere il file manager e tornare al menu Servizi.

Dopo aver selezionato il dispositivo al quale si vuole navigare, viene visualizzata la seguente schermata in [Figura 21 a pagina 248](#):

**Figura 21: Schermata di navigazione del dispositivo File manager**

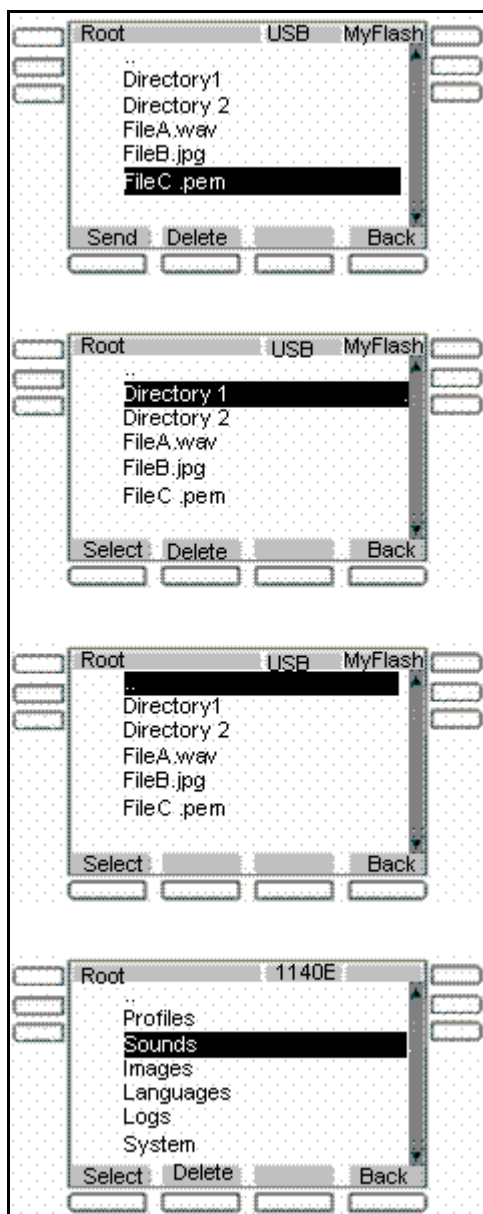



La schermata di navigazione del file manager fornisce le seguenti opzioni:

**Nota:** I tasti funzione basati sul contesto cambiano in base all'articolo selezionato sullo schermo.

- **Seleziona:** per accedere alla cartella selezionata.
- **Indietro:** per tornare alla schermata precedente
- **Elimina:**
  - Alla selezione di un file, il sistema richiede una conferma di eliminazione ed elimina i file. Se l'utente non risponde alla richiesta di eliminazione entro 15 secondi, l'operazione di eliminazione viene annullata.
  - In caso di selezione di una cartella su IP Deskphone, il sistema richiede l'eliminazione di tutti i contenuti della cartella, ma lascia intatta la cartella.
  - Se l'utente seleziona una cartella su di un dispositivo USB, il sistema richiede l'eliminazione della cartella e di tutti i suoi contenuti. Se l'utente non risponde alla richiesta di eliminazione entro 15 secondi, l'operazione di eliminazione viene annullata.
- **Invia:** compare solo dopo aver selezionato un file.
  - In caso di selezione di un file su di un dispositivo USB e successiva pressione di **Invia**, è possibile inviare o copiare il file selezionato sull'unità IP Deskphone. In base all'estensione del file, la cartella di destinazione viene selezionata automaticamente (ad esempio: i file PNG vengono inviati direttamente alla cartella Immagini dell'unità IP Deskphone).
  - Alla selezione di un file su IP Deskphone e alla pressione di **Invia**, viene visualizzato un messaggio di errore nel caso in cui non esista alcuna unità USB attualmente collegata a IP Deskphone. L'invio di file da IP Deskphone a un'altra sede di IP Deskphone non è consentito.
  - Selezionando un file su IP Deskphone e premendo **Invia**, l'utente viene portato alla cartella USB nella quale desidera spostare il file [Seleziona schermata di destinazione] mentre un'unità USB viene collegata ad IP Deskphone.
- **Indietro:** per chiudere la schermata corrente e tornare alla schermata di selezione del dispositivo.

### Schermata di richiesta Selezione destinazione di File manager

La schermata di richiesta Selezione destinazione di File manager consente di selezionare la cartella alla quale si desidera inviare una copia del file precedentemente selezionato.

Di seguito sono riportate le opzioni disponibili per la schermata Selezione destinazione.

- **OK:** per accedere alla cartella selezionata.
- **Indietro:** per tornare alla schermata precedente.

Dopo aver confermato l'invio di un file da IP Deskphone all'unità USB, viene visualizzata la schermata Seleziona destinazione.

**Nota:** I tasti funzione basati sul contesto cambiano in base all'articolo selezionato sullo schermo.

**Seleziona:** per accedere alla cartella selezionata.

**Fatto:** per configurare la posizione attuale come destinazione dell'invio e avviare l'operazione di copia.

**Indietro:** per tornare alla schermata precedente.

### Note su File Manager

Le note generali di File Manager sono le seguenti:

- La selezione dell'elemento **..** (o il tasto funzione basato sul contesto **Indietro**) consente di spostarsi verso l'alto di un livello, con conseguente abbandono del dispositivo e accesso alla schermata del **dispositivo selezionato** in alcuni casi. Nel caso in cui la selezione corrente sia una cartella secondaria, la selezione di **..** o del tasto funzione basato sul contesto **Indietro** ha un effetto identico allo spostamento verso l'alto di un livello.
- La selezione di un file provoca la copia del file selezionato sul sistema di archiviazione flash di IP Deskphone, o il richiamo di un particolare agente per il file selezionato (configurato in seguito al richiamo di questa schermata per mezzo di altri meccanismi). Un'esempio specifico di questo caso è il file di configurazione di un dispositivo che provoca l'aggiornamento di IP Deskphone utilizzando il file selezionato, invece di copiare il file in una cartella.

- In base all'estensione del file selezionato, le routine di convalida vengono eseguite per verificare la dimensione del file, lo spazio libero disponibile sull'FFS, comprese le eventuali restrizioni definite per garantire un utilizzo in sicurezza (ad esempio, un limite di XX immagini o toni di chiamata sull'unità IP Deskphone [in base al modello]).
- I file con un'estensione sconosciuta non devono essere disponibili per qualsiasi azione. IP Deskphone tenta di implementare le azioni dei tipi di file e delle estensioni noti/e.

Di seguito sono riportati gli scenari per l'uso delle schermate USB:

### **Scenario 1: per copiare un file di immagine dall'unità USB all'unità IP Deskphone.**

- Accedere al dispositivo e collegare l'unità flash USB alla porta USB di IP Deskphone.
- Premere il tasto fisso **Servizi** e scegliere **File Manager**.
- Selezionare **Unità disco flash**. Vengono visualizzati i contenuti della scheda di memoria.
- Selezionare il file da copiare e premere **Invia**.
- Il sistema chiede all'utente di selezionare il dispositivo al quale si desidera inviare il file selezionato.
- Selezionare IP Deskphone come dispositivo di destinazione.
- Il file viene convalidato in base all'estensione del file e al passaggio delle routine di convalida e un agente viene richiamato per il file. In questo caso, il file di immagine viene copiato nella directory **immagini** del sistema di archiviazione flash di IP Deskphone.
- Viene visualizzato un messaggio di operazione effettuata con successo per indicare che il file è stato copiato sull'IP Deskphone.

Dopo la selezione del file, i motivi per cui la gestione non può essere portata a termine correttamente possono essere diversi. La dimensione del file potrebbe superare determinati limiti, potrebbe non essere disponibile spazio sufficiente su disco, un file con un nome identico potrebbe già essere presente, o le azioni del tipo di file selezionato potrebbero non essere consentite (indicatore di configurazione).

Le condizioni di errore visualizzano un messaggio a video, e le azioni che potrebbero richiedere tempi di completamento estesi visualizzano il messaggio *In corso...* sullo schermo.

### **Scenario 2: per copiare un file di immagine dall'unità IP Deskphone all'unità USB.**

- Accedere al dispositivo e collegare l'unità flash USB alla porta USB di IP Deskphone.
- Premere il tasto fisso **Servizi** e scegliere **File Manager**.
- Selezionare IP Deskphone dalla schermata dei dispositivi selezionati.
- Vengono visualizzati i contenuti di IP Deskphone. Navigare fino alla cartella **Suoni**.
- Selezionare il file necessario e premere il tasto funzione basato sul contesto **Invia**.
- Il sistema chiede all'utente di selezionare la cartella di destinazione sull'unità USB collegata.
- Navigare fino alla cartella **Suonerie personali** e premere il tasto funzione basato sul contesto **Fatto** per avviare l'operazione.
- Il file viene quindi convalidato (la copia di alcuni file non è consentita) e inviato alla destinazione selezionata. Un messaggio viene visualizzato a video ad indicare la copia in corso del file su IP Deskphone.

Se la copia del file non può essere portata a termine a causa della presenza di spazio insufficiente sul dispositivo USB, o poiché il tipo di file non è supportato all'interno del File Manager (configurazione dispositivo), un messaggio di errore viene visualizzato sullo schermo.

Un messaggio di errore viene visualizzato sullo schermo quando l'unità USB non dispone di spazio sufficiente, o il tipo di file selezionato non è stato attivato all'interno di File Manager (configurazione dispositivo).

# Gestione di IP Deskphone

Il seguente capitolo descrive le seguenti funzioni avanzate:

- "Visualizzare le informazioni su IP Deskphone" a pagina 253
- "Accedere al menu dei servizi" a pagina 255
- "Menu Rete" a pagina 264

## Visualizzare le informazioni su IP Deskphone

---

È possibile visualizzare le informazioni relative all'IP Deskphone.

**Per visualizzare le informazioni relative all'unità IP Deskphone:**



1. Premere il tasto fisso **Servizi**, quindi selezionare **Informazioni telefono** dal menu.

È possibile visualizzare le seguenti informazioni:

- Carica vers.
- Software
- E.M Software
- Presenza
- FeatActv
- Posizione pacc. serv.

**Nota:** Non è possibile modificare le impostazioni da questo menu.

### Visualizzare informazioni aggiuntive sul telefono

Quando il sistema visualizza il menu Informazioni telefono, è possibile usare i seguenti tasti funzione basati sul contesto per visualizzare informazioni aggiuntive:

- **Dettagli**
- **E911**
- **USB**

Il tasto funzione **Dettagli** elenca le seguenti informazioni:

- Utente principale:
- Dominio principale:
- MAC
- IP
- Licenza server
  - Stato

I contenuti di questa schermata comprendono informazioni identificabili sull'utente e su IP Deskphone che potrebbero richiedere un certo grado di protezione (ai sensi delle linee guida/dei requisiti DoD/statunitensi federali).

**Attenzione:** L'amministratore può disattivare il tasto funzione basato sul contesto **Dettagli** nella schermata principale delle informazioni sul telefono per nascondere informazioni protette. Se il tasto funzione basato sul contesto **Dettagli** è disattivato, non è possibile visualizzare i dettagli della schermata dettagliata Informazioni telefono.

Per visualizzare informazioni sulla porta USB premere il tasto funzione basato sul contesto **USB** all'accesso alla schermata **Informazioni telefono**. La schermata visualizza il nome del dispositivo USB, se collegato. È possibile utilizzare un'unità flash USB standard per caricare determinati file o preferenze all'interno di IP Deskphone.

Per visualizzare informazioni su E911, premere il tasto funzione basato sul contesto **E911** dopo aver effettuato l'accesso alla schermata **Informazioni telefono**.

## Accedere al menu dei servizi

Alcune delle funzioni di sistema richiedono l'immissione della password utente. È necessario consultarsi con l'amministratore di sistema o con il service provider prima di poter accedere ad alcune di queste funzioni.



Servizi

1. Premere il tasto fisso **Servizi**.

L'IP Deskphone mostra il seguente menu:

1. Cerca: utilizzare per svolgere una ricerca locale/globale.
2. Accesso
3. Disconnessione: utilizzare la funzione di disconnessione di IP Deskphone. Per maggiori informazioni, fare riferimento a ["Disconnessione da IP Deskphone" a pagina 78](#).
4. Verifica la disponibilità di aggiornamenti: utilizzare per verificare la disponibilità degli ultimi aggiornamenti firmware per l'unità IP Deskphone. Per maggiori informazioni, fare riferimento a ["Verifica disponibilità aggiornamenti" a pagina 256](#).
5. Reimposta telefono: utilizzare per reimpostare l'unità IP Deskphone. Per maggiori informazioni, fare riferimento a ["Reimpostare il IP Deskphone" a pagina 257](#).
6. File Manager: per maggiori informazioni, fare riferimento a ["Eliminare i dati dell'utente" a pagina 258](#).
7. Accesso al sistema: utilizzare per attivare/disattivare la funzione di accesso SIP.
8. Informazioni sul telefono: utilizzare per visualizzare i dettagli del deskphone. Per maggiori informazioni, fare riferimento a ["Visualizzare le informazioni su IP Deskphone" a pagina 253](#).

### Verifica disponibilità aggiornamenti

È possibile controllare la disponibilità di nuovi aggiornamenti firmware per l'IP Deskphone.

**Per verificare la disponibilità degli ultimi aggiornamenti firmware:**



Servizi

1. Premere il tasto fisso **Servizi**.

2. Selezionare **Controlla aggiornamenti**.

Selezionare

Sì

No

3. Premere il tasto funzione basato sul contesto **Seleziona**.

4. Scegliere una delle seguenti opzioni:

- Premere il tasto funzione basato sul contesto **Sì** per controllare la disponibilità degli ultimi aggiornamenti firmware per l'unità IP Deskphone.
- Premere il tasto funzione basato sul contesto **No** per tornare al menu precedente senza verificare la disponibilità di aggiornamenti.
- Mentre verifica la disponibilità di aggiornamenti, l'unità IP Deskphone attiva la modalità Non disturbare (DND).



## Reimpostare il IP Deskphone

È possibile usare questa funzione per reimpostare l'unità senza scollegare il cavo dell'alimentazione.

**Per reimpostare l'unità IP Deskphone:**



Servizi

1. Premere il tasto fisso **Servizi**, quindi selezionare **Reimposta telefono**.

Selezionare



2. Premere il tasto funzione basato sul contesto **Seleziona**.

abc



3. Premere il tasto funzione basato sul contesto **abc/123** per passare dalla modalità di immissione alfabetica alla modalità numerica, e viceversa.



4. Utilizzare il tastierino per immettere la password.

Ok



5. Scegliere una delle seguenti opzioni:

— Premere il tasto funzione basato sul contesto **Ok**.

Indietro



— Premere il tasto funzione basato sul contesto **Indietro** per tornare al menu precedente.

Sì

No

L'unità IP Deskphone visualizza la richiesta Reimposta telefono?.

6. Scegliere una delle seguenti opzioni:

- Premere il tasto funzione basato sul contesto **Si** per procedere.
- Premere il tasto funzione basato sul contesto **No** per tornare al menu Sistema.

## Eliminare i dati dell'utente

L'unità IP Deskphone archivia i file dell'utente che si potrebbero voler eliminare. Questi file comprendono:

1. Profili: impostazioni profilo utente
2. Suoni: toni di download o notifiche audio
3. Lingue: file della lingua scaricati
4. File di sistema: file di configurazione di sistema di IP Deskphone (l'eliminazione di questo file ripristina le impostazioni di fabbrica della configurazione dell'unità IP Deskphone.)

È possibile eliminare alcuni di questi file o tutti i file. L'eliminazione dei file è spesso necessaria quando l'unità IP Deskphone viene reimplementata per un utente diverso.

**Per eliminare i file dei dati utente:**



Servizi

1. Premere il tasto fisso **Servizi**.

2. Selezionare **File Manager**.

**Nota:** È necessario immettere la propria password di accesso per accedere al menu File Manager.

abc



3. Premere il tasto funzione basato sul contesto **abc/123** per passare dalla modalità di immissione alfabetica alla modalità numerica, e viceversa.



4. Utilizzare il tastierino per immettere la password.

Ok



5. Scegliere una delle seguenti opzioni:

- Premere il tasto funzione basato sul contesto **Ok**.
- Premere il tasto funzione basato sul contesto **Indietro** per tornare al menu precedente.

Indietro



6. Premere il tasto di navigazione **Su/Giù** per evidenziare una delle seguenti opzioni:

- Profili
- Audio
- Lingue
- File di sistema
- Tutti i file



Selezionare



Elimina



Esci

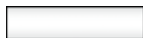

Indietro



7. Scegliere una delle seguenti opzioni:

- Per accedere alla cartella selezionata, premere il tasto funzione basato sul contesto **Seleziona**.
- Per eliminare i contenuti della cartella selezionata, premere il tasto funzione basato sul contesto **Elimina**.

**Nota:** Le cartelle non possono essere eliminate dal momento che si trovano sull'unità IP Deskphone.

- Se ci si trova nella cartella principale del disco flash, premere il tasto funzione basato sul contenuto **Esci** per tornare al menu precedente.
- Se ci si trova già dentro la cartella, premere il tasto funzione basato sul contesto **Indietro** per tornare al menu precedente.

## Per eliminare un profilo utente:



Elimina



Indietro



1. Premere il tasto di navigazione **Su/Giù** per evidenziare il profilo utente da eliminare.
2. Scegliere una delle seguenti opzioni:
  - Premere il tasto funzione basato sul contesto **Elimina** per eliminare il profilo utente evidenziato dall'elenco.
  - Premere il tasto funzione basato sul contesto **Indietro** per tornare al menu precedente.
3. Disconnettersi o riavviare l'unità IP Deskphone per completare il processo.

## Per eliminare un file audio:



Elimina



Indietro



1. Premere il tasto di navigazione **Su/Giù** per evidenziare il file audio da eliminare.
2. Scegliere una delle seguenti opzioni:
  - Premere il tasto funzione basato sul contesto **Elimina** per eliminare il file audio evidenziato dall'elenco.
  - Premere il tasto funzione basato sul contesto **Indietro** per tornare al menu precedente.

### Per eliminare un file della lingua:



Elimina



Indietro



1. Premere il tasto di navigazione **Su/Giù** per evidenziare il file della lingua da eliminare.
2. Scegliere una delle seguenti opzioni:
  - Premere il tasto funzione basato sul contesto **Elimina** per eliminare il file della lingua evidenziato dall'elenco.
  - Premere il tasto funzione basato sul contesto **Indietro** per tornare al menu precedente.

### Per eliminare un file di registro:



Elimina



Indietro



1. Premere il tasto di navigazione **Su/Giù** per evidenziare il file di registro da eliminare.
2. Scegliere una delle seguenti opzioni:
  - Premere il tasto funzione basato sul contesto **Elimina** per eliminare il file della lingua evidenziato dall'elenco.
  - Premere il tasto funzione basato sul contesto **Indietro** per tornare al menu precedente.

**Per eliminare il file di sistema senza eliminare il profilo utente:**

Avanti



Indietro



1. Scegliere una delle seguenti opzioni:
  - Premere il tasto funzione basato sul contesto **Avanti** per eliminare il file di sistema.
  - Premere il tasto funzione basato sul contesto **Indietro** per tornare al menu precedente.
  
2. Disconnettersi o riavviare l'unità IP Deskphone per completare il processo.

**Per eliminare tutti i file:**

Avanti



Indietro



1. Scegliere una delle seguenti opzioni:
  - Premere il tasto funzione basato sul contesto **Avanti** per eliminare il file di sistema e i profili utente.
  - Premere il tasto funzione basato sul contesto **Indietro** per tornare al menu precedente.
  
2. Disconnettersi o riavviare l'unità IP Deskphone per completare il processo.

## Menu Rete

---

Normalmente, l'amministratore di sistema è l'unico individuo autorizzato ad accedere al menu di rete e a usare una password amministrativa per accedere agli elementi.

I seguenti elementi del menu Rete sono disponibili:

- Impostazioni server: per selezionare e modificare i domini
- Impostazioni dispositivo: per configurare le impostazioni di rete
- Diagnostica: per eseguire l'instradamento di una traccia o inviare un ping per diagnosticare la connessione di rete
  - Impostazione IP e informazioni DHCP
  - Strumenti di diagnostica di rete
  - Statistiche Ethernet
  - Statistiche di rete IP
  - Dispositivi USB
  - Strumenti diagnostici avanzati
  - Tasto di prova
- Menu blocco: per accedere al menu Rete

### Per accedere al menu Rete:



Pref.

1. Scegliere una delle seguenti opzioni:
  - Premere due volte in rapida successione il tasto fisso **Servizi**.
  - Premere il tasto funzione basato sul contesto **Pref.**, quindi selezionare **Rete** dal menu.

**Nota:** È necessario immettere una password amministrativa per accedere alle voci del menu Rete.







# Indicatori visivi

IP Deskphone utilizza indicatori o segnali visivi per indicare la presenza di chiamate e messaggi in arrivo. Le icone visualizzate sull'unità IP Deskphone indicano inoltre lo stato corrente della chiamata.





## Icone sul display

Tabella 17 a pagina 265 elenca le icone di visualizzazione di IP Deskphone.

**Tabella 17: Icone della schermata di visualizzazione (Parte 1 di 2)**

Componente	Icona
<b>Stato della chiamata</b>	
Linea libera	
Chiamata in arrivo/in uscita (telefono che squilla)	
Al telefono	
In attesa	
Chiamata persa	

**Tabella 17: Icone della schermata di visualizzazione  
(Parte 2 di 2)**

Componente	Icona
<b>Icane dei pulsanti funzione</b>	
Lista delle chiamate a composizione veloce	
<b>Chiamate ricevute</b>	
Chiamate ricevute	
Chiamata in arrivo persa, nuovo	
Chiamata in arrivo persa, revisionata	
Sconosciuto	

## Notifiche visive/Indicatori di messaggio in attesa

Il LED rosso si accende nell'angolo superiore destro degli indicatori luminosi IP Deskphone ad indicare la presenza di chiamate in arrivo o per notificare l'utente del fatto che un chiamante ha lasciato un messaggio vocale.

Tabella 18 a pagina 267 elenca l'indicatore visivo e lo stato del LED.

**Tabella 18: Notifiche visive/Indicatore di messaggio in attesa**

LED	Indicatore visivo	Stato del LED
LED rosso	Messaggio vocale lasciato dal chiamante	Luce rossa fissa fino alla lettura del messaggio.
	Chiamata in arrivo (telefono che squilla)	Luce rossa lampeggiante velocemente.

## Monitoraggio delle altre estensioni

L'amministratore di sistema potrebbe consentire all'utente di monitorare lo stato delle altre linee. Quando la funzione è attivata, è possibile usare gli indicatori visivi dell'unità IP deskphone per monitorare lo stato inattivo o occupato dagli altri interni. È anche possibile rispondere alle chiamate destinate a questi interni.

Tabella 19 a pagina 268 elenca lo stato degli indicatori visivi utilizzati da IP deskphone per mostrare lo stato della linea monitorata.

**Tabella 19: Indicatori visivi per linee monitorate**

Icona	Stato della linea
	Inattivo
Lampeggiante 	Squillo in corso
Solido 	Occupato







# Guida rapida di riferimento





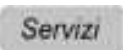

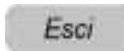
Questa sezione costituisce una guida rapida di riferimento per l'Avaya 1140E IP Deskphone. Per maggiori informazioni, vedere le seguenti sezioni:

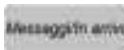



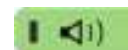

- "Tasti fissi" a pagina 269
- "Funzioni utilizzate di frequente" a pagina 271
- "Tasti funzione basati sul contesto" a pagina 273
- "Icône sul display" a pagina 276

## Tasti fissi

L'Avaya 1140E IP Deskphone è disponibile sia con tasti icona fissi o tasti fissi con testo in inglese. Entrambi i tipi vengono mostrati qui in basso.

Tasti funzione scorciatoia o di navigazione	
 	Copia informazioni dalla Rubrica, dalla lista delle Chiamate ricevute, effettuate, e dal registro IM ai tasti funzione e alle voci della Rubrica.
 	Accede a Cerca, Login, Logout, Controllo aggiornamenti, Ripristina telefono, File Manager, Sistema di login, e Informazioni sul telefono. Premere velocemente due volte per accedere al menu di rete.
 	Esce da un menu.
 	Accede alla lista delle chiamate ricevute per vedere tutte le chiamate o le chiamate perse e per richiamare un numero.

 <b>In Uscita</b>	<p>Accede alla lista delle chiamate effettuate per vedere tutte le chiamate uscite e per richiamare un numero precedentemente digitato.</p>
 <b>Rubrica</b>	<p>Accede alla Rubrica per vedere, aggiungere o modificare voci inclusi gli amici. È inoltre possibile inviare messaggi istantanei (IMs) o effettuare una chiamata.</p>
	<p>Utilizzare il tasto Enter (Invio) per selezionare le voci di menu evidenziate e per impostare le preferenze. Il tasto Enter (Invio) replica la funzione delle soft key sensibili al contesto del telefono.</p>
<p><b>Tasti funzione</b></p>	
 <b>Volume +</b>	<p>Utilizzare per aumentare il volume del ricevitore, della cuffia, dell'altoparlante (vivavoce) e quello di allerta (suoneria).</p>
 <b>Volume -</b>	<p>Utilizzare per diminuire il volume del ricevitore, della cuffia, dell'altoparlante (vivavoce) e quello di allerta (suoneria).</p>
 <b>Mute</b>	<p>Utilizzare il tasto muto per ascoltare una chiamata senza trasmettere. Il LED rosso accanto al tasto Mute (Muto) si accende quando si abilita la funzione muto.</p>
 <b>Vivavoce</b>	<p>Attiva l'altoparlante e il microfono. Il LED rosso accanto al tasto Handsfree (vivavoce) si accende quando si abilita la funzione vivavoce.</p>

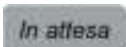
 	<p>Utilizzare per terminare una chiamata (riattaccare) e per uscire da un menu quando non si ha una chiamata attiva.</p>
 	<p>Accede al registro dei messaggi istantanei per vedere e inviare IM</p>
 	<p>Attiva la cuffia dell'IP Deskphone se connessa. Il LED rosso accanto al tasto Headset (Cuffia) si accende quando si utilizza una cuffia.</p>
 	<p>Utilizzare per mettere una chiamata in attesa o per recuperarla.</p>

**Nota:** Il tasto funzione basato sul contesto **abc/123** consente di passare dalla modalità di immissione alfabetica alla modalità numerica, e viceversa. Quando l'etichetta della soft key sensibile al contesto indica **abc**, si possono immettere caratteri alfabetici mentre se indica **123**, si possono immettere numeri.

## Funzioni utilizzate di frequente

Qui sotto vengono indicate le funzioni più frequentemente utilizzate.

### Accesso

1. Immettere il proprio User ID e premere il tasto **Login**.
2. Immettere la propria password e premere il tasto **Next** (successivo).
3. Per effettuare l'accesso in maniera permanente, premere il tasto **Next** (successivo).  
Per accedere in maniera temporanea, premere il tasto **Timed** (temporizzato), immettere la durata del login e premere il tasto **Next** (successivo).

## Disconnetti

1. Premere il tasto **Services** (servizi) e selezionare **Logout**.
2. Premere la softkey **abc/123** sensibile al contesto permette di passare dall'immissione di numeri a quella di testo.
3. Premere la softkey **Logout**.

## Effettuare una chiamata

- Sollevare il **Ricevitore** o premere il tasto **Headset** (cuffia), il tasto **Handsfree** (vivavoce) o il tasto **Line** (linea) e immettere l'indirizzo SIP o il numero di telefono e premere send (invia). Oppure, premere il tasto **Redial** (Ricomponi) per chiamare l'indirizzo SIP o il numero di telefono precedentemente immessi.
- Premere il tasto **Services** (servizi), selezionare **Search** (cerca), selezionare una voce nella Rubrica, e premere il tasto **Call** (chiama). Sollevare il **Ricevitore** o premere il tasto **Headset** (cuffia), quello **Handsfree** (vivavoce o quello **Line** (linea) e digitare dalla Rubrica o dalla lista delle Chiamate ricevute/effettuate:
  - 1. Premere il tasto **Address Book** (Rubrica) o **Inbox** (Chiamate ricevute) o **Outbox** (Chiamate effettuate).
  - 2. Navigare fino alla voce desiderata.
  - 3. Premere il tasto **Select** (Seleziona).

## Rispondere a una chiamata

Per rispondere a una chiamata, eseguire una delle seguenti azioni:

- Premere il tasto **Handsfree** (vivavoce)
- Premere il tasto **Headset** (cuffia)
- Premere il tasto **Line** (linea)
- Premere il tasto **Handsfree** (rispondi)
- Sollevare il **ricevitore**.

Se si sceglie di non rispondere alla chiamata, è possibile premere uno dei seguenti tasti:

- **Redrct**—Devia la chiamata a un altro utente o numero.
- **Decline**—Rigetta la chiamata e invia al chiamante un tono di linea occupata senza l'opzione di lasciare un messaggio nella casella vocale. Si può impostare una ragione per il rifiuto chiamata.

**Ignore** (Ignora)—Interrompe la suoneria.



## Effettuare una chiamata di emergenza

Per effettuare una chiamata d'emergenza non è necessario effettuare il login. Scegliere una delle seguenti opzioni:

- Sollevare il **ricevitore** e digitare il numero d'emergenza.
- Premere il tasto **Handsfree** (vivavoce) e digitare il numero d'emergenza.
- Premere il tasto **Headset** (cuffia) e digitare il numero d'emergenza.

## Tasti funzione basati sul contesto

Qui sotto, i menu delle softkey sensibili al contesto:

- ["Schermata di telefono inattivo" a pagina 273](#)
- ["Mostra chiamata attiva" a pagina 275](#)

### Schermata di telefono inattivo



Quando si preme la softkey sensibile al contesto **Avanti...** per la terza volta, si ritorna alla prima lista di menu.

Segue una descrizione delle softkey sensibili al contesto disponibili quando il telefono è inattivo.

### Ricomponi o NuovaChiamata

Ricomponi l'ultimo numero chiamato.

- Se non vi è alcun numero precedentemente composto, appare **NuovaChiamata** e ha lo stesso effetto della pressione del tasto relativo alla linea principale (richiesta di composizione).

## abc o 123

Permette di passare dall'immissione di caratteri a quella di numeri.

- Per immettere lettere, **abc** dev'essere visualizzato.
- Per immettere numeri, premere **abc** per visualizzare **123** sulla lista dei menu.

## Msgi

Mostra il menu Messaggi.

1. **Casella vocale**—Utilizzare per accedere alla casella vocale. L'IP Deskphone si connette al server per recuperare i messaggi vocali.

## ScrnSvr

Attiva il salvaschermo (solo se la funzione screensaver è abilitata).

## Pref.

Mostra il menu Preferenze.

1. **Display**—Regola le impostazioni del display.
2. **Audio**—Regola toni e impostazioni volume, configura una cuffia USB e accede alle impostazioni della tecnologia senza fili Bluetooth.
3. **Opzioni delle funzioni**—Programma i tasti funzione, le ragioni di rifiuto chiamata, le impostazioni di ignora chiamata, gli oggetti chiamata, e le notifiche di inoltro chiamata.
4. **Lingua**—Modifica la lingua.
5. **Opzioni varie**—Imposta la digitazione alpha, il metodo di ricerca, le impostazioni di privacy, # Termina composizione, locazione, e l'ora.
6. **Rete**—Accede alle impostazioni del server e a quelle del dispositivo, Diagnostica e blocco.
7. **Blocco USB**—Abilita o disabilita i dispositivi USB.
8. **Impostazioni utente**—Modifica le impostazioni chiamate, le impostazioni IM, quelle della casella vocale, e le impostazioni di memorizzazione.

## More

Selezionare una nuova lista di menu.

- Quando si preme **Avanti...**, appaiono le seguenti softkey:
  - **[abc] o [123]**
  - **[Prefs]**

## Mostra chiamata attiva

<b>Funzione</b> <b>Conf</b> <b>Trans</b> <b>Avanti...</b> 
<b>Avanti...</b> menu delle softkey sensibili al contesto <b>Funzione</b> <b>Audio</b> <b>Nuova chiamata</b> <b>Avanti...</b> 
<b>Avanti...</b> menu delle softkey sensibili al contesto <b>Funzione</b> <b>Prefs</b> <b>Avanti...</b> 

Quando si preme la softkey sensibile al contesto **Avanti...** per la terza volta, si ritorna alla prima lista di menu.

Segue una descrizione delle softkey sensibili al contesto disponibili quando il telefono è inattivo.

<b>Conf.</b>	
Ottenere un tono di conferma per effettuare una chiamata durante una chiamata attiva. <ul style="list-style-type: none"> <li>• Utilizzare per effettuare una chiamata in conferenza.</li> </ul>	
<b>Trasfer.</b>	
<ul style="list-style-type: none"> <li>• Trasferisce la chiamata corrente a un'altra destinazione o contatto.</li> </ul>	
<b>Audio</b>	
<ol style="list-style-type: none"> <li><b>1. Cambia le impostazioni audio</b>—Utilizzare per cambiare le impostazioni audio basate sulla banda disponibile.</li> <li><b>2. Monitorizza la qualità audio</b>—Accessorio diagnostico per monitorare la qualità audio.</li> </ol>	

## NuovaChiamata

Ottenere un tono di conferma per effettuare una chiamata durante una chiamata attiva.

- Utilizzare per effettuare una chiamata in conferenza.
- Si comporta come la softkey **Conf**.

## Pref.

Vedere "[Schermata di telefono inattivo](#)" a pagina 273.

## Altro...



Selezionare una nuova lista di menu.







- Quando si preme **Avanti...**, appare una diversa selezione di softkey sensibili al contesto:
  - Premere una volta per passare: **[NuovaChiamata]**.
  - Premere due volte per passare: **[Prefs] [ ] [ ]**.
  - Premere tre volte per tornare alla lista di menu principale: **[Conf] [Trnsfer] [Audio]**.

## Icone sul display

La tabella seguente mostra una lista di icone del display:

- **Stato della chiamata**—Icone che indicano lo stato della chiamata.
- **Messaggi istantanei**—Icone che appaiono quando si visualizza il registro dei messaggi istantanei. L'icona appare accanto a ciascun IM per indicarne lo stato.
- **Inbox**—Icone che indicano lo stato di ciascuna chiamata ricevuta memorizzata nel registro.
- **Presence**—Icone che indicano lo stato di presenza delle voci della rubrica designate come amici.

Stato della chiamata	Icona
Linea libera	
Al telefono	

In attesa	
Inoltra chiamata (abilitato) Viene visualizzato Inoltra a> n. interno	
Non disturbare (abilitato)	
Chiamata in uscita, chiamata in ingresso (suoneria)	
Chiamata persa	
<b>Chiamate ricevute</b>	<b>Icona</b>
Chiamate ricevute	
Chiamate ricevute, perse, nuova	
Chiamate ricevute, perse, riviste	



# Limitazioni

Tabella 20 a pagina 279 lista delle limitazioni per l'Avaya 1140E IP Deskphone quando utilizzato con IP Office 8,0.

**Tabella 20: Limitazioni**

Elemento	Funzione
Ragioni di rifiuto chiamata	Le ragioni di rifiuto chiamata non sono supportate. Sull'IP deskphone appare una voce di menu per le ragioni di rifiuto chiamata quando si seleziona <b>Prefs &gt; Opzioni funzione</b> , ma non funzionerà.
# Termina composizione	Sull'IP deskphone appare una voce di menu per # Termina compisizione quando si seleziona <b>Prefs &gt; Opzioni varie</b> , ma questa funzione non è supportata. L'opzione è disabilitata dalla fabbrica; Avaya raccomanda di non cambiare quest'impostazione.
Oggetto chiamata	La funzione oggetto chiamata non è supportata. Sull'IP deskphone appare una voce di menu per oggetto chiamata quando si seleziona <b>Prefs &gt; Opzioni funzione</b> , ma le informazioni qui immesse non saranno incluse nella chiamata.





# Termini di terze parti

## Termini di utilizzo di terze parti per Avaya 11xx 12xx versione sw dalla 3.x alla 4.x

---

Alcune porzioni di prodotto ("Componenti open source") sono dati in licenza dietro accordi di licenza open source che richiedono ad Avaya di rendere disponibili ai licenziatari i codici in formato codice sorgente per tali componenti, oppure che Avaya sblocchi i termini di licenza per tali componenti open source. Per un periodo di tre anni dalla data di acquisto di uno dei prodotti contenente uno qualsiasi dei software elencati qui sotto da Avaya Inc., qualsiasi affiliato o rivenditore autorizzato Avaya, forniremo dietro richiesta una copia completa, leggibile da computer, del codice sorgente per tale componente Open Source su di un mezzo comunemente utilizzato per lo scambio di software, per un costo non superiore a quello da noi sostenuto per la distribuzione fisica del codice sorgente. Per accedere al codice sorgente, è possibile contattare Avaya al (408) 577-7666.

I componenti Open Source sono forniti "COSI' COME SONO".  
QUALSIASI GARANZIA ESPRESSA O IMPLICITA, INCLUSE, MA NON SOLO, LE GARANZIE IMPLICITE DI DISTRIBUZIONE COMMERCIALE E DI IDONEITA' PER UNO SCOPO SPECIFICO SONO NON VALIDE. IN NESSUN CASO I DETENTORI DEL COPYRIGHT O I CONTRIBUTORI AL CODICE OPEN SOURCE DEI COMPONENTI SONO RESPONSABILI PER QUALSIASI DANNO DIRETTO, INDIRETTO, INCIDENTALI, SPECIALE, ESEMPLARE, O CONSEGUENTE (INCLUSI, MA NON LIMITATI A, FORNITURA DI BENI O SERVIZI SOSTITUTIVI, PERDITA DI UTILIZZO, DATI O PROFITTI O INTERRUZIONE D'IMPRESA) IN QUALSIASI MODO CAUSATI E IN QUALSIASI MODO COLLEGATI, ANCHE SE PER CONTRATTO, STRETTO LEGAME O TORTO (INCLUSI NEGLIGENZA O ALTRO), DERIVANTI IN QUALSIASI MODO DALL'UTILIZZO DEL PRODOTTO, ANCHE SE AVVISATI DELLA POSSIBILITA' DI TALE DANNO.

**Il seguente componente è licenziato sotto dominio pubblico:**

DataOra

\*

**NOTIFICA DI DOMINIO PUBBLICO**

\*

Centro Nazionale per le Informazioni di Biologia Molecolare

\*

\* Questo software/database è un "United States Government Work" (opera del Governo degli Stati Uniti) secondo i termini dell'atto sui diritti d'autore degli Stati Uniti d'America. E' stato stilato come parte dei doveri ufficiali come impiegato del Governo degli Stati Uniti e quindi il copyright non può essere registrato. Questo software/database è liberamente accessibile per il pubblico utilizzo. The National Library of Medicine e il Governo degli Stati Uniti non hanno posto nessuna restrizione d'uso o riproduzione.

\*

\* Sebbene siano stati intrapresi tutti i ragionevoli sforzi per assicurare accuratezza e affidabilità del software e dei dati, la NLM e il Governo degli Stati Uniti non possono e non garantiscono le prestazioni o i risultati che potranno essere ottenuti mediante l'uso di questo software o questi dati. La NLM e il Governo degli Stati Uniti negano qualsiasi garanzia, esplicita o implicita, incluse le garanzie di prestazione, commerciabilità o idoneità per qualsiasi scopo specifico.

\*

\* E cortesemente richiesto di citare l'autore in qualsiasi lavoro o prodotto basato sul presente materiale.

\*

\* =====

\*

\* Autori: Anton Butanayev, Denis Vakatov, Vladimir Ivanov

**FINE DEI TERMINI E DELLE CONDIZIONI**

## GNU

### **Il seguente componente viene concesso in licenza sotto la licenza pubblica generica GNU V2:**

libstdc++ Copyright (C) 1989, 1997, 1998, 1999 Free Software Foundation, Inc.

### **Licenza pubblica generica GNU V2**

GNU GENERAL PUBLIC LICENSE Version 2, June 1991 Copyright (C) 1989, 1991 Free Software Foundation, Inc. 59 Temple Place - Suite 330, Boston, MA 02111-1307, USA Ciascuno è autorizzato a copiare e distribuire copie esatte del presente documento di licenza, ma la modifica dello stesso non è permessa. Premessa. Le licenze per la maggior parte dei software sono concepite in modo da impedire la libertà di condivisione e modifica degli stessi. Viceversa, la Licenza Pubblica Generica GNU è intesa a garantire la libertà di condividere e modificare il software libero, al fine di assicurare che i programmi siano liberi per tutti i loro utenti. La presente Licenza Pubblica Generica si applica alla maggior parte dei software della Free Software Foundation's e a qualsiasi altro programma in cui autori si impegnano a utilizzarla. (Alcuni altri software della Free Software Foundation sono coperti invece dalla Licenza Pubblica Generica per Librerie GNU.) Chiunque può applicare questa Licenza ai propri programmi. Quando si parla di software libero (free software), ci si riferisce alla libertà, non al prezzo. Le nostre Licenze Pubbliche Generiche sono concepite per essere sicuri che l'utente abbia la possibilità di distribuire copie del software a libera distribuzione (e chiedere in cambio un compenso se lo desidera), che riceva il codice sorgente o che possa accedervi se lo desidera, che possa modificare il software o utilizzarne parti per nuovi programmi a liberi; e che sappia di avere la facoltà di fare queste cose. Per proteggere i diritti dell'utente, dobbiamo applicare delle restrizioni che proibiscono a chiunque di negare tali diritti o di chiedere di rinunciarvi. Tali restrizioni si traducono in alcune responsabilità nella distribuzione di copie o di modifiche al software. Ad esempio, se si distribuiscono copie di un programma coperto da questa Licenza, sia a titolo gratuito che a pagamento, si è obbligati a dare ai destinatari tutti i diritti che si sono ricevuti. Bisognerà assicurarsi che anch'essi ricevano o abbiano accesso al codice sorgente. E si è obbligati a mostrare loro la presente notifica in modo che conoscano i loro diritti. Proteggiamo i vostri diritti in due modi: (1) proteggendo il software con un copyright, e (2) offrendo una licenza che dia il permesso legale di copiare, distribuire e/o modificare il software. Inoltre, per la tutela dell'autore/i e la nostra, vogliamo assicurarci che tutti capiscano che non c'è alcuna

garanzia per questo software a libera distribuzione. Se il software viene modificato e distribuito da qualcun altro, vogliamo che chi lo riveve sappia che quello che hanno non è l'originale, così che qualsiasi problema introdotto da altri non ricada sulla reputazione dell'autore/i. Infine, qualsiasi programma libero è costantemente minacciato dai brevetti. Vogliamo evitare il rischio che i redistributori di un software a libero possano brevettare il software diventandone effettivamente proprietari. Per prevenire tale eventualità, abbiamo chiarito che qualsiasi brevetto ottenuto per questo software debba essere concesso in licenza d'uso a chiunque, o non avere alcuna restrizione di licenza d'uso. Seguono i termini e le condizioni precisi per la copia, la distribuzione e la modifica.

**TERMINI E CONDIZIONI PER LA COPIA, LA DISTRIBUZIONE E LA MODIFICA 0.** La presente licenza si applica a qualsiasi programma o altro prodotto che contenga una notifica inserita dal detentore del diritto d'autore che attesti che esso possa essere distribuito secondo i termini della presente licenza pubblica generica (General Public License). Il "Programma", da qui in poi, si riferisce a tale programma o prodotto, e "prodotto basato sul programma" indica sia il Programma che qualsiasi prodotto da esso derivato coperto dalle leggi sul diritto d'autore: ciò significa un'opera o prodotto contenente il Programma o una porzione di esso, sia parola per parola che con modifiche e/o traduzioni in altra lingua. (Da qui in poi, il termine traduzione è incluso senza limitazioni nel termine "modifica".) Ciascun licenziatario è denominato "tu". Attività diverse dalla copia, distribuzione e modifica non sono coperte dalla presente licenza, sono al di fuori del suo scopo. L'atto di avviare il Programma non ha restrizioni, e i risultati dati dal Programma sono coperti solo se i contenuti costituiscono un'opera o prodotto basato sul Programma (independentemente dall'essere stati ottenuti tramite l'utilizzo del Programma). Se questo sia vero dipende da cosa faccia il Programma.

1. E' lecito copiare e distribuire copie esatte del codice sorgente del Programma così come lo si riceve, su qualsiasi supporto, a condizione che venga riprodotta chiaramente su ogni copia una appropriata nota di copyright e di assenza di garanzia; che si mantengano intatti tutti i riferimenti a questa Licenza e all'assenza di ogni garanzia; che si dia a ogni altro destinatario del Programma una copia di questa Licenza insieme allo stesso. E' possibile applicare una tariffa per l'atto fisico del trasferire una copia, e si può a propria discrezione offrire una protezione di garanzia in cambio di una tariffa.

2. E' lecito modificare la propria copia/e del Programma o qualsiasi porzione di esso, creando così un prodotto basato sul Programma, e copiare e distribuire tali modifiche o prodotti dietro i termini della Sezione 1 qui sopra, premesso che ci si attenga a tutte le seguenti condizioni:

- \* a) Bisogna indicare

chiaramente che i file sono modificati, chi li ha modificati e la data di qualsiasi modifica. \* b) Bisogna fare in modo che qualsiasi prodotto distribuito o pubblicato, che contenga in parte o la totalità o sia derivato dal Programma o qualsiasi parte di esso, sia concessa nella sua interezza in licenza gratuita ad ogni terza parte secondo i termini della presente Licenza. \* c) Se il programma modificato normalmente legge comandi interattivi mentre è in esecuzione, bisogna fare in modo che, all'inizio dell'esecuzione interattiva usuale, esso stampi o visualizzi un messaggio che includa una notifica sui diritti d'autore appropriata e una notifica che non vi è alcuna garanzia (o altro, specificando il tipo di garanzia che si offre) e che gli utenti possono redistribuire il programma secondo le presenti condizioni, e informando l'utente su come visualizzare una copia della presente Licenza. (Eccezione: se il Programma stesso è interattivo ma di norma non stampa tale messaggio, non occorre che il prodotto basato sul Programma lo faccia) Tali requisiti si applicano al prodotto modificato nella sua interezza. Se sezioni identificabili del prodotto non sono derivate dal Programma, e possono essere ragionevolmente considerate indipendenti e prodotti separati esse stesse, la Licenza e i suoi termini non si applicheranno a tali sezioni quando verranno distribuite come prodotto separato. Ma quando si distribuiscono le stesse sezioni come parte di un tutto che è un prodotto derivato dal Programma, la distribuzione della totalità dovrà ricadere sotto i termini della presente Licenza, i cui permessi per altri licenziatari si estendono sulla sua interezza e quindi su ciascuna e qualsiasi parte a prescindere da chi l'abbia scritta.

Quindi non è intento della presente sezione appropriarsi di diritti o contestare i diritti su prodotti scritti interamente da altri; il reale intento è quello di esercitare il diritto di controllare la distribuzione dei derivati o dei prodotti collettivi basati sul Programma. In aggiunta, la mera aggregazione di un altro prodotto non basato sul Programma al Programma (o a un prodotto basato sul Programma) su un archivio o un mezzo di distribuzione non non è sufficiente a includere l'opera non derivata nell'ambito di questa Licenza. 3. E' possibile copiare e distribuire il Programma (o un prodotto basato su di esso, vedi la Sezione 2) in forma di codice o eseguibile secondo i termini delle sezioni 1 e 2 qui sopra premesso che si applichi una delle seguenti condizioni: \* a) Che il Programma venga accompagnato dal corrispondente codice sorgente completo leggibile da computer, che dev'essere distribuito secondi i termini delle sezioni 1 e 2 qui sopra su di un mezzo comunemente usato per lo scambio di software; o, \* b) Che venga accompagnato da un'offerta scritta, valida per almeno tre anni, di dare a qualsiasi terza parte, per non più del costo della distribuzione fisica della distribuzione del codice, copia

completa e leggibile da computer del codice sorgente corrispondente, da essere distribuito secondo i termini delle Sezioni 1 e 2 qui sopra su di un mezzo comunemente usato per lo scambio di software; o, \*c) Che venga accompagnato dalle informazioni che si sono ricevute come offerta di distribuzione del corrispondente codice sorgente. (Tale alternativa è permessa esclusivamente per la distribuzione non commerciale e solo se si è ricevuto il programma in forma di codice o eseguibile insieme con tale offerta, in accordo alla Subsezione b qui sopra.) Il codice sorgente di un prodotto è la forma preferenziale dello stesso per applicarvi delle modifiche. Per un prodotto eseguibile, il codice sorgente completo è il codice sorgente per tutti i moduli che esso contiene, più qualsiasi file di interfaccia associata, più gli script utilizzati per controllare la compilazione e l'installazione dell'eseguibile. In ogni caso, come eccezione speciale, il codice sorgente distribuito non deve necessariamente includere qualsiasi oggetto sia normalmente distribuito (sia in forma sorgente che binaria) con i principali componenti (compiler, kernel e così via) con il sistema operativo su cui l'eseguibile funziona, a meno che il componente stesso non accompagni l'eseguibile. Se la distribuzione dell'eseguibile o del codice viene fatta con l'offerta di accesso a una copia da una locazione specifica, l'offerta di accesso equivalente al codice sorgente dalla stessa locazione equivale alla distribuzione del codice sorgente, anche se le terze parti non sono obbligate a copiare il codice sorgente insieme al prodotto.

4. Non è possibile copiare, modificare, sublicenziare o distribuire il Programma eccetto che come espressamente attestato dalla presente Licenza. Qualsiasi altro tentativo di copiare, modificare, sublicenziare o distribuire il Programma non è valido e terminerà immediatamente i diritti così come attestati dalla presente Licenza. Comunque, alle parti che hanno ricevuto copie o diritti secondo questa Licenza non avranno la loro licenza terminata fino a che tali parti rimangano in completo rispetto dei termini.

5. Non si richiede che si accetti la presente Licenza fino a che non la si sarà sottoscritta. In ogni caso, nient'altro garantisce il permesso di modificare o distribuire il Programma o i suoi prodotti derivati. Tali azioni sono proibite dalla legge se non si accetta la presente Licenza. Di conseguenza, modificando o distribuendo il Programma (o qualsiasi prodotto da esso derivato), si attesta l'accettazione della presente Licenza per farlo e tutti i suoi termini e condizioni per copiare, distribuire o copiare il Programma e i prodotti su esso basati.

6. Ogni volta che si redistribuisce il Programma (o qualsiasi prodotto su esso basato), il destinatario riceve automaticamente una licenza dal detentore originale a copiare, distribuire o modificare il Programma sottostando agli stessi termini e condizioni. Non si potranno imporre altre ulteriori restrizioni all'esercizio dei diritti del destinatario

qui garantiti. Chi distribuisce programmi coperti da questa Licenza non e' comunque tenuto a imporre il rispetto della stessa a terzi. 7. Se, in conseguenza di una sentenza di tribunale o un'imputazione di violazione di brevetto o per qualsiasi altra ragione (non limitata a problemi legati ai brevetti), vengono imposte delle condizioni (sia da un ordine di tribunale, da un contratto o in altro modo) che contraddicono le condizioni della presente Licenza, esse non esentano dall'attenersi alle condizioni contenute in questa licenza. Se non è possibile distribuire in modo da soddisfare simultaneamente gli obblighi derivanti da questa Licenza e qualsiasi altro obbligo pertinente, come conseguenza non si potrà distribuire il Programma affatto. Per esempio, se un brevetto non permettesse a tutti quelli che lo ricevono di redistribuire il Programma senza obbligare al pagamento di diritti, allora l'unico modo per soddisfare contemporaneamente il brevetto e questa Licenza e' di non distribuire affatto il Programma. Se una qualunque parte di questo comma è ritenuta non valida o non applicabile in una qualunque circostanza, deve comunque essere applicata l'idea espressa da questo comma; in ogni altra circostanza invece deve essere applicato questo comma nel suo complesso. Non è scopo della presente sezione indurre a infrangere brevetti o altri diritti di proprietà o di contestare la validità di uno qualsiasi di tali diritti; la sezione ha il solo scopo di proteggere l'integrità del sistema della distribuzione libera del software, che è implementata mediante l'uso di licenze pubbliche. Molte persone hanno generosamente contribuito all'ampia gamma di software distribuito tramite questo sistema basandosi sull'applicazione fedele di tale sistema; sta all'autore/donatore decidere di distribuire il software tramite altri sistemi e una licenza non può imporre tale scelta. La presente sezione è intesa a rendere chiaro ciò che si pensa essere una diretta conseguenza del resto della presente Licenza.

8. Se la distribuzione e/o l'uso del Programma è limitato in alcuni Paesi sia da brevetti o da regole sul diritto d'autore, il detentore originale del copyright che sottopone il Programma alla presente Licenza può aggiungere un'esplicita restrizione di distribuzione geografica escludendo tali Paesi, così che la distribuzione sia permessa solo nei o entro i Paesi non esclusi. In tale caso, la presente Licenza incorpora la limitazione così come scritta nel corpo della presente Licenza.

9. La Free Software Foundation ha la facoltà di pubblicare versioni riviste e/o nuove della Licenza pubblica generica (General Public License) di tanto in tanto. Tali nuove versioni saranno simili nello spirito alla presente versione, ma potranno differire nei dettagli per rivolgersi a nuovi problemi o preoccupazioni. A ciascuna versione viene assegnato un numero distintivo. Se il Programma è associato a un numero di versione della presente Licenza e \"a qualsiasi versione successiva\", si avrà l'opzione di

seguire i termini e le condizioni sia di quella versione che di qualsiasi altra versione successiva pubblicata dalla Free Software Foundation. Se il programma non specifica un numero di versione della presente Licenza, si potrà scegliere fra qualsiasi versione pubblicata dalla Free Software Foundation. 10. Se si desidera incorporare parti del Programma in altri programmi liberi le cui condizioni di distribuzione sono differenti, è necessario scrivere all'autore per chiedere il permesso. Per il software che è brevettato dalla Free Software Foundation, scrivere alla Free Software Foundation; a volte facciamo eccezioni. La nostra decisione sarà guidata dai due scopi di preservare lo stato libero di tutti i derivati del nostro software a libera distribuzione e di promuovere la condivisione e il riutilizzo del software in generale. NESSUNA GARANZIA 11. DATO CHE IL PROGRAMMA VIENE CONCESSO IN LICENZA GRATUITA, ESSO NON GODE DI NESSUNA GARANZIA, NEI LIMITI PERMESSI DALLA LEGGE. ECCEPTE CHE QUANDO DIVERSAMENTE ATTESTATO IN FORMA SCRITTA, I DETENTORI DEI DIRITTI D'AUTORE E/O ALTRE PARTI FORNISCONO IL PROGRAMMA COSI' "COME E'" SENZA GARANZIE DI ALCUN TIPO, SIA ESPLICITE CHE IMPLICITE, INCLUSE, MA NON LIMITATAMENTE A, LE GARANZIE IMPLICITE DI COMMERCIALIZZABILITÀ E IDONEITÀ PER SCOPI PARTICOLARI. L'INTERO RISCHIO CONCERNENTE LA QUALITÀ E LE PRESTAZIONI DEL PROGRAMMA È DELL'ACQUIRENTE. SE IL PROGRAMMA DOVESSE RIVELARSI DIFETTOSO, L'ACQUIRENTE SI ASSUME IL COSTO DI OGNI MANUTENZIONE, RIPARAZIONE O CORREZIONE NECESSARIA. 12. IN NESSUN CASO NÉ IL DETENTORE DEL COPYRIGHT NÉ ALTRE PARTI CHE POSSONO MODIFICARE O RIDISTRIBUIRE IL PROGRAMMA COME PERMESSO IN QUESTA LICENZA SONO RESPONSABILI PER DANNI NEI CONFRONTI DELL'ACQUIRENTE, A MENO CHE QUESTO NON SIA RICHIESTO DALLE LEGGI VIGENTI O APPAIA IN UN ACCORDO SCRITTO. SONO INCLUSI DANNI GENERICI, SPECIALI O INCIDENTALI, COME PURE I DANNI CHE CONSEGUONO DALL'USO O DALL'IMPOSSIBILITÀ DI USARE IL PROGRAMMA; CIÒ COMPRENDE, SENZA LIMITARSI A QUESTO, LA PERDITA DI DATI, LA CORRUZIONE DEI DATI, LE PERDITE SOSTENUTE DALL'ACQUIRENTE O DA TERZI E L'INCAPACITÀ DEL PROGRAMMA A INTERAGIRE CON ALTRI PROGRAMMI, ANCHE SE IL DETENTORE O ALTRE PARTI SONO STATE AVVISATE DELLA POSSIBILITÀ DI QUESTI DANNI. FINE DEI TERMINI E DELLE CONDIZIONI Come applicare questi termini a nuovi programmi. Se si sviluppa un nuovo programma e lo si vuole rendere della maggiore utilità possibile per il pubblico, la cosa migliore da fare è rendere tale programma libero, cosicché ciascuno possa ridistribuirlo



e modificarlo sotto questi termini. Per fare questo, si inserisca nel programma la seguente notifica. La cosa migliore da fare è mettere la notifica all'inizio di ogni file sorgente, per chiarire nel modo più efficace possibile l'assenza di garanzia; ogni file dovrebbe contenere almeno la nota di copyright e l'indicazione di dove trovare l'intera notifica. Copyright (C) anno nome dell'autore. Questo programma è software libero; è lecito redistribuirlo e/o modificarlo secondo i termini della Licenza Pubblica Generica GNU così come pubblicata dalla Free Software Foundation; o la versione 2 della licenza o (a propria scelta) qualsiasi versione successiva. Questo programma è distribuito nella speranza che sia utile, ma SENZA ALCUNA GARANZIA; senza neppure la garanzia implicita di COMMERCIALIZZABILITÀ o di APPLICABILITÀ PER UN PARTICOLARE SCOPO. Si veda la Licenza Pubblica Generica GNU per maggiori dettagli. Questo programma deve essere distribuito assieme ad una copia della Licenza Pubblica Generica GNU; in caso contrario se ne può ottenere una scrivendo alla Free Software Foundation, Inc., 59 Temple Place, Suite 330, Boston, MA 02111-1307 USA Si aggiungano anche informazioni su come si può essere contattati tramite posta elettronica e cartacea. Se il programma è interattivo, si faccia in modo che stampi una breve nota simile a questa quando viene usato interattivamente: Orcaloca versione 69, Copyright (C) anno nome dell'autore Gnomovision non ha ALCUNA GARANZIA; per dettagli usare il comando `show w\`. Questo è software libero, e ognuno è libero di ridistribuirlo secondo certe condizioni; usare il comando `show c\` per i dettagli. Gli ipotetici comandi "show w\" e "show c\" mostreranno le parti appropriate della Licenza Pubblica Generica. Chiaramente, i comandi usati possono essere chiamati diversamente da "show w\" e "show c\" e possono anche essere selezionati con il mouse o attraverso un menù, o comunque sia pertinente al programma. Se necessario, si deve anche far firmare al proprio datore di lavoro (per chi lavora come programmatore) o alla propria scuola, per chi è studente, una \"rinuncia al copyright\" per il programma. Ecco un esempio con nomi fittizi: Yoyodynamiche SPA rinuncia con questo documento ad ogni diritto sul copyright del programma `Gnomovision\` (che svolge dei passi di compilazione) scritto da Giovanni Smanettone. firma di Massimo Amministratore, 1 April 3000 Massimo amministratore, Presidente del Vizio. I programmi coperti da questa Licenza Pubblica Generica non possono essere incorporati all'interno di programmi proprietari. Se il proprio programma è una libreria di funzioni, può essere più utile permettere di collegare applicazioni proprietarie alla libreria. Se si ha questa intenzione consigliamo di usare la Licenza Pubblica Generica Minore GNU (LGPL) invece di questa Licenza.

FINE DEI TERMINI E DELLE CONDIZIONI

### Zlib

**Il seguente componente è coperto da licenza zlib:**

Zlib 1.2.1

#### Licenza Zlib

/\* zlib.h -- interfaccia della libreria di compressione a scopo generico 'zlib'  
version 1.2.4, 14 Marzo, 2010

Copyright (C) 1995-2010 Jean-loup Gailly and Mark

Questo software viene fornito "così com'è", senza alcuna garanzia esplicita o implicita. In nessun caso gli autori saranno responsabili per qualsiasi danno derivante dall'utilizzo del presente software. E' permesso a chiunque di utilizzare il software per qualsiasi scopo, incluse applicazioni commerciali, e di alterarlo e distribuirlo gratuitamente, ma osservando le seguenti restrizioni:

1. L'origine del presente software non dev'essere rappresentata in maniera errata, è vietato dichiararsi autori del software originale. Se si utilizza il software in un prodotto, un riconoscimento nella documentazione allegata è gradito ma non richiesto.
2. Versioni alterate della sorgente devono essere chiaramente indicate come tali, e non devono essere presentate come software originale.
3. La presente nota non può essere rimossa o alterata in nessuna distribuzione.

Jean-loup Gailly  
Mark Adler

FINE DEI TERMINI E DELLE CONDIZIONI

### Libpng

**Il seguente componente è coperto da licenza libpng:**

Libpng 1.2.37 - 4 Giugno, 2009

## Licenza Libpng

La presente copia della licenza libpng è allegata a vostro vantaggio. In caso di qualsiasi discrepanza fra questa copia e quella contenuta nel file png.h incluso nella distribuzione libpng, sarà da ritenersi valida quest'ultima.

NOTA SUL COPYRIGHT, RESPONSABILITA', e LICENZA:

Se si modifica libpng è necessario inserire note aggiuntive immediatamente dopo questa frase.

libpng versione da 1.2.6, 15 Agosto, 2004, a 1.2.34, 18 Dicembre, 2008, sono di proprietà di Copyright (c) 2004, 2006-2008 Glenn Randers-Pehrson, e sono distribuite secondo le stesse responsabilità e licenza della versione libpng-1.2.5 con le seguenti aggiunte specifiche alla lista degli Autori Contributori

Cosmin Truta

libpng versione da 1.0.7, 1 Luglio, 2000, a 1.2.5 - 3 Ottobre, 2002, sono di proprietà di Copyright (c) 2000-2002 Glenn Randers-Pehrson, e sono distribuite secondo le stesse responsabilità e licenza della versione libpng-1.0.6 con le seguenti aggiunte specifiche alla lista degli Autori Contributori

Simon-Pierre Cadieux  
Eric S. Raymond  
Gilles Vollant

e le seguenti aggiunte alla responsabilità:

Non esiste garanzia contro interferenza all'utilizzo della libreria o contro le violazioni. Non vi è alcuna garanzia che i nostri sforzi o la libreria soddisfino i vostri scopi o bisogni particolari. Questa libreria viene fornita con tutti i difetti e l'intero rischio di soddisfazione delle qualità, prestazioni, accuratezza, ed è l'utente che dovrà sforzarsi per raggiungere i livelli ottimali.

libpng versione da 0.97, Gennaio 1998, a 1.0.6, 20 Marzo, 2000, sono di proprietà di Copyright (c) 1998, 1999 Glenn Randers-Pehrson, e sono distribuite secondo le stesse responsabilità e licenza della versione libpng-0.96, con le seguenti aggiunte specifiche alla lista degli Autori Contributori:

Tom Lane  
Glenn Randers-Pehrson  
Willem van Schaik

libpng versione da 0.89, giugno 1996, a 0.96, maggio, 1997, sono di proprietà di Copyright (c) 1996, 1997 Andreas Dilger Sono distribuite secondo le stesse responsabilità e licenza della versione libpng-0.88, con le seguenti aggiunte specifiche alla lista degli Autori Contributori:

John Bowler  
Kevin Bracey  
Sam Bushell  
Magnus Holmgren  
Greg Roelofs  
Tom Tanner

libpng versione da 0.5, Maggio 1995, a 0.88, Gennaio 1996, sono di proprietà di Copyright (c) 1995, 1996 Guy Eric Schalnat, Group 42, Inc.

Per gli scopi del presente copyright e licenza, "Autori Contributori" si definisce nella seguente lista di persone:

Andreas Dilger  
Dave Martindale  
Guy Eric Schalnat  
Paul Schmidt  
Tim Wegner

La libreria di riferimento PNG viene fornita "COSI' COM'E". Gli Autori Contributori e la Group 42, Inc. declinano ogni garanzia, esplicita o implicita, incluse, ma senza limitarsi a, le garanzie di commerciabilità e di idoneità per qualsiasi scopo. Gli Autori Contributori e la Group 42, Inc. non hanno alcuna responsabilità per danni diretti, indiretti, incidentali, speciali, esemplari, o conseguenti, che possono derivare dall'uso della libreria di riferimento PNG, anche se si è avvisati della possibilità di tale danno.

Si concede il permesso di utilizzare, copiare, modificare, e distribuire il presente codice sorgente, o porzioni di esso, per qualsiasi scopo, a titolo gratuito, secondo le seguenti restrizioni:

1. L'origine del codice sorgente non dev'essere mal rappresentata.
2. Versioni alterate devono essere chiaramente indicate come tali e non possono essere presentate come codice originale.
3. La presente nota sul Copyright non può essere alterata o rimossa da qualsiasi codice sorgente o distribuzione.

Gli Autori Contributori e la Group 42, Inc. permettono in maniera specifica, a titolo gratuito, e incoraggiano l'uso del presente codice sorgente come componente per supportare il formato PNG nei prodotti commerciali. Se si sta utilizzando questo codice sorgente in un prodotto, un riconoscimento non è richiesto ma sarebbe gradito.

Per comodità, è disponibile una funzione "png\_get\_copyright" (ottiene copyright png), nelle finestre "informazioni su" e simili:

```
printf("%s",png_get_copyright(NULL));
```

Inoltre, il logo PNG (in formato PNG, ovviamente) viene fornito nei file "pngbar.png" and "pngbar.jpg (88x31) e "pngnow.png" (98x31).

Libpng è un software a libera distribuzione Open Source certificato OSI. La certificazione per Open Source OSI è un marchio di certificazione della Open Source Initiative.

Glenn Randers-Pehrson  
glennrp at users.sourceforge.net  
18 dicembre 2008

FINE DEI TERMINI E DELLE CONDIZIONI

## **Kern\_random**

**Il seguente componente è coperto da licenza kern\_random:**

Kern\_random Copyright Theodore Ts'o, 1994, 1995. Tutti i diritti riservati.

### **Licenza Kern-random**

.\'' Questo codice è derivato dal software per cui Chris Torek ha contribuito allo sviluppo per Berkeley. La redistribuzione e l'utilizzo in forma binaria o di sorgente, con o senza modifiche, sono permessi premesso che vengano rispettate le seguenti condizioni:

.\n 1. Le redistribuzioni del codice sorgente devono essere accompagnate dalla nota sul copyright qui sopra, questa lista di condizioni e la seguente dichiarazione di responsabilità.

.\n 2. Le redistribuzioni in forma binaria devono riprodurre la nota sul copyright qui sopra, questa lista di condizioni e la seguente dichiarazione di responsabilità nella documentazione e/o altro materiale fornito con la distribuzione.

.\n 3. Tutti i materiali pubblicitari che menzionano le funzioni o l'uso di questo software devono mostrare il seguente riconoscimento:

.\nQuesto prodotto include software sviluppato dalle Università della California, di Berkeley e dai loro contributori.

.\n 4. Nè il nome dell'Università né quelli dei contributori possono essere usati per certificare o promuovere prodotti derivati da questo software senza previo specifico permesso scritto.

.\n

.\n IL PRESENTE SOFTWARE VIENE FORNITO DAI REGGENTI E DAI CONTRIBUTORI "COSI' COM'E'" E QUALSIASI GARANZIA ESPLICITA O IMPLICITA, INCLUSE, MA NON LIMITATE A, LE IMPLICITE GARANZIE DI COMMERCIALIZZABILITA' E IDONEITA' PER UN PARTICOLARE SCOPO SONO DECLINATE. IN NESSUN CASO I REGGENTI O I CONTRIBUTORI SARANNO RESPONSABILI PER QUALSIASI DANNO DIRETTO, INDIRETTO, INCIDENTALE, SPECIALE, ESEMPLARE, O CONSEGUENTE (INCLUSI, MA NON SOLO, APPROVVIGIONAMENTO DI BENI O SERVIZI SOSTITUTIVI; PERDITA DELLE FUNZIONI, DI DATI, O PROFITTI; O INTERRUZIONE D'IMPRESA) IN QUALSIASI MODO CAUSATI E IN QUALSIASI MODO LEGATI, ANCHE SE PER CONTRATTO, STRETTO LEGAME, O TORTO (INCLUSE NEGLIGENZA O ALTRO) DERIVANTI IN QUALSIASI MODO DALL'USO DEL PRESENTE SOFTWARE, ANCHE SE AVVISATI DELLA POSSIBILITA' DI TALE DANNO.

.\n

FINE DEI TERMINI E DELLE CONDIZIONI

## Wchar functions

**Il seguente componente è coperto da licenza wchar functions:**

Wchar functions

### Licenza Wchar functions

.\" Copyright (c) 1990, 1991, 1993

.\"I reggenti dell'Università della California. Tutti i diritti riservati.

.\"

Copyright (c) <ANNO>, <PROPRIETARIO>

Tutti i diritti riservati.

La redistribuzione e l'utilizzo in forma binaria o di sorgente, con o senza modifiche, sono permessi premesso che vengano rispettate le seguenti condizioni:

Le redistribuzioni del codice sorgente devono essere accompagnate dalla nota sul copyright qui sopra, questa lista di condizioni e la seguente dichiarazione di responsabilità.

Le redistribuzioni in forma binaria devono riprodurre la nota sul copyright qui sopra, questa lista di condizioni e la seguente dichiarazione di responsabilità nella documentazione e/o altro materiale fornito con la distribuzione.

Nè il nome dell'<ORGANIZZAZIONE> nè quelli dei contributori possono essere usati per certificare o promuovere prodotti derivati da questo software senza previo specifico permesso scritto.

IL PRESENTE SOFTWARE VIENE FORNITO DAI DETENTORI DEI DIRITTI DI COPYRIGHT E DAI CONTRIBUTORI "COSI' COM'E" E QUALSIASI GARANZIA ESPLICITA O IMPLICITA, INCLUDE, MA NON LIMITATE A, LE IMPLICITE GARANZIE DI COMMERCIALIZZABILITA' E IDONEITA' PER UN PARTICOLARE SCOPO SONO DECLINATE. IN NESSUN CASO I DETENTORI DEL COPYRIGHT O I CONTRIBUTORI SARANNO RESPONSABILI PER QUALSIASI DANNO DIRETTO, INDIRETTO, INCIDENTALI, SPECIALE, ESEMPLARE, O CONSEGUENTE (INCLUSI, MA NON SOLO, APPROVVIGGIONAMENTO DI BENI O SERVIZI SOSTITUTIVI; PERDITA DELLE FUNZIONI, DI DATI, O PROFITTI; O INTERRUZIONE D'IMPRESA) IN QUALSIASI MODO CAUSATI E IN QUALSIASI MODO LEGATI, ANCHE SE PER CONTRATTO, STRETTO LEGAME, O TORTO (INCLUDE NEGLIGENZA O ALTRO) DERIVANTI IN QUALSIASI MODO DALL'USO DEL PRESENTE SOFTWARE, ANCHE SE AVVISATI DELLA POSSIBILITA' DI TALE DANNO.

FINE DEI TERMINI E DELLE CONDIZIONI

## Libjpeg

### Il seguente componente è coperto da licenza libjpeg:

Libjpeg

### Licenza Libjpeg

Il presente software è protetto da copyright (C) 1991-1998, Thomas G. Lane.

Tutti i diritti riservati ad eccezione di quanto specificato di seguito.

Si concede il permesso di utilizzare, copiare, modificare, e distribuire il presente software, o porzioni di esso, per qualsiasi scopo, a titolo gratuito, secondo le seguenti condizioni:

(1) Se qualsiasi parte del codice sorgente di questo software viene distribuita, è necessario includere il presente file README, che contenga questa nota di copyright e di assenza di garanzia inalterata; e qualsiasi aggiunta, cancellazione, o cambiamento ai file originali dev'essere chiaramente indicata nella documentazione accompagnatoria.

(2) Se solo il codice eseguibile viene distribuito, allora la documentazione accompagnatoria dovrà attestare che "il presente software è basato in parte sul lavoro dell'Independent JPEG Group".

(3) Il permesso di utilizzare questo software viene concesso esclusivamente se l'utente accetta la piena responsabilità per le conseguenze indesiderabili; gli autori non accettano ALCUNA RESPONSABILITA' per danni di qualsiasi tipo.

Le presenti condizioni si applicano a qualsiasi software derivato da o basato sul codice IJG, non solo la libreria non modificata. Se utilizzi il nostro lavoro, dovresti accludere un riconoscimento.

NON viene concesso il permesso di utilizzare uno qualsiasi dei nomi degli autori dell'IJG o quello della compagnia in pubblicità relative a questo software o ai prodotti da esso derivati. E' concesso riferirsi a questo software solo come "software dell'Independent JPEG Group".

Concediamo specifico permesso e incoraggiamo l'uso di questo software come base per prodotti commerciali, premesso che tutte le rivendicazioni di garanzia o responsabilità vengano assunti dal venditore del prodotto.

FINE DEI TERMINI E DELLE CONDIZIONI



## T-Rex

**Il seguente componente è coperto da licenza T-Rex:**

T-Rex

### Licenza T-Rex

Copyright (C) 2003-2004 Alberto Demichelis

Questo software viene fornito "così com'è", senza alcuna garanzia esplicita o implicita. In nessun caso gli autori saranno responsabili per qualsiasi danno derivante dall'utilizzo del presente software.

E' permesso a chiunque di utilizzare il software per qualsiasi scopo, incluse applicazioni commerciali, e di alterarlo e distribuirlo gratuitamente, ma osservando le seguenti restrizioni:

1. L'origine di questo software non dev'essere mal rappresentata; non si potrà sostenere di aver compilato il software originale. Se si utilizza questo software in un prodotto, un riconoscimento nella documentazione allegata sarà apprezzato ma non è richiesto.
2. Versioni alterate della sorgente devono essere chiaramente indicate come tali, e non devono essere presentate come software originale.
3. La presente nota non può essere rimossa o alterata in nessuna distribuzione.

**FINE DEI TERMINI E DELLE CONDIZIONI**

