



Avaya 1120E Deskphone IP com Software SIP — Guia do Usuário

Avaya IP Office 9.0

Status do documento: **Padrão**

Versão do documento: **02.02**

Número do documento: **AV40050-104**

Data: **Setembro 2013**



© 2011 Avaya Inc. Todos os direitos reservados.

Avisos

Apesar dos esforços empenhados para garantir a abrangência e a fidedignidade das informações presentes neste documento por ocasião da impressão, a Avaya não se responsabiliza por eventuais erros. A Avaya se reserva o direito de fazer alterações e correções neste documento sem a obrigação de avisar qualquer pessoa ou organização sobre tais alterações.

Declaração de isenção de responsabilidade sobre a documentação

A Avaya Inc. não se responsabiliza por qualquer modificação, adição ou exclusão efetuadas na versão original publicada deste documento, a menos que as modificações, adições ou exclusões tenham sido realizadas pela Avaya. Usuários finais concordam em indenizar e isentar todas as queixas, ações judiciais, processos e sentenças decorrentes de ou relacionados a modificações, adições ou exclusões subsequentes feitas nesta documentação pelo Usuário final.

Declaração de isenção de responsabilidade sobre os links

A Avaya Inc. não é responsável pelo conteúdo nem pela confiabilidade de quaisquer sites vinculados mencionados neste site ou pela documentação fornecida pela Avaya. A Avaya Inc. não é responsável pela precisão de qualquer informação, afirmação ou conteúdo fornecido nesses sites e não endossa necessariamente os produtos, serviços ou as informações neles descritos ou oferecidos. A Avaya não pode garantir que esses links sempre funcionem e não tem controle sobre a disponibilidade das páginas vinculadas.

Garantia

A garantia oferecida pela Avaya para este produto é limitada. Consulte o contrato de venda para conhecer os termos da garantia limitada. Além disso, o idioma padrão da garantia da Avaya, assim como as informações referentes ao suporte deste produto, desde que sob garantia, estão disponíveis no site de suporte da Avaya: <http://www.avaya.com/support>

Observe que se o produto foi adquirido de um revendedor autorizado, a garantia será fornecida pelo revendedor e não pela Avaya.

Licenças

OS TERMOS DA LICENÇA DE SOFTWARE DISPONÍVEIS NO SITE DA AVAYA, [HTTP://SUPPORT.AVAYA.COM/LICENSEINFO/](http://support.avaya.com/licenseinfo/) SÃO APLICÁVEIS A TODOS QUE BAIXAM, USAM E/OU INSTALAM SOFTWARE AVAYA, COMPRADO DA AVAYA INC., QUALQUER AFILIADA DA AVAYA OU REVENDEDOR AVAYA AUTORIZADO (CONFORME APLICÁVEL) SOB ACORDO COMERCIAL COM A AVAYA OU REVENDEDOR AUTORIZADO. A MENOS QUE AUTORIZADO POR ESCRITO PELA AVAYA, A AVAYA NÃO ESTENDE ESTA LICENÇA SE O SOFTWARE FOI OBTIDO POR OUTRO MEIO QUE NÃO PELA AVAYA, UMA EMPRESA AFILIADA OU UM REVENDEDOR AUTORIZADO AVAYA E SE RESERVA O DIREITO DE TOMAR AS AÇÕES LEGAIS CONTRA VOCÊ E QUALQUER OUTRA PESSOA QUE ESTIVER USANDO OU VENDENDO O SOFTWARE SEM UMA LICENÇA. AO INSTALAR, FAZER, DOWNLOAD OU USAR O SOFTWARE, OU AUTORIZAR OUTROS A FAZÊ-LO, VOCÊ, EM SEU NOME E A ENTIDADE PARA A QUAL ESTIVER INSTALANDO, FAZENDO DOWNLOAD OU USANDO O SOFTWARE (DENOMINADO ALTERNADAMENTE COMO VOCÊ E "USUÁRIO FINAL"), CONCORDA COM ESSES TERMOS E CONDIÇÕES E FIRMA ACORDO ENTRE VOCÊ E A AVAYA INC. OU A AFILIADA AVAYA APLICÁVEL ("AVAYA").

Direitos autorais

Salvo quando expressamente declarado em contrário, nenhum uso deve ser feito das Documentações e dos Produtos fornecidos pela Avaya. Todo o conteúdo desta documentação e dos produtos fornecidos pela Avaya, inclusive a seleção, organização e design do conteúdo é de propriedade da Avaya ou de seus licenciados e estão protegidos por direito autoral e por outras leis de propriedade intelectual, inclusive os direitos sui generis relativos à proteção de bancos de dados. Você não pode modificar, copiar, reproduzir, republicar, fazer upload, postar, transmitir ou distribuir qualquer conteúdo, no todo ou em parte, inclusive todos os códigos e software. A reprodução, transmissão, disseminação, o armazenamento ou uso não autorizado sem o expreso consentimento por escrito da Avaya pode ser considerado crime, assim como um delito civil nos termos da legislação aplicável.

Componentes de terceiros

Determinados programas ou partes deles incluídos no Produto podem conter software distribuído de acordo com contratos de terceiros ("Componentes de terceiros") e esses contratos podem conter condições que ampliam ou limitam os direitos de uso de determinadas partes do Produto ("Condições de terceiros"). As informações relativas ao código fonte do SO Linux distribuído (para os Produtos que distribuíram o código fonte do SO Linux), e a identificação dos detentores dos direitos autorais dos Componentes de Terceiros que se aplicam a eles estão disponíveis no site de suporte da Avaya: <http://support.avaya.com/Copyright>.

Marcas comerciais

As marcas comerciais, logotipos e marcas de serviço ("Marcas") exibidas neste site, as documentações e os produtos fornecidos pela Avaya são Marcas registradas, ou não registradas, da Avaya, suas empresas afiliadas ou outros terceiros. Os usuários não têm autorização para usar tais Marcas sem o prévio consentimento por escrito da Avaya ou de terceiro proprietário da Marca. Nada contido neste site, nas documentações e nos produtos deve ser entendido como concessão, por implicação, preclusão, ou de outra forma, qualquer licença ou direito de e para as Marcas sem a expressa permissão por escrito da Avaya ou de terceiro aplicável. Avaya é uma marca comercial da Avaya Inc. Todas as marcas registradas não identificadas como sendo da Avaya pertencem a seus respectivos proprietários.

Download de documentos

Para obter as versões mais recentes da documentação, consulte o site de suporte. Site: <http://www.avaya.com/support>

Contate o Suporte da Avaya

A Avaya fornece um número de telefone que pode ser usado para relatar problemas e fazer perguntas sobre seu produto. O telefone de suporte é 1-800-242-2121 nos Estados Unidos. Para obter outros números de telefone de suporte, consulte o site da Avaya: <http://www.avaya.com/support>

Índice

Bem-vindo	11
Recursos básicos	11
Controles do Avaya 1120E Deskphone IP	13
Tela de exibição do Avaya 1120E Deskphone IP	20
Limpando a tela LCD do Avaya 1120E Deskphone IP ..	21
Teclas programáveis sensíveis ao contexto	21
Tela de exibição ociosa após entrada no teclado de discagem 26	
Teclas programáveis sensíveis ao contexto de chamadas de entrada	28
Teclas de navegação	34
Como utilizar um Mouse USB	37
Recursos de chamadas disponíveis no Deskphone IP	37
Recursos de segurança	38
Conexão segura	38
Informações de regulamentação e segurança	39
Outros	42
Aviso regulatório DenAn para o Japão	43
Primeiros passos	44
Antes de começar	45
Como conectar os componentes	45
Como remover a tampa do suporte	47
Como conectar o adaptador de alimentação CA (opcional) . 48	
Como conectar o monofone	49
Conectando o headset (opcional)	50
Como seleccionar o parâmetro de ajuste do headset	50
Como conectar o cabo ethernet de LAN	51

Como instalar cabos adicionais	52
Como montar o Deskphone IP na parede (opcional)	52
Como inserir texto	55
Como inserir texto utilizando o teclado de discagem do Desk- phone IP	56
Configurando o teclado de discagem para discagem alfanu- mérica	59
Como inserir texto utilizando o teclado USB	60
Como acessar o Avaya 1120E Deskphone IP	63
Como fazer logon pela primeira vez	63
Logon automático	64
Como configurar o domínio	64
Proteção de senhas para domínios	66
Como selecionar um idioma	66
Como fazer logon no seu Avaya 1120E Deskphone IP . .	68
Como configurar a duração do logon	71
Logoff cronometrado	72
Logoff cronometrado quando o Deskphone IP estiver ocioso 72	
Logoff cronometrado durante uma chamada	73
Como selecionar um local	73
Perfil de usuário	75
Tela de confirmação de logon	76
Como fazer logoff do Deskphone IP	76
Efetuando logon e logoff em outro ramal	77
Como fazer uma chamada de emergência	79
Como configurar o Avaya 1120E Deskphone IP	81
Como ajustar o contraste da tela de exibição do	81
Como criar o texto exibição na tela ociosa	83
Configurando a Proteção de tela com luz de fundo	84
Como configurar o Menu Retrocesso automático	85

Como selecionar um padrão de toque	87
Como ajustar o volume	88
Como ajustar volume de toque	89
Como ajustar o volume do modo Monofone, Headset e Viva-voz	90
Como selecionar um idioma	93
Como selecionar o formato de data e hora	94
Headset USB	98
Menu de headset	99
Presença de headset USB	102
Seleção de formato de áudio	103
Headset USB genérico	105
Adaptador de headset USB Avaya com HID	105
Headsets USB de terceiros com HID	109
Adaptador Analog Terminator para máquina de fax ou telefone analógico (tipo 500/2500)	114
Como fazer uma chamada	118
Como fazer uma chamada utilizando a discagem com o monofone fora do gancho	119
Como fazer uma chamada utilizando a discagem com o monofone no gancho	121
Como usar o modo viva-voz durante a chamada	122
Como fazer uma chamada utilizando a rediscagem	123
Como fazer uma chamada do interfone	125
Como fazer um anúncio interno	126
Efetuando uma chamada utilizando o Retorno automático de chamada	127
Entrando em uma chamada de conferência	128
Recebendo uma chamada	130
Identificação do autor da chamada	130
Como atender a uma chamada de entrada	131

Como ignorar uma chamada de entrada	132
Como configurar o recurso Não perturbe	133
Configurando um intervalo para o pós-atendimento	135
Como receber chamadas do interfone	136
Como receber chamadas para um grupo de captura	137
Como receber um anúncio interno	139
Como receber correio de voz	140
Ativando ou desativando o correio de voz	140
Recuperando o correio de voz	142
Como encaminhar chamadas para outro número	143
Encaminhamento de chamadas	143
Siga-me	148
Usando a Agenda de endereços	153
Visualizar a Agenda de endereços	153
Como iniciar uma chamada a partir da Agenda de endereços	154
Como adicionar um contato à Agenda de endereços	156
Como editar um contato na Agenda de endereços	158
Como copiar informações para a Agenda de endereços	162
Como pesquisar um contato na Agenda de endereços	165
Utilizando o recurso Pesquisar da Agenda de endereços	166
Como usar o recurso Pesquisa	167
Como usar a Pesquisa local	167
Utilizando a caixa de entrada de chamadas	170
Como acessar a caixa de entrada de chamadas	170
Como gerenciar chamadas na Caixa de entrada enquanto não estiver em uma chamada	171
Exibindo os detalhes de uma chamada na Caixa de entrada de chamadas	175

Gerenciando chamadas perdidas	176
Notificação de chamadas perdidas	177
Como iniciar uma chamada a partir da Caixa de entrada de chamadas	179
Como excluir chamadas da Caixa de entrada de chamadas .	182
Como acessar as chamadas da Caixa de entrada de durante uma chamada	183
Utilizando a caixa de saída de entradas	184
Como acessar a caixa de saída	184
Como gerenciar chamadas na Caixa de saída de chamadas enquanto não estiver em uma chamada	184
Como iniciar uma chamada a partir da Caixa de saída de chamadas	186
Como excluir chamadas da Caixa de saída de chamadas ..	187
Como exibir os detalhes de uma chamada na Caixa de saída de chamadas	188
Como acessar as chamadas da Caixa de saída de chamadas durante uma chamada	189
Durante uma chamada ativa	190
Como fazer uma nova chamada	190
Como iniciar uma chamada utilizando o menu de teclas programáveis sensíveis ao contexto para chamadas ativas	191
Chamada em espera	192
Como colocar uma chamada em espera	192
Várias chamadas em espera	193
Como utilizar a conferência de chamadas	198
Como transferir uma chamada	199
Como utilizar o recurso Estacionar chamadas	202
Como recuperar uma chamada estacionada	203
Utilizando códigos de conta	204

Gravando uma chamada	206
Como configurar definições personalizadas	208
Teclas programáveis	208
Atribuindo recursos a teclas programáveis	210
Apagando uma tecla programável	212
Restaurando as configurações padrão de teclas programáveis .	213
Como configurar teclas de discagem rápida	214
Como consultar teclas programáveis	215
Utilizando a opção relé	216
Junção Móvel	219
Configurando as definições de privacidade	221
Privacidade de chamadas de entrada	222
Privacidade de chamadas de saída	223
Chamadas privadas	224
Codecs de áudio	225
Seleção de codecs de áudio	225
Ordem de codec de áudio	226
Proteção de tela/bloqueio de tela	226
Imagem de fundo	231
Como selecionar uma tela de imagem	232
Suporte a dispositivo de memória flash USB	232
Observações no Gerenciador de arquivos	238
Manutenção do Deskphone IP	242
Como exibir as informações do Deskphone IP	242
Como exibir informações adicionais do telefone	243
Acessando o menu de serviços	244
Como verificar atualizações	245
Redefinindo o Deskphone IP	246

Como apagar os dados do usuário	247
Menu Rede	253
Atualizações automáticas de software remoto	254
Indicadores visuais	255
Ícones da tela de exibição	255
Indicadores de alerta visual/mensagem em espera	256
Como monitorar outros ramais	257
Referência rápida	259
Teclas fixas	259
Funções comumente utilizadas	261
Teclas programáveis sensíveis ao contexto	263
Ícones da tela de exibição	266
Limitações	269
Termos de terceiros	271
Termos de terceiros do Avaya 11xx 12xx sw versão 3.x a 4.x . . .	271
GNU	273
Zlib	280
Libpng	281
Kern_random	283
Funções wchar	285
Libjpeg	286
T-Rex	287
Termos que você deve conhecer	289

Bem-vindo

O Avaya 1120E Deskphone IP traz dados e voz à sua área de trabalho. O Deskphone IP se conecta diretamente a uma Rede local (LAN) através de uma conexão Ethernet. Você pode atualizar o software no seu Deskphone IP para se comunicar usando o Protocolo de Iniciação de Sessão (SIP).

Neste guia, as etiquetas das teclas programáveis aparecem ao lado das teclas e as etiquetas das teclas programáveis sensíveis ao contexto aparecem diretamente acima das teclas. A [Figura 1](#) mostra as teclas programáveis e as teclas programáveis sensíveis ao contexto.

Figura 1: Teclas programáveis e teclas programáveis sensíveis ao contexto

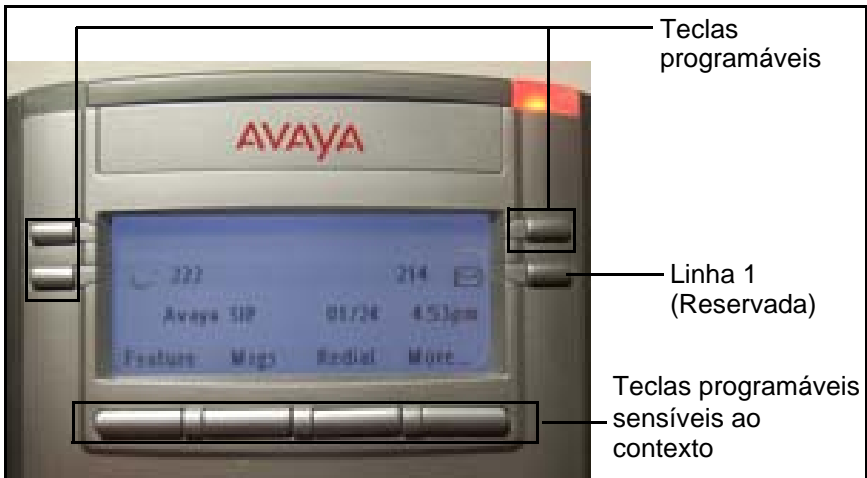

Recursos básicos

O seu Avaya 1120E Deskphone IP oferece suporte aos seguintes recursos:

- três teclas programáveis com etiquetas e indicadores
- uma tecla de linha reservada

- quatro teclas programáveis sensíveis ao contexto
 - tela gráfica de LCD de alta resolução e luz de fundo com contraste ajustável
 - viva-voz de alta-qualidade
 - teclas com controle de volume, para ajuste do volume do toque, do alto-falante, do monofone e do headset
 - seis teclas especializadas:
 - Sair
 - Catálogo
 - Caixa de entrada
 - Caixa de saída
 - Serviços
 - Copiar
 - seis teclas fixas para processamento de chamadas:
 - Mudo
 - Viva-voz
 - Até logo
 - Expandir
 - Headset
 - Em espera
 - portas gigabit Ethernet
 - comutador integrado gigabit Ethernet para acesso a PC compartilhado
 - conector de headset com uma tecla Ativar/Desativar
 - porta USB para suporte a teclado ou mouse
- Observação:** Suporte para hubs USB compatíveis com downstream de 1.1, incluindo hubs USB 2.0, se oferecerem conformidade com a versão USB 1.1.
- configuração automática de rede do DHCP (Endereçamento IP Dinâmico)
 - compatibilidade com aparelhos auditivos

- suporte a anúncio interno/interfone
- dígitos seguros ao acessar o correio de voz durante uma chamada
- logoff do Deskphone IP sem inserção de senha
- discagem de chamada a partir da caixa de entrada
- capacidade de conectar até três Módulos de expansão de Deskphones IP da série 1100 da Avaya, somando até 54 teclas programáveis

Controles do Avaya 1120E Deskphone IP

Figura 2 na página 13 mostra o Avaya 1120E Deskphone IP.

Figura 2: Avaya 1120E Deskphone IP



Esta seção descreve os controles do seu Deskphone IP. O seu Deskphone IP pode conter teclas fixas com ícones ou com etiquetas. Este documento apresenta ambas as versões da tecla fixa.



As teclas em qualquer um dos lados da área da tela LCD são **Teclas definidas pelo usuário**, com etiquetas no LCD. O administrador do sistema pode reservar algumas teclas para funções específicas durante tarefas e para configuração avançada.

Você pode definir essas teclas para funções específicas, como Encaminhamento de chamadas.

Observação: A tecla no canto inferior direito é reservada como a sua tecla de linha padrão.



As teclas programáveis sensíveis ao contexto estão localizadas abaixo da área da tela de exibição. A etiqueta LCD acima de cada tecla muda de acordo com o recurso ativo.



Utilize os botões de **Controle de volume** para ajustar o volume do toque, do monofone, do headset, do alto-falante e do recurso de Viva-voz. Pressione o botão superior para aumentar o volume e o botão inferior para diminuí-lo.



Mudo

Pressione a tecla **Mudo** para ouvir a chamada sem transmissão. Pressione a tecla **Mudo** novamente para retornar ao modo de conversa entre as duas partes. A tecla **Mudo** se aplica aos microfones do viva-voz, do monofone e do headset.

Observação: Quando você ativar o recurso cancelar som, um LED vermelho permanece aceso na tecla **Mudo**.



Viva-voz

Pressione a tecla **Viva-voz** para ativar o alto-falante e o microfone integrados do Deskphone IP.

Observação: O indicador LED de viva-voz na tecla **Viva-voz** acende para indicar quando o viva-voz está ativo.



Utilize o **Grupo de teclas de navegação** para percorrer os menus e as listas que aparecem na tela LCD de exibição ou para a entrada de texto. A parte externa dessa tecla de cluster se move para cima, para baixo, para a esquerda e para a direita. Para obter mais informações, consulte "[Teclas de navegação](#)" na página 34.



Utilize a tecla **Enter**, no centro do **Grupo de teclas de navegação**, para selecionar itens do menu ou para confirmar as alterações.

Observação: A tecla **Enter** tem a mesma função que as teclas programáveis sensíveis ao contexto **Selecionar** e **Definir**.



Até logo

Pressione a tecla **Até logo/Liberar** para encerrar uma chamada ativa. Quando várias chamadas estiverem ativas, pressione a tecla **Até logo/Liberar** para encerrar a chamada selecionada.

Utilize a tecla **Até logo /Liberar** para fechar a navegação no menu ou cancelar as tarefas do usuário.



Headset

Pressione a tecla **Headset** para atender a uma chamada usando o headset ou para alternar uma chamada do monofone ou viva-voz para o headset.

Observação: O indicador LED do headset na tecla **Headset** acende para indicar que ele está em uso.



Em espera

Pressione a tecla **Em espera** para colocar uma chamada em espera. Pressione a tecla fixa **Em espera** para retornar para uma chamada em espera.

Você pode ter várias chamadas no status de espera.



Utilize o **Teclado de discagem** para inserir números e texto.

Para ir até um item de um menu, pressione o número correspondente no teclado de discagem para ativar o item ou continuar navegando pela lista de itens.



Quando você recebe uma mensagem de voz, o **Alerta visual/Indicador de mensagem em espera** acende. Ele também pisca quando um toque de chamada é emitido.



Copiar

Pressione a tecla **Copiar** para copiar as informações de contato de uma origem como a Agenda de endereços para um destino como uma tecla de recursos.



Serviços

Pressione a tecla **Serviços** para acessar os recursos a seguir:

1. Pesquisar — pesquise no diretório local (Agenda de endereços pessoal) e no diretório global (Agenda de endereços da rede com nomes e números de telefone)
2. Logon — faça logon no seu Deskphone IP.
3. Logoff — faça logoff do seu Deskphone IP.
4. Verificar atualizações — verifique a atualização de software mais recente para o Deskphone IP.
5. Redefinir telefone — redefina o seu Deskphone IP.
6. Gerenciador de arquivos — gerencie o sistema de arquivos do Deskphone IP e os dispositivos USB anexados ao Deskphone IP.
7. Sistema de registro — ative ou desative o processo de registro.
8. Informações do telefone — exibe informações sobre o hardware e o software no seu Deskphone IP, incluindo informações de usuários.

Pressione a tecla **Serviços** duas vezes rapidamente para acessar o menu Rede.

**Sair**

Pressione a tecla **Sair** para cancelar a operação atual ou para sair do menu.

Observação: Pressionar a tecla **Sair** não afeta o status de chamadas ativas.

**Msg/Cx.Entrada**

Pressione a tecla **Caixa de entrada** para acessar a caixa de entrada de chamadas.

A caixa de entrada de chamadas armazena todas as chamadas de entrada em um Deskphone IPativo.

**Shift/Cx.Saida**

Pressione a tecla **Caixa de saída** para exibir um registro de todas as chamadas de saída.

Observação: Essa tecla não funciona como uma tecla *shift*.

**Diretório**

Pressione a tecla **Diretório** para acessar a Agenda de endereços e a lista de Amigos.

Observação: Você pode acessar a Agenda de endereços enquanto estiver em uma chamada e iniciar uma nova chamada com um contato selecionado.

Tela de exibição do Avaya 1120E Deskphone IP

Seu Avaya 1120E Deskphone IP possui três áreas na tela de exibição:

- A área superior da tela de exibição fornece o status da tecla de linha e das teclas programáveis.
- A área intermediária da tela de exibição contém informações de uma única linha para itens como nome e número do autor da chamada, itens do menu, sequências de prompts de recursos, dígitos inseridos pelo usuário, informações de data e hora e informações sobre o telefone.
- A área inferior da tela de exibição fornece informações sobre a etiqueta das teclas programáveis sensíveis ao contexto.

Figura 3: Tela LCD do Deskphone IP



Limpendo a tela LCD do Avaya 1120E Deskphone IP

Para limpar a tela LCD de exibição, passe levemente um pano seco e macio.



CUIDADO

Não utilize líquidos nem pós no Deskphone IP. Utilizar qualquer outro material que não seja um pano macio e seco pode contaminar os componentes do Deskphone IP e causar falha prematura.

Teclas programáveis sensíveis ao contexto

O seu Avaya 1120 Deskphone IP possui quatro teclas programáveis sensíveis ao contexto abaixo da tela de LCD. As teclas programáveis sensíveis ao contexto acessam recursos e menus diferentes dependendo do status do Deskphone IP e do menu que você acessar.

A [Figura 4 na página 21](#) mostra as teclas programáveis sensíveis ao contexto enquanto o Deskphone IP está no status ocioso.

Figura 4: Teclas programáveis sensíveis ao contexto quando o Deskphone IP está no status ocioso



A [Tabela 1 na página 22](#) lista as teclas programáveis sensíveis ao contexto que você pode utilizar para acessar itens do menu quando o telefone está ocioso.

Tabela 1: Itens do menu acessados através das teclas programáveis sensíveis ao contexto (Parte 1 de 5)

Item	Função
<p>Recurso</p> 	<p>Pressione a tecla programável Recurso para ativar os recursos do seu telefone. Quando você pressiona a tecla programável Recurso, um prompt é exibido e nele você pode inserir o código do recurso que deseja ativar. Utilize a tecla programável Recurso para ativar as funções a seguir:</p> <ul style="list-style-type: none"> — Encaminhamento de chamadas — Encaminhar quando estiver ocupado — Encaminhar quando não houver resposta — Chamada Privada — Retorno automático de chamada — Anúncio interno de grupo — Interfone de voz/automático — Captura direta — Capturar qualquer — Estacionamento de chamadas — Recuperar chamadas — Não perturbe — Programação de botão (Teclas programáveis) — Consulta de programação de botão

Tabela 1: Itens do menu acessados através das teclas programáveis sensíveis ao contexto (Parte 2 de 5)



Item	Função
<p>Recurso</p> 	<ul style="list-style-type: none"> — Código da conta — Correio de voz ativado — Junção — Relé ativado — Relé — Logon no ramal — Logoff do ramal — Conferência Meet Me — Pós-atendimento — Siga-me aqui/Cancelar — Siga-me para — Registro de Chamadas
<p>Mais...</p> 	<p>Ao pressionar a tecla programável sensível ao contexto Mais..., uma seleção diferente de teclas programáveis sensíveis ao contexto é exibida.</p>
<p>Msgs</p> 	<p>Pressione a tecla programável sensível ao contexto Msgs para acessar os seguintes recursos:</p> <ol style="list-style-type: none"> 1. Correio de voz — utilize para chamar o número do correio de voz. 2. Notificação de chamada perdida — utilize para acessar os detalhes da Chamada perdida.

Tabela 1: Itens do menu acessados através das teclas programáveis sensíveis ao contexto (Parte 3 de 5)



Item	Função
<p>Rediscar ou NovaCham</p> 	<p>Pressione a tecla programável sensível ao contexto Rediscar para discar novamente para o último número chamado.</p> <p>Caso não haja um número de rediscagem armazenado, a tecla programável sensível ao contexto NovaCham aparecerá e terá o mesmo efeito que pressionar a tecla de linha principal do usuário (prompt de discagem).</p>
<p>abc ou 123</p> 	<p>Pressione as teclas programáveis sensíveis ao contexto abc ou 123 para alternar entre os modos de entrada alfabético e numérico.</p> <ul style="list-style-type: none"> • Para digitar letras, a tecla programável sensível ao contexto abc deve ser exibida. • Para digitar números, pressione a tecla programável sensível ao contexto abc para exibir a tecla programável sensível ao contexto 123 na lista do menu.

Tabela 1: Itens do menu acessados através das teclas programáveis sensíveis ao contexto (Parte 4 de 5)



Item	Função
<p>Prefs</p> 	<p>Pressione a tecla programável sensível ao contexto Prefs para exibir o menu Preferências.</p> <p>Os itens do menu incluem o seguinte:</p> <ol style="list-style-type: none"> 1. Exibir — utilize para ajustar as configurações de exibição da tela LCD. 2. Áudio — utilize para ajustar as configurações de tom e volume, bem como para acessar o menu Codecs para configurar um headset USB. 3. Opções de recurso — utilize para configurar o seguinte: <ul style="list-style-type: none"> — Ação Ignorar chamada — Notificação de chamada perdida 4. Idioma — utilize para alterar o idioma da interface. 5. Opções diversas — utilize para acessar as seguintes opções: <ul style="list-style-type: none"> — Discagem alfa — Método de pesquisa — Privacidade de entrada — Privacidade de saída — Modo Em espera: Privado — Hora

Tabela 1: Itens do menu acessados através das teclas programáveis sensíveis ao contexto (Parte 5 de 5)

Item	Função
<p>Prefs</p> 	<ol style="list-style-type: none"> 6. Rede — utilize para acessar o seguinte: <ul style="list-style-type: none"> — Configurações do servidor — Configurações do dispositivo — Diagnósticos — Desativar proteção de tela — Licença — Bloquear 7. Bloqueios de USB — utilize para bloquear ou desbloquear os seguintes dispositivos USB: <ul style="list-style-type: none"> — Mouse USB — Teclado USB — Headset USB — Unidade flash USB 8. Configurações do usuário - utilize para modificar o seguinte: <ul style="list-style-type: none"> — Configurações de chamada

Tela de exibição ociosa após entrada no teclado de discagem

Após inserir informações utilizando o teclado de discagem (não há tom de discagem ou seleção de linha precedente), as teclas programáveis sensíveis ao contexto exibidas na tela ociosa aparecem conforme descrito na [Figura 7 na página 57](#).

Figura 5: Tela de exibição ociosa após entrada no teclado de discagem



Tabela 2 na página 27 lista as teclas programáveis sensíveis ao contexto que você pode utilizar para acessar itens do menu após uma entrada no teclado de discagem.

Tabela 2: Itens do menu acessados após a entrada no teclado de discagem através das teclas programáveis sensíveis ao contexto

Item	Função
abc ou 123 <input type="text"/>	Pressione a tecla programável sensível ao contexto abc ou 123 para alternar entre os modos de entrada alfabético e numérico.
Assunto <input type="text"/>	Pressione a tecla programável sensível ao contexto Assunto para configurar uma linha de assunto para a sua chamada de saída antes de pressionar a tecla programável sensível ao contexto Enviar .
Sair <input type="text"/>	Pressione a tecla programável sensível ao contexto Sair para limpar a entrada do usuário e retornar à tela ociosa inicial.

Teclas programáveis sensíveis ao contexto de chamadas de entrada

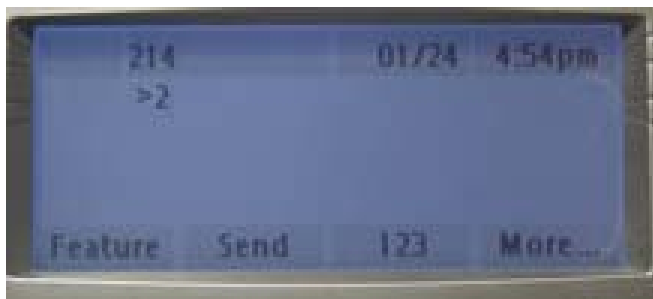
Quando uma chamada estiver ativa, utilize as teclas programáveis sensíveis ao contexto para acessar os itens do menu mostrados na [Figura 6 na página 28](#).

Figura 6: Teclas programáveis sensíveis ao contexto de chamadas de entrada

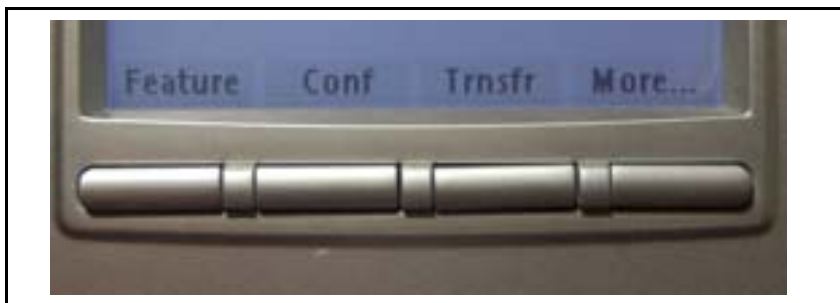

A [Tabela 3 na página 28](#) lista as teclas programáveis sensíveis ao contexto que você pode utilizar para acessar itens do menu durante uma sessão de chamada de entrada.

Tabela 3: Itens do menu acessados durante uma sessão de chamada de entrada através das teclas programáveis sensíveis ao contexto (Parte 1 de 6)

Item	Função
Conf <input type="text"/>	Pressione a tecla programável sensível ao contexto Conf para estabelecer uma chamada de conferência entre a chamada ativa e as chamadas em espera.
Transf <input type="text"/>	Pressione a tecla programável sensível ao contexto Transf para transferir a chamada atual para outro local ou contato.

Tabela 3: Itens do menu acessados durante uma sessão de chamada de entrada através das teclas programáveis sensíveis ao contexto (Parte 2 de 6)

Item	Função
<p style="text-align: center;">Áudio</p> <div style="border: 1px solid black; width: 100px; height: 15px; margin: 0 auto;"></div>	<p>Pressione a tecla programável sensível ao contexto Áudio para acessar os seguintes recursos:</p> <p>Tons</p> <ul style="list-style-type: none"> • Padrão de toque <ul style="list-style-type: none"> — Selecionar padrões de teste de 1 a 8 • Volume do alerta <ul style="list-style-type: none"> — Configurar volume desejado <p>Voz</p> <ul style="list-style-type: none"> • Configurar o volume para o seguinte: <ul style="list-style-type: none"> — Volume do monofone — Volume do headset — Volume do viva-voz <p>Codecs</p> <p>Selecionar os codecs de áudio:</p> <ul style="list-style-type: none"> • G722 (codec de banda larga) • PCMU (padrão u-law) • G729 (codec 729) • PCMA (padrão a-law)

Tabela 3: Itens do menu acessados durante uma sessão de chamada de entrada através das teclas programáveis sensíveis ao contexto (Parte 3 de 6)

Item	Função
<p>Áudio</p> 	<p>Seleção de headset</p> <p>Selecionar o headset ativo:</p> <ul style="list-style-type: none"> • Com fio, USB (se com fio, selecione o tipo 1, 2 ou 3) • Ativar comando HID (ativar ou desativar) • Tipo de headset MHA: • Luz de fundo MHA (ativar ou desativar) <p>Observação: Você pode alterar as configurações para melhorar a qualidade de áudio de acordo com a largura de banda disponível. Se a largura de banda da Internet for baixa, você pode melhorar a qualidade alterando a configuração de áudio para baixa.</p> <ul style="list-style-type: none"> • Monitorar qualidade de áudio — utilizada para exibir detalhes sobre a qualidade de áudio de uma chamada ativa. <p style="text-align: center;">OU</p>

Tabela 3: Itens do menu acessados durante uma sessão de chamada de entrada através das teclas programáveis sensíveis ao contexto (Parte 4 de 6)



Item	Função
<p>Ativar</p> 	<p>A tecla programável sensível ao contexto Ativar será exibida quando a chamada não estiver ativa. O uso mais comum dessa tecla se dá quando a chamada exibida na tela é uma chamada que foi estacionada em relação ao usuário (ou uma chamada que o usuário colocou em espera).</p> <p>Observação: As teclas programáveis sensíveis ao contexto Ativar e Áudio nunca serão exibidas ao mesmo tempo.</p>
<p>NovaCham</p> 	<p>Pressione a tecla programável sensível ao contexto NovaCham para obter um tom de discagem para fazer outra chamada durante uma chamada ativa ou para fazer uma chamada de conferência.</p> <p>A tecla NovaCham se comporta como a tecla programável sensível ao contexto Conf.</p>

Tabela 3: Itens do menu acessados durante uma sessão de chamada de entrada através das teclas programáveis sensíveis ao contexto (Parte 5 de 6)



Item	Função
<p>Prefs</p> 	<p>Pressione a tecla programável sensível ao contexto Prefs para exibir o menu Preferências.</p> <p>Os itens do menu incluem o seguinte:</p> <ol style="list-style-type: none"> 1. Exibir — utilize para ajustar as configurações de exibição da tela LCD. 2. Áudio — utilize para ajustar as configurações de tom e volume e para configurar um headset USB. 3. Opções de recurso — utilize para configurar o seguinte: <ul style="list-style-type: none"> — Ação Ignorar chamada — Notificação de chamada perdida 4. Idioma — utilize para alterar o idioma da interface. 5. Opções diversas — utilize para acessar as seguintes opções: <ul style="list-style-type: none"> — Discagem alfa — Método de pesquisa — Privacidade de entrada — Privacidade de saída — Modo Em espera: Privado — Hora

Tabela 3: Itens do menu acessados durante uma sessão de chamada de entrada através das teclas programáveis sensíveis ao contexto (Parte 6 de 6)

Item	Função
<p>Prefs</p> 	<p>6. Rede — utilize para acessar o seguinte:</p> <ul style="list-style-type: none"> — Configurações do servidor — Configurações do dispositivo — Diagnósticos — Desativar proteção de tela — Licença — Bloquear <p>7. Bloqueios de USB — utilize para bloquear ou desbloquear os seguintes dispositivos USB:</p> <ul style="list-style-type: none"> — Mouse USB — Teclado USB — Headset USB — Unidade flash USB <p>8. Configurações do usuário — utilize para modificar o seguinte:</p> <ul style="list-style-type: none"> — Configurações de chamada
<p>Desbloquear</p> 	<p>A tecla programável sensível ao contexto Desbloquear será exibida se você atender a uma chamada quando o Deskphone IP estiver bloqueado com uma proteção de tela protegida por senha.</p>

Teclas de navegação

Esta seção fornece informações sobre as teclas que você pode usar para percorrer os menus do seu Avaya 1120E Deskphone IP.

Observação: Os itens do menu são classificados por número.

Você pode selecionar os itens do menu de uma das seguintes formas:

- Pressione o número correspondente no teclado de discagem e, em seguida, pressione a tecla programável **Selecionar**.
- Utilize a tecla de navegação para percorrer o menu e selecionar o item desejado e, em seguida, pressione a tecla programável **Selecionar**.

A [Tabela 4 na página 35](#) descreve a tecla de navegação e suas funções.

Tabela 4: Teclas de navegação e funções (Parte 1 de 2)



Tecla	Função
<p>Grupo de teclas de</p>  <p>navegação</p>	<p>Pressione as setas para a direita e para a esquerda no Grupo de teclas de navegação para:</p> <ul style="list-style-type: none"> • Percorrer linhas longas de texto ao exibir a ID do autor da chamada. <p>Observação: O Deskphone IP percorre automaticamente as linhas longas de texto da direita para a esquerda para entradas, como as da sua agenda de endereços ou da sua Caixa de entrada de chamadas. Quando o seu Método de pesquisa estiver definido para Pesquisar índice, você poderá aumentar a velocidade da rolagem ao pressionar repetidamente a tecla de navegação direita ou diminuir a velocidade da rolagem pressionando repetidamente a tecla de navegação esquerda. Para obter mais informações, consulte "Como pesquisar um contato na Agenda de endereços" na página 165.</p> • Alterar o ajuste de deslizamento da esquerda para a direita ao ajustar itens como contraste ou volume.

Tabela 4: Teclas de navegação e funções (Parte 2 de 2)

Tecla	Função
<p data-bbox="162 261 391 321">Grupo de teclas de navegação</p> 	<p data-bbox="471 261 919 321">Pressione o lado direito do Grupo de teclas de navegação para:</p> <ul data-bbox="471 337 932 540" style="list-style-type: none"> <li data-bbox="471 337 932 397">• Criar um espaço ao inserir e editar um texto. <li data-bbox="471 418 932 540">• Exibir os detalhes da entrada de registro da chamada selecionada na Caixa de entrada e na Caixa de saída.
<p data-bbox="162 570 391 630">Grupo de teclas de navegação</p> 	<p data-bbox="471 570 919 630">Pressione o lado esquerdo do Grupo de teclas de navegação para:</p> <ul data-bbox="471 646 923 946" style="list-style-type: none"> <li data-bbox="471 646 923 706">• Mover o cursor para a esquerda ao inserir e editar um texto. <li data-bbox="471 727 923 946">• Sair da exibição de detalhes da Caixa de entrada ou da Caixa de saída e retornar para a Caixa de entrada ou a Caixa de saída principal. Funciona como a tecla programável sensível ao contexto Voltar. <p data-bbox="471 979 910 1076">Pressione as setas para cima e para baixo no Grupo de teclas de navegação para:</p> <ul data-bbox="471 1092 926 1295" style="list-style-type: none"> <li data-bbox="471 1092 926 1153">• Apagar um caractere (backspace) ao inserir e editar um texto. <li data-bbox="471 1174 926 1295">• Selecionar itens de uma lista, como entradas da Agenda telefônica ou itens da sua Caixa de entrada de chamadas.

Como utilizar um Mouse USB

O Deskphone IP é equipado com uma porta USB na qual você pode conectar um mouse USB. É possível utilizar um mouse USB para ativar itens da tecla programável sensível ao contexto e itens do menu.

Utilize o mouse para clicar na etiqueta de uma tecla programável sensível ao contexto da tela LCD para ativar esse item. Quando um menu for aberto, clique duas vezes em um item para ativá-lo ou clique no item para selecioná-lo. Por exemplo, você pode clicar na etiqueta da tecla programável sensível ao contexto **Exibir** para abrir esse menu. Clique duas vezes na palavra **Caixa de entrada** na lista de menu; você poderá clicar duas vezes em um nome na lista da Caixa de entrada para iniciar uma chamada ou clique no item para destacar o nome.

Para acessar o menu Rede, clique com o botão direito do mouse em qualquer parte da tela de exibição.

Observação: A compatibilidade com mouse USB está disponível para o Avaya 1120E Deskphone IP, mas não se estende a Módulos de expansão adicionados.

Recursos de chamadas disponíveis no Deskphone IP

O Deskphone IP é compatível com o servidor de chamada do Avaya IP Office 8.0. O administrador do sistema utiliza o IP Office para atribuir os recursos de chamada ao seu Deskphone IP. Para determinar quais recursos estão disponíveis ou para ativar recursos, entre em contato o administrador do sistema ou com o fornecedor de serviços.

Observação: Nem todos os fornecedores de serviços suportam a entrada de um endereço SIP para iniciar uma chamada, por exemplo, jim@company.com. Alguns fornecedores de serviços requerem que você informe um Número de telefone (DN) para iniciar uma chamada, por exemplo, 555-5555. Entre em contato com o administrador do sistema para determinar se o seu servidor de chamadas é compatível com a discagem de endereço SIP.

Recursos de segurança

Antes de utilizar o seu Deskphone IP, é necessário atribuir uma ID e uma senha ao seu Deskphone IP. Essa medida de segurança garante que, após o logoff, não seja possível fazer chamadas do seu Deskphone IP e que recursos como a Agenda de endereços e a Caixa de saída de chamadas fiquem inacessíveis. Sua ID e sua senha também impedem o acesso não autorizado ao seu perfil de usuário.

Conexão segura

A chamada de segurança é identificada pela presença de um ícone de segurança (cadeado)  que é exibido na tela do Deskphone IP.

Após o Deskphone IP Deskphone ser registrado com o Proxy SIP, você poderá visualizar o ícone de segurança quando:

- o Deskphone IP estiver ocioso
- você estiver em uma chamada ativa

Informações de regulamentação e segurança

Este equipamento foi testado e está compatível com os limites de um dispositivo digital da Classe B de acordo com a Parte 15 das Normas da FCC. Esses limites são projetados para fornecer proteção razoável contra interferência prejudicial em uma instalação residencial. Este equipamento gera, utiliza e pode irradiar energia de radiofrequência e, se não for instalado e utilizado de acordo com o manual de instruções, poderá causar interferência prejudicial às comunicações radiofônicas. Contudo, não há garantia de que a interferência não ocorrerá em uma instalação em particular. Se este equipamento realmente causar interferência prejudicial à recepção de rádio ou televisão, o que pode ser determinado desligando e ligando o equipamento, o usuário é aconselhado a tentar corrigir a interferência mediante uma ou mais das seguintes medidas:

- Reorientar ou reposicionar a antena de recepção.
- Aumentar a distância entre o equipamento e o receptor.
- Conectar o equipamento em uma tomada ou em um circuito diferente daquele ao qual o receptor está conectado.
- Consultar o revendedor ou um técnico de rádio/TV experiente para obter ajuda.

Observação: O usuário não deve fazer alterações ou modificações que não sejam expressamente aprovadas pela Avaya. Qualquer alteração poderá cancelar o direito do usuário de operar o equipamento

Este aparelho digital da Classe B atende aos requisitos do ICES-003 do Canadá. Cet appareil numérique de la classe B est conforme r la norme NMB-003 du Canada.

Avisos:

- Este é um produto da Classe B. Em ambientes domésticos, este produto pode causar interferência de rádio. Nesse caso, o usuário deverá adotar as medidas cabíveis.
- Sua operação está sujeita às duas condições a seguir: (1) este dispositivo não pode causar interferências e (2) este dispositivo deve aceitar qualquer interferência, incluindo interferências que possam causar o funcionamento indesejado do dispositivo.

この装置は、情報処理装置等電波障害自主規制協議会（VCCI）の基準に基づくクラスB情報技術装置です。この装置は、家庭環境で使用することを目的としていますが、この装置がラジオやテレビジョン受信機に近接して使用されると、受信障害を引き起こすことがあります。

取扱説明書に従って正しい取り扱いをして下さい。

A [Tabela 5](#) lista a compatibilidade EMC de várias jurisdições.

Tabela 5: Conformidade com EMC

Jurisdição	Padrão	Descrição
Estados Unidos	FCC CFR 47 Parte 15	Emissões de Classe B: Normas da FCC para dispositivos de radiofrequência (consulte as Observações 1 e 2)
Canadá	ICES-003	Emissões de Classe B: Padrão de equipamento que causa interferência: Aparelho digital
Austrália/ Nova Zelândia	AS/NZ CISPR 22 CISPR 22	Emissões de Classe B: Equipamento de tecnologia da informação - Interferência em rádio
União Europeia	EN 55022	Emissões de Classe B: Equipamento de tecnologia da informação - Interferência em rádio
	EN 55024	Equipamento de tecnologia da informação - Características de imunidade Limites e métodos de medição
	EN 61000-3-2	Limites para emissões de corrente harmônica (corrente de entrada do equipamento ≤ 16 A por fase)
	EN 61000-3-3	Limite de oscilações de tensão e instabilidades em sistemas de alimentação de baixa tensão para equipamentos com corrente estimada ≤ 16 A
Japão	VCCI	Normas para medições de controles voluntárias.

A [Tabela 6](#) lista a compatibilidade de segurança de várias jurisdições.

Tabela 6: Compatibilidade de segurança

Jurisdição	Padrão	Descrição
Estados Unidos	UL 60950-1	Segurança de equipamentos de tecnologia da informação
Canadá	CSA 60950-1-30	Segurança de equipamentos de tecnologia da informação
União Europeia	EN 60950-1	Equipamento ITE - Segurança - Parte 1: Requisitos gerais
Austrália/Nova Zelândia	AS/NZS 60950,1:2003	Segurança de equipamentos de tecnologia da informação

Outros

EUA/Canadá: HAC (Compatibilidade com aparelhos auditivos) de acordo com a FCC Parte 68

Este equipamento está em conformidade com as exigências de certificação da CE Marking. 

Países da UE: Este dispositivo está em conformidade com os requisitos essenciais e outras disposições relevantes da Diretiva 1999/5/EC. Uma cópia da Declaração pode ser obtida em <http://support.avaya.com/css/appmanager/public/support>.

Austrália: AS/ACIF S004: Requisitos de desempenho da frequência de voz para equipamento do cliente

Aviso regulatório DenAn para o Japão

Aviso

Tenha consciência do seguinte ao instalar o equipamento:

- Use os cabos de conexão, o cabo de alimentação e os adaptadores CA enviados com o equipamento ou especificados pela Avaya para uso com o equipamento.
- Os cabos de alimentação enviados com este equipamento não devem ser usados com nenhum outro equipamento. Se as diretrizes acima não forem seguidas, poderá gerar lesões graves ou morte.



本製品を安全にご使用頂くため、以下のことにご注意ください。

- 接続ケーブル、電源コード、ACアダプタなどの部品は、必ず製品に同梱されております。添付品または指定品をご使用ください。添付品・指定品以外の部品をご使用になると故障や動作不良、火災の原因となることがあります。
- 同梱されております付属の電源コードを他の機器には使用しないでください。上記注意事項を守らないと、死亡や大怪我など人身事故の原因となることがあります。

Primeiros passos

As seções a seguir fornecem informações sobre como instalar e configurar o Avaya 1120E Deskphone IP. Leia atentamente cada seção antes de operar o novo Deskphone IP.

- "Antes de começar" na página 45
- "Como conectar os componentes" na página 45
- "Como inserir texto" na página 55
- "Como acessar o Avaya 1120E Deskphone IP" na página 63
- "Como configurar o Avaya 1120E Deskphone IP" na página 81

Antes de começar

**CUIDADO****Dano ao equipamento**

Não conecte o Deskphone IP em uma tomada telefônica comum. Isso pode resultar em graves danos ao Deskphone IP. Consulte o administrador do sistema para garantir a conexão correta do seu telefone a um conector de Ethernet 10/100/1000 BaseT Ethernet.

**CUIDADO**

O Deskphone IP foi desenvolvido para uso somente em ambiente fechados.

**CUIDADO**

Não conecte o Avaya 1120E Deskphone IP a uma conexão Rede Digital de Serviços Integrados (ISDN). Isso pode resultar em danos graves ao Avaya 1120E Deskphone IP.

Como conectar os componentes

A [Figura 9 na página 98](#) mostra as conexões no Deskphone IP.

Figura 7: Conexões no Deskphone IP

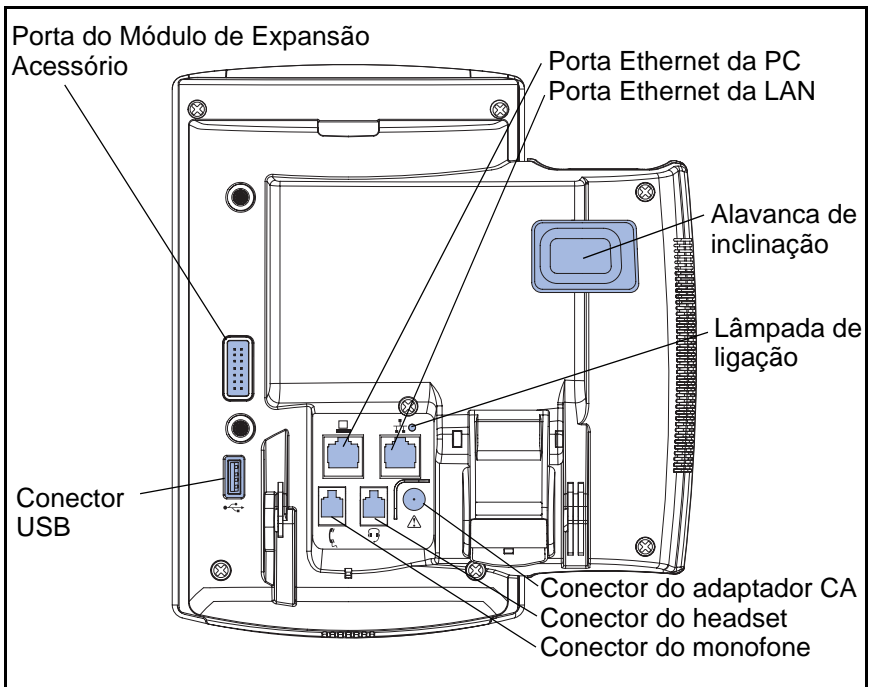

ADVERTÊNCIA Certifique-se de que a tampa de borracha de proteção na porta do Módulo de expansão esteja no lugar quando a porta não estiver em uso. Conectar qualquer outro objeto que não seja o conector do Módulo de expansão a essa porta poderá danificar o Deskphone IP.

Instale o seu Deskphone IP concluindo os procedimentos a seguir na ordem indicada:

- ["Como remover a tampa do suporte" na página 47](#)
- ["Como conectar o adaptador de alimentação CA \(opcional\)" na página 48](#)
- ["Como conectar o monofone" na página 49](#)
- ["Conectando o headset \(opcional\)" na página 50](#)
- ["Como conectar o cabo ethernet de LAN" na página 51](#)

- "Como instalar cabos adicionais" na página 52
- "Como montar o Deskphone IP na parede (opcional)" na página 52

Figura 8: Alavanca para montagem na parede

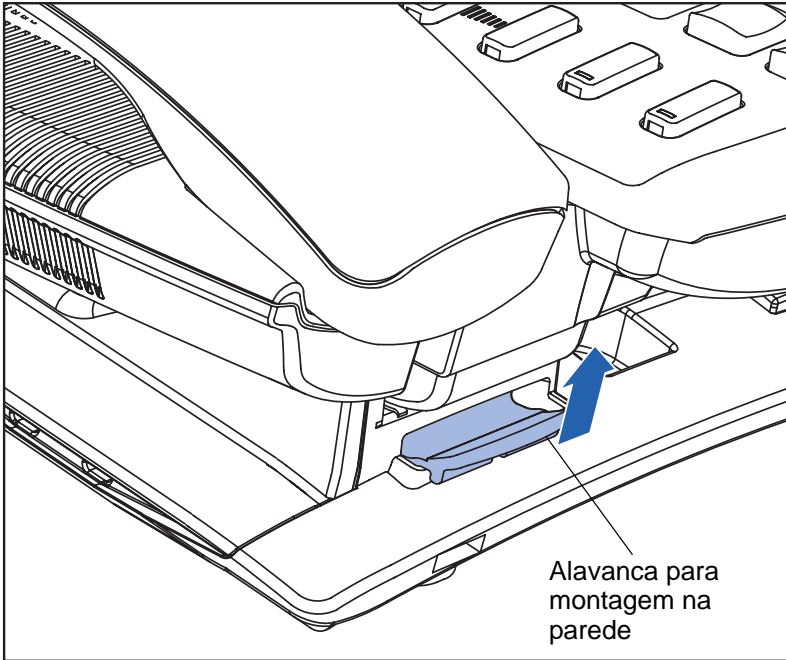

ADVERTÊNCIA O seu Avaya 1120E Deskphone IP vem com a base travada na posição. Para evitar danos ao telefone, pressione a alavanca para montagem na parede que fica localizada abaixo da tecla viva-voz, conforme indicado na figura anterior, para soltar a base e afastá-la do Deskphone IP.

Como remover a tampa do suporte

Para acessar os controles de roteamento de cabo e conectar cabos, é necessário remover a tampa do suporte. Puxe a presilha central para cima, conforme indicado na figura a seguir, e remova a tampa do suporte. Os trilhos de roteamento do cabo ficarão acessíveis.

Figura 9: Remova a tampa do suporte

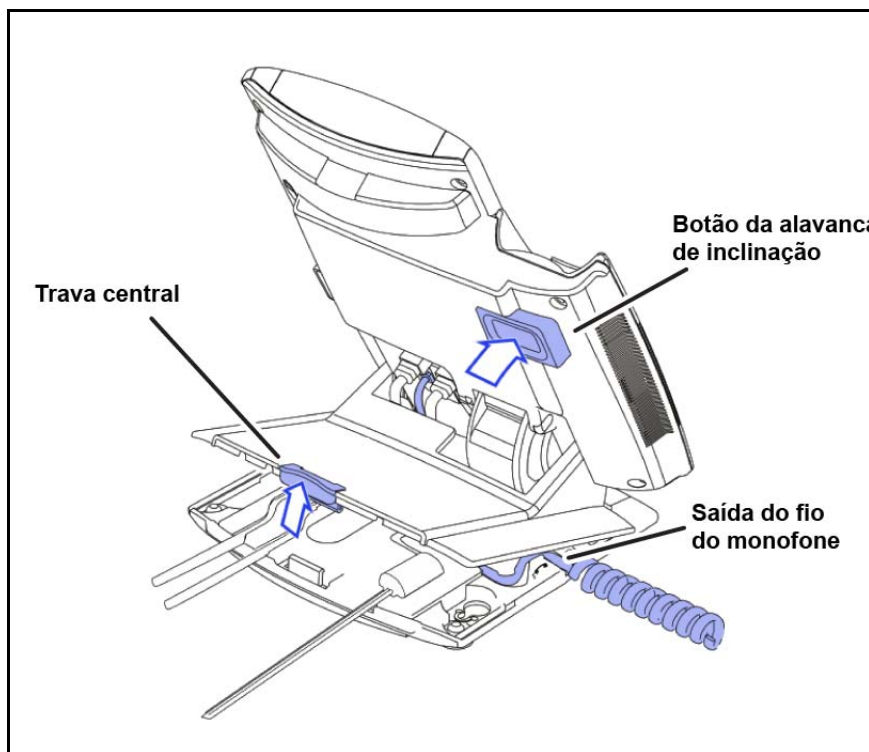

Como conectar o adaptador de alimentação CA (opcional)

O seu Deskphone IP oferece suporte às opções de alimentação CA e PoE (Power over Ethernet), incluindo a alimentação padrão IEEE 802.3af. Para utilizar a alimentação CA, use somente o adaptador Avaya CA. Você pode solicitar o adaptador Avaya CA opcional (N0023000) separadamente.



ADVERTÊNCIA

Utilize somente o adaptador Avaya CA (modelo nº N0023000) com o seu Deskphone IP.

Para conectar o adaptador CA ao conector do adaptador CA na parte inferior do Deskphone IP, utilize o procedimento a seguir:

1. Forme uma pequena dobra no cabo.
2. Passe o fio adaptador pelos canais de suporte.

Para usar a PoE, sua LAN conectada deve oferecer suporte à PoE. Uma LAN ativada com PoE fornece energia para o seu Deskphone IP no cabo de rede CAT-5, sem necessidade de um adaptador CA.

**ADVERTÊNCIA**

Se você estiver usando uma conexão PoE, não utilize o adaptador de energia CA

Para utilizar o gigabit Ethernet, é necessário estar conectado a uma LAN através de cabos CAT-5e (ou posteriores).

Como conectar o monofone

Utilize o procedimento a seguir para conectar o monofone ao Deskphone IP.

1. Conecte a extremidade do cabo do monofone com a parte reta e curta ao monofone.
2. Conecte a extremidade do cabo do monofone com a parte reta e longa à tomada RJ-9 do monofone marcada com o símbolo + na parte traseira do Deskphone IP.
3. Forme uma pequena dobra no cabo.
4. Conecte o fio do monofone através dos canais no suporte para que ele saia por trás do monofone no lado direito, usando a saída do fio do monofone na base do suporte marcada com o símbolo +, conforme mostrado na [Figura 9 na página 48](#).

Conectando o headset (opcional)

Execute o procedimento a seguir para conectar o headset opcional ao Deskphone IP.

1. Na parte traseira do Deskphone IP, encaixe o conector do headset na tomada do headset RJ-9 marcada com o símbolo).
2. Encaixe o cabo do headset junto com o fio do monofone através dos canais no suporte de forma que o fio do headset saia do canal marcado com o símbolo).

Como selecionar o parâmetro de ajuste do headset

Você pode selecionar um headset na lista de headsets compatíveis a seguir.

- Tipo 1: headset monaural e binaural
 - Headset monaural: Número de modelo Plantronics: H251N (número da peça: 64338-01) com o cabo Número do modelo: A10 (Número da peça: 66268-02)
 - Headset binaural: Número de modelo Plantronics: H261N (Número da peça: 64339-01) com o cabo Número do modelo: A10 (Número da peça: 66268-02)
- Tipo 2: headset monaural e binaural
 - Headset monaural: Número de modelo Plantronics: HW251N (Número da peça: 75100-06) com o cabo Número do modelo: A10 (Número da peça: 66268-02)
 - Headset binaural: Número de modelo Plantronics: HW261N (Número da peça: 75101-06) com o cabo Número do modelo: A10 (Número da peça: 66268-02)
- Tipo 3: Headset binaural
 - Headset binaural: Número do modelo GN Netcom: GN 4800 (Número da peça: 48492-09)

Após selecionar um headset, os parâmetros de ajuste correspondentes serão aplicados automaticamente.

Execute os procedimentos a seguir para selecionar um headset.

1. Pressione **Prefs**.
2. Selecione **Áudio**.
3. Selecione **Tipo de headset**.

Como conectar o cabo ethernet de LAN

Observação: O Deskphone IP oferece suporte às opções de alimentação CA e PoE, incluindo a alimentação padrão IEEE 802.3. Para utilizar uma alimentação local CA, você pode solicitar o adaptador CA separadamente. Para utilizar a PoE na qual a alimentação é fornecida através do cabo CAT5, a LAN precisa oferecer suporte à PoE (não é necessário usar um adaptador CA).

Para habilitar a funcionalidade completa do Deskphone IP, conecte o Deskphone IP à LAN usando um cabo Ethernet CAT5e. Se a sua rede estiver equipada com a PoE, você poderá acionar o Deskphone IP pela porta de LAN.

Para conectar o Deskphone IP à LAN utilize o procedimento a seguir:

1. Conecte uma extremidade do cabo Ethernet fornecido à parte traseira do Deskphone IP utilizando o conector RJ-45 marcado com o símbolo %.
2. Passe o cabo da rede pelo canal marcado com o símbolo %.
3. Conecte a outra extremidade do cabo à sua conexão Ethernet de LAN.

Para conectar o seu PC ao Deskphone IP, utilize o procedimento a seguir:

1. Conecte uma extremidade do cabo Ethernet do PC ao Deskphone IP utilizando o conector RJ-45 marcado com o % símbolo.
2. Passe o cabo pelo canal marcado com o símbolo (.
3. Conecte a outra extremidade do cabo ao conector da LAN na parte traseira do seu PC.

Como instalar cabos adicionais

Se aplicável, você poderá conectar um dispositivo USB opcional como um mouse ou teclado USB ao seu Deskphone IP. Conecte o cabo USB à porta USB na parte traseira do Deskphone IP.

Figura 10: Trilhos de roteamento de cabos e furos de montagem

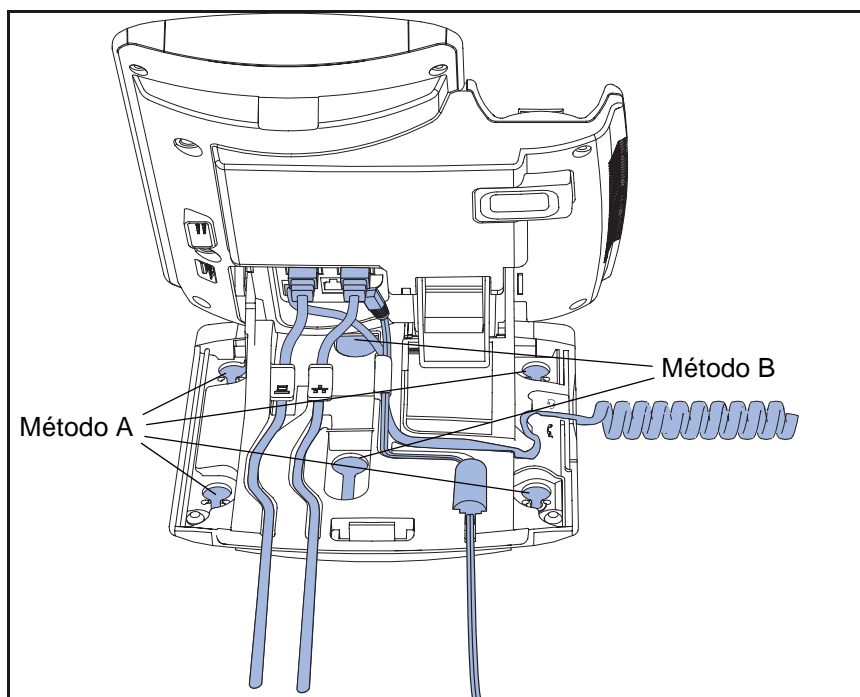

Como montar o Deskphone IP na parede (opcional)

Você pode montar o Avaya 1120E Deskphone IP em uma parede da seguinte forma: (método A) utilizando os furos de montagem na parte inferior do suporte do Deskphone IP ou (método B) utilizando uma caixa para montagem na parede de estilo tradicional com um conector RJ-45 e um cabo RJ-45 de 15 centímetros (cm) (6 pol) (não fornecido).

Conclua as etapas 1 a 7, conforme necessário, antes de montar o Deskphone IP na parede:

Método A:

1. Pressione a alavanca para montagem na parede e puxe o Deskphone IP afastando-o do suporte, conforme mostrado na [Figura 11 na página 54](#).
2. Utilize a tampa do suporte (a parte removida em "[Como remover a tampa do suporte](#)" na [página 47](#)), para marcar os furos de montagem na parede pressionando a parte inferior da tampa do suporte firmemente contra a parede no local em que deseja instalar o Deskphone IP. Quatro pinos pequenos localizados na parte inferior da tampa do suporte farão as marcas na parede.
3. Utilize as marcas como referência para instalar os parafusos de montagem (não fornecidos). Instale os parafusos, de forma que eles se projetem 3 milímetros (mm) (1/8 pol) da parede.
4. Coloque os furos de montagem do suporte do Deskphone IP sobre as cabeças dos parafusos, conforme indicado na [Figura 10 na página 52](#) (Método A). É necessário remover o Deskphone IP da parede para ajustar os parafusos inferiores.
5. Quando os parafusos inferiores estiverem apertados, instale o Deskphone IP nos parafusos de montagem, e aperte os superiores.

Figura 11: Gire o Deskphone IP até a posição de montagem na parede

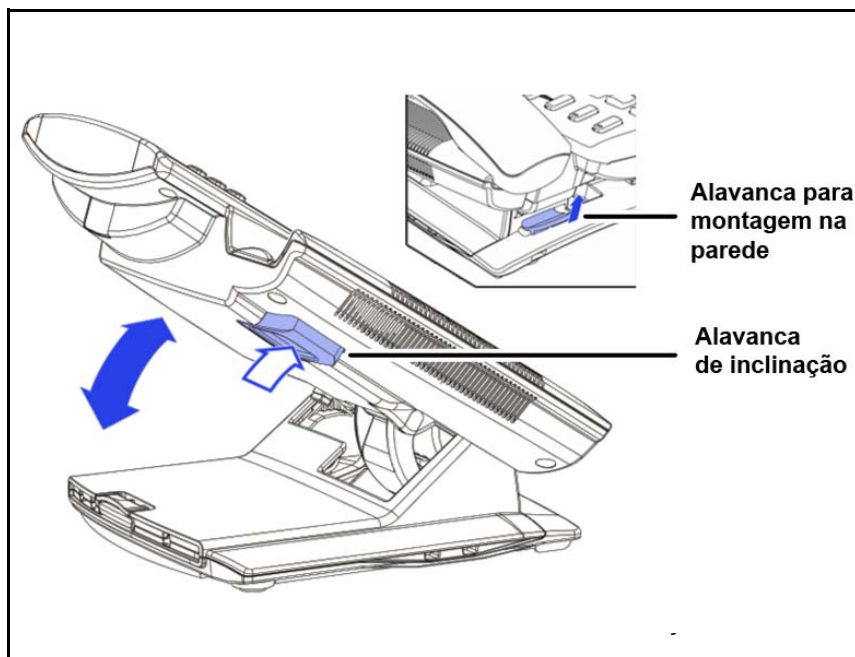

Método B:

1. Conecte o cabo CAT5e de 15 cm (6 pol).
2. Posicione o suporte sobre os rebites de montagem e deslize o Deskphone IP para baixo na parede de modo que os rebites se encaixem nos slots do suporte, indicado na [Figura 10 na página 52](#) (Método B).
3. Recoloque a tampa do suporte. Certifique-se de que todos os cabos estejam roteados adequadamente e pressione a tampa do suporte para a posição correta até ouvir um clique.
4. Coloque o Deskphone IP na posição de montagem na parede (opcional). Se você tiver montado o Deskphone IP na parede, coloque-o na posição adequada segurando a alavanca de inclinação e pressionando o Deskphone IP contra a base até que o Deskphone IP fique paralelo a ela. Solte a alavanca de inclinação e continue pressionando o Deskphone IP contra a base até ouvir um estalo.

Certifique-se de que o Deskphone IP esteja encaixado na posição de forma segura.

Atenção: Para adicionar um Módulo de expansão aos Deskphones IP Avaya série 1100, consulte *Módulo de expansão para os Deskphones IP Avaya série 1100* ((NN40050-118).

Como inserir texto

Você pode utilizar combinações das letras e dos números no teclado de discagem do Deskphone IP para, por exemplo, inserir endereços SIP, criar entradas na Agenda de endereços e designar etiquetas de teclas de recursos.

Para fazer uma chamada, você pode discar um endereço SIP alfanumérico; por exemplo, jdoe2@domain.com. É possível inserir e digitar texto no Deskphone IP utilizando os métodos a seguir:

Atenção: Alguns fornecedores de serviços oferecem suporte apenas ao uso de um DN (Número de telefone), como 555-5555, para iniciar uma chamada para outro Deskphone IP. Entre em contato com o administrador do sistema ou fornecedor de serviços para determinar se há suporte para discagem alfanumérica. A discagem alfanumérica consiste em uma sequência de texto que contém letras e números que compõem, por exemplo, um endereço SIP.

Você pode utilizar os métodos a seguir para inserir e editar texto no seu Avaya 1120E Deskphone IP:

- "Como inserir texto utilizando o teclado de discagem do Deskphone IP" na página 56
- "Como inserir texto utilizando o teclado USB" na página 60

Como inserir texto utilizando o teclado de discagem do Deskphone IP

Para aplicativos que oferecem entrada de texto, quando você utilizar o teclado de discagem para inserir texto, o sistema ativará a tecla programável sensível ao contexto **abc/123**.

Você pode alternar entre entrada numérica e alfabética da seguinte forma:

- Quando a etiqueta da tecla programável sensível ao contexto for **abc**, você poderá inserir texto alfabético.
- Quando a etiqueta da tecla programável sensível ao contexto for **123**, você poderá inserir números.

Figura 12: Tecla programável sensível ao contexto abc/123



Por exemplo, se você quiser inserir a letra a minúscula, pressione a tecla programável sensível ao contexto **abc/ 123** para alternar para a entrada alfabética. Em seguida, pressione uma vez a tecla do número **2**. Se você quiser inserir a letra C maiúscula, pressione seis vezes a tecla do número **2**. Você pode percorrer as letras (e os numerais) pressionando a tecla do número repetidas vezes.

Para criar nomes ou palavras que contenham duas letras adjacentes que aparecem no mesmo botão, por exemplo, a palavra *press*, faça o seguinte:

1. Para inserir o primeiro caractere, pressione a tecla **6** do teclado de discagem.
2. Faça uma pausa breve.
3. Para inserir a próxima letra, pressione a tecla **6** do teclado de discagem duas vezes para chegar à letra **r**.

Ao inserir informações alfanuméricas, a tecla **1** no teclado de discagem representará os caracteres da [Tabela 7 na página 57](#). Para inserir um caractere especial, pressione o número **1** no teclado de discagem para percorrer os caracteres até chegar ao que você precisa. Por exemplo, para inserir um ponto de interrogação (?), pressione a tecla do número **1** oito vezes.

Tabela 7: Caracteres alfanuméricos da tecla 1 do teclado de discagem (Parte 1 de 2)

Caractere	Nome
@	arroba
.	ponto
-	traço
_	sublinhado
&	E comercial
'	apóstrofo
^	quilate
?	ponto de interrogação
!	ponto de exclamação
(parêntese esquerdo

Tabela 7: Caracteres alfanuméricos da tecla 1 do teclado de discagem (Parte 2 de 2)

Caractere	Nome
)	parêntese direito
,	vírgula
\	barra invertida
/	barra
:	dois pontos
;	ponto e vírgula
~	til
=	igual
+	mais
1	número 1

Observação: Nenhuma letra está associada à tecla 0.

Configurando o teclado de discagem para discagem alfanumérica

Para eliminar a necessidade de pressionar a tecla programável sensível ao contexto **abc/123** ao inserir texto, você pode configurar o padrão do teclado de discagem do Avaya 1120E Deskphone IP para o modo alfabético.

Para configurar o teclado de discagem para o modo alfabético como o padrão:

Prefs

1. Pressione a tecla programável sensível ao contexto **Prefs** e, em seguida, selecione **Opções diversas**. Selecione **Discagem alfa**, em seguida, pressione a tecla programável sensível ao contexto **Alterar**.

2. Escolha uma das seguintes opções:

Ativ.

ou

Voltar

- Pressione a tecla programável sensível ao contexto **Ativar** para ativar a discagem alfanumérica.
- Pressione a tecla programável sensível ao contexto **Voltar** para manter as configurações existentes e retornar ao menu **Preferências**.

Para desativar o modo alfabético e configurar o modo numérico como o padrão:

Prefs

1. Pressione a tecla programável sensível ao contexto **Prefs** e, em seguida, selecione **Opções diversas**. Selecione **Discagem alfa**, em seguida, pressione a tecla programável sensível ao contexto **Alterar**.

2. Escolha uma das seguintes opções:

Desativ.

ou

Voltar

- Pressione a tecla programável sensível ao contexto **Desativar** para ativar a discagem alfanumérica.
- Pressione a tecla programável sensível ao contexto **Voltar** para manter as configurações existentes e retornar ao menu **Preferências**.

Como inserir texto utilizando o teclado USB

Você pode conectar um teclado USB à porta USB do Deskphone IP para inserir texto e números, acessar alguns recursos e duplicar algumas funções.

Por exemplo, para discar para um número de telefone, você pode utilizar o teclado numérico para inserir dígitos e os caracteres de asterisco (*) e de cerquilha (#), bem como utilizar as teclas alfabéticas para inserir texto.

A [Tabela 8 na página 61](#) descreve as associações entre as teclas de funções do teclado USB a as teclas fixas do Deskphone IP.

Tabela 8: Funções do teclado USB (Parte 1 de 2)

Teclado numérico USB	Tecla fixa do Deskphone IP
Esc	Sair
F1	Serviços
F2	Expandir
F3	Caixa de entrada
F4	Caixa de saída
F5	Agenda de endereços
F6	Copiar
F7	Diminuir volume
F8	Aumentar volume
F9	Mudo
F10	Em espera
F11	Headset
F12	Viva-voz
Intervalo	Até logo (Liberar)
Backspace	Seta esquerda do grupo de navegação
Seta esquerda	Seta esquerda do grupo de navegação
Seta direita	Seta direita do grupo de navegação
Seta para cima	Seta para cima do grupo de navegação

Tabela 8: Funções do teclado USB (Parte 2 de 2)

Teclado numérico USB	Tecla fixa do Deskphone IP
Seta para baixo	Seta para baixo do grupo de navegação
Enter	Enter

Como acessar o Avaya 1120E Deskphone IP

Você precisa de um ID de logon e de uma senha para fazer logon em um servidor com o seu Avaya 1120E Deskphone IP.

Como fazer logon pela primeira vez

Sempre que você fizer logon no Avaya 1120E Deskphone IP, será necessário fazer o seguinte:

- confirmar o seu ID de logon
- digitar a sua senha
- selecionar a duração da sessão

Se o administrador do sistema tiver configurado o Deskphone com o seu logon de usuário e senha, você poderá utilizar o deskphone sem configurações adicionais. Para obter mais informações, consulte "[Logon automático](#)" na página 64.

Na primeira vez que você utilizar o Deskphone IP, será necessário concluir alguns dos procedimentos a seguir:

- "[Como configurar o domínio](#)" na página 64
- "[Como selecionar um idioma](#)" na página 66
- "[Como fazer logon no seu Avaya 1120E Deskphone IP](#)" na página 68
- "[Como configurar a duração do logon](#)" na página 71
- "[Como selecionar um local](#)" na página 73
- "[Perfil de usuário](#)" na página 75

Observação: O sistema conectará você automaticamente após uma falta de energia ou atualização de software. O administrador do sistema configura esse recurso com base em toda a rede.

Logon automático

Antes de receber o seu Avaya 1120E Deskphone IP, o administrador do sistema poderá configurar o Deskphone IP com o seu logon e a sua senha de usuário. Se esse for o caso, após conectar o Deskphone IP, você poderá utilizá-lo sem configurações adicionais.

Observação: Se o Deskphone IP estiver configurado com o logon automático, você não poderá utilizar a função de logoff e uma senha será necessária para acessar alguns recursos e algumas funções. Entre em contato com o administrador do sistema ou fornecedor de serviços para obter mais informações.

Como configurar o domínio

Antes do processo de logon, se for necessário alterar o domínio ou confirmar que o domínio em que você fez logon está correto, pressione a tecla programável sensível ao contexto **Domínio** no prompt de logon. O domínio atual aparecerá na tela LCD do Deskphone IP. Você pode editar o domínio listado ou pressionar a tecla programável sensível ao contexto **Domínio** para acessar uma lista de domínios disponíveis aos quais você pode escolher se conectar.

Observação 1: É necessário informar a senha de administrador para editar domínios.

Observação 2: Verifique com o administrador do sistema antes de editar ou alterar os domínios.

Para alterar o domínio:

Domínio

1. Pressione a tecla programável sensível ao contexto Domínio para alterar o domínio atual.

— Pressione a tecla programável sensível ao contexto **Domínio** para alterar o domínio atual.

Observação: É necessário informar uma senha de administrador antes de editar o domínio ao qual o Deskphone IP será conectado.



2. Pressione a tecla de navegação **Para cima/Para baixo** para selecionar o novo domínio que deseja utilizar.

Selecionar

3. Escolha uma das seguintes opções:

— Pressione a tecla programável sensível ao contexto **Selecionar** para mudar para o domínio selecionado na lista. O Deskphone IP retornará para a página **Domínio atual** e o novo domínio será exibido.

Voltar

— Pressione a tecla programável sensível ao contexto **Voltar** para manter as configurações existentes e retornar ao menu anterior.

Proteção de senhas para domínios

Esse recurso é compatível com a proteção de senha de administrador para editar o domínio e não é necessário para alternar domínios. Se você fizer logon utilizando a senha do administrador, será possível utilizar a opção de edição de domínio para os status Domínio atual e Lista de domínios.

Após pressionar **Voltar**, na página de edição ou no prompt de senha, a tela ociosa será exibida. É necessário informar a senha do administrador para entrar novamente no domínio de edição.

Verificação de senhas para alterar domínios

Quando não houver alguém conectado, será exibida uma tecla programável de domínio. Ao pressionar a tecla programável de domínio, a página do domínio atual será exibida sem uma consulta de senha.

Proteção de senha para edição de domínio

Ao pressionar **Editar** para um domínio, o prompt de senha do administrador será exibido. A página de edição de domínio será exibida após você inserir a senha correta do administrador. Se você não inserir a senha correta, a mensagem "senha incorreta" será exibida com um prompt de nova tentativa.

Solicitação de senha no modo de configurações do servidor

Ao editar o domínio das configurações do servidor no menu Rede, será solicitado que você insira a senha do administrador. Após inserir a senha, a página Domínio será exibida. Quando você pressionar a tecla programável sensível ao contexto **Editar**, não haverá prompt para a senha do administrador, pois você já terá inserido a senha do administrador para carregar o menu Configurações do servidor.

Como selecionar um idioma

O Deskphone IP tem capacidade para operar com outros idiomas. O administrador do sistema pode configurar quais idiomas estarão disponíveis para nos menus do telefone. O administrador pode definir até cinco idiomas disponíveis.

Se o Deskphone IP for fornecido com outros idiomas, você poderá selecionar um deles na lista de opções disponíveis.

Para alterar o idioma:

Mais



1. Pressione a tecla programável **Mais**.

Prefs



2. Pressione a tecla programável **Prefs**.



3. Utilize a tecla de navegação para selecionar a opção **Idioma**.

Selecionar



4. Pressione a tecla programável **Selecionar**.

A tela exibirá o idioma atual.

Alterar



5. Pressione a tecla programável **Alterar**.

O telefone exibirá uma lista das opções de idioma.



6. Utilize a tecla de navegação para selecionar um idioma.

Selecionar



7. Pressione a tecla programável **Selecionar**.

A tela será alterada para o novo idioma selecionado.

Sair



8. Pressione a tecla programável **Sair** para retornar à tela principal.

Como fazer logon no seu Avaya 1120E Deskphone IP

Você precisa fazer logon no seu Avaya 1120E Deskphone IP quando instalar e reiniciar o seu Deskphone IP pela primeira vez e sempre que fizer logoff ou reinicializá-lo.

Observação 1: Ao fazer logon no Deskphone IP pela primeira vez, o sistema solicitará a você um local. Para obter mais informações, consulte "[Como selecionar um local](#)" na página 73.

Observação 2: O Deskphone IP irá reter a ID de logon do usuário anterior, que será exibida após o prompt de ID sempre que o Deskphone IP for reiniciado.

Se a autenticação for ativada pelo administrador do sistema, você poderá inserir a sua ID de autenticação independentemente da sua ID de usuário. A ID de autenticação é utilizada quando o servidor chama o Deskphone IP.

Para fazer logon no Deskphone IP:

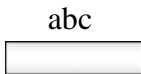

1. Pressione a tecla programável sensível ao contexto **abc/123** para alternar entre a entrada alfabética ou numérica.
2. Utilize o teclado de discagem para inserir a sua ID de logon de usuário no prompt.

Observação: Utilize a tecla de navegação esquerda para retornar e remover uma ID de usuário anterior.

Logon

abc



Logon

Logon

3. Pressione a tecla programável sensível ao contexto **Logon**.

Se a autenticação for ativada pelo administrador do sistema, você verá a tela ID de autenticação. A ID de autenticação será preenchida automaticamente com a sua ID de usuário.

Se a autenticação não estiver ativada, uma nova tela será exibida e solicitará sua senha.

- a. Pressione a tecla programável sensível ao contexto **abc/123** para alternar entre a entrada alfanumérica ou numérica.
- b. Utilize o teclado de discagem para inserir a sua ID de logon de autenticação no prompt.
- c. Pressione a tecla programável sensível ao contexto **Logon**.

Uma nova tela aparecerá e solicitará a sua senha.



4. Insira a sua senha utilizando o teclado de discagem.

Observação 1: Quando você inserir sua senha, o último caractere inserido aparecerá. No entanto, todos os caracteres anteriores ficarão ocultos.

Observação 2: Quando você inserir a sua senha e utilizar a tecla de navegação para retornar, você apagará todos os caracteres e deverá inserir a sua senha novamente.

Próx.

Cancelar

5. Pressione a tecla programável sensível ao contexto **Próx.**

Observação: Você pode cancelar o processo de logon pressionando uma das teclas a seguir:



Até logo

— Cancelar

— Até logo



Sair

— Sair

Como configurar a duração do logon

Após inserir a ID e a senha de logon, a tela **Duração** será exibida. Você pode inserir o tempo máximo de duração da sessão. Se você escolher utilizar a duração padrão Permanente, você permanecerá conectado ao telefone até fazer logoff.

Para configurar a duração do logon:

Próx.

Cronometrado

Período

1. Escolha uma das seguintes opções:

- Pressione a tecla programável sensível ao contexto **Próx.** para configurar a duração do logon para Permanente. Uma tela de confirmação de logon será exibida.
- Pressione a tecla programável sensível ao contexto **Cronometrado** para abrir uma tela e configurar o tempo máximo para permanecer conectado.

Observação: Se você pressionar a tecla programável sensível ao contexto **Cronometrado**, você deverá configurar a duração do logon.

2. Pressione a tecla programável sensível ao contexto **Período** para alternar as entradas de duração de logon entre horas ou dias.



Próx.

Voltar

Cancelar

3. Execute uma das ações a seguir:

- Utilize o teclado de discagem para inserir o número de horas ou dias que deseja permanecer conectado e pressione a tecla programável sensível ao contexto **Próx..**
- Pressione a tecla programável sensível ao contexto **Voltar** para retornar à tela de logon permanente.
- Pressione a tecla programável sensível ao contexto **Cancelar** para retornar à primeira tela de logon.

Logoff cronometrado

Quando você determinar uma duração para o logon, que não seja a permanente, o Deskphone IP o avisará sobre o tempo limite.

Logoff cronometrado quando o Deskphone IP estiver ocioso

Quando o tempo de logon expirar e o Deskphone IP estiver ocioso (não estiver em uma chamada), você poderá executar uma das ações a seguir no prompt:

- Pressionar a tecla programável sensível ao contexto **Sim** para fazer logoff imediatamente.
- Pressionar a tecla programável sensível ao contexto **Não** para alternar para o logon Permanente.
- Pressionar a tecla **Sair** ou **Liberar/Até logo** para fazer logoff imediatamente.

Se você não responder, o prompt irá expirar em 45 segundos e o Deskphone IP fará logoff.

Se você atender a uma chamada durante o prompt de logoff, o logon alternará para logon permanente.

Logoff cronometrado durante uma chamada

Quando o tempo de logon expirar durante uma chamada, você poderá executar uma das ações a seguir no prompt:

- Pressionar a tecla programável sensível ao contexto **Sim** para fazer logoff imediatamente.
- Pressionar a tecla programável sensível ao contexto **Não** para alternar para o logon Permanente.
- Pressionar a tecla **Sair** para abandonar o prompt de logoff e alternar para o logon permanente.
- Pressionar a tecla **Liberar/Até logo** para abandonar o prompt de logoff e alternar para o logon permanente.

Observação: Se você pressionar a tecla **Liberar/Até logo** para abandonar o prompt de logoff, você também encerrará a chamada.

Se você não responder, o prompt irá expirar em 45 segundos e o Deskphone IP alternará para o logon permanente.

Como selecionar um local

Ao fazer logon pela primeira vez no Deskphone IP, o sistema solicitará a você um local. O local selecionado será salvo em seu Perfil de usuário.

Dependendo do seu fornecedor de serviços, o Serviço de emergência aprimorado utilizará o local selecionado ou o DN (Número de telefone) no servidor de chamadas ao processar chamadas de emergência. A configuração do servidor de chamadas determina como as chamadas do serviço de emergência são processadas pelo seu Deskphone IP.

Observação 1: Durante uma chamada de emergência, você não poderá fazer logoff do Deskphone IP nem liberar ou desconectar a chamada. O Deskphone IP permanecerá conectado ao serviço de emergência até que o operador do serviço de emergência o desconecte.

Observação 2: Se o tempo de logon expirar durante uma chamada de emergência, não será exibido um prompt e o Deskphone IP alternará automaticamente para o logon permanente.

Observação 3: Ao configurar seu perfil de usuário pela primeira vez, será necessário confirmar se o local selecionado está correto. Você pode exibir o local acessando a tela de informações do Deskphone IP. Para obter mais informações, consulte "[Como exibir as informações do Deskphone IP](#)" na página 242.

Perfil de usuário

O seu perfil de usuário contém suas configurações e seus dados específicos. Será solicitado que você crie um Perfil de usuário na primeira vez em que você fizer logon no seu Deskphone IP. Se você excluir o seu Perfil de usuário, o Deskphone IP será reiniciado e você deverá fazer logon e criar um novo Perfil de usuário. Ao fazer logon no Deskphone IP, as configurações e os dados específicos ficarão automaticamente disponíveis para você.

As informações armazenadas no perfil de usuário incluem:

- Ajustes de volume independentes para monofone, headset e viva-voz
- Ajuste de volume de alerta
- Texto de exibição na tela ociosa
- Configurações da proteção de tela com luz de fundo e contraste do visor
- Configurações do correio de voz (número e ID da caixa postal)
- Local do usuário (de uma lista fornecida pelo servidor)
- Configurações de formato de hora, data e zona
- Discagem padrão (alfabética/numérica)
- Ação Ignorar chamada (local/rede)
- Método de pesquisa (Nome, primeiro caractere, índice)
- Padrão de discagem (alfabético/numérico)
- Entradas da agenda de endereços
- Entradas da caixa de entrada e saída de chamadas
- Configuração das teclas programáveis

Tela de confirmação de logon

Quando você concluir o processo de logon, a tela de confirmação de logon será exibida. Pressione a tecla programável sensível ao contexto **OK** para concluir o processo de logon.

Se o logon não for bem-sucedido, uma mensagem de erro de logon Falha no logon do usuário; autenticação necessária será exibida. Pressione a tecla programável sensível ao contexto **OK** para retornar à primeira tela de logon. A causa mais comum para a falha de logon é a entrada incorreta de senha.

Observação: Em caso de falha de logon, o Deskphone IP exibirá a mensagem "Falha no logon de usuário" e retornará automaticamente para a tela de logon.

Como fazer logoff do Deskphone IP

Para fazer logoff do Deskphone IP:



Serviços

1. Pressione a tecla fixa **Serviços** e selecione **Logoff** no menu.

abc

2. Pressione a tecla programável sensível ao contexto **abc/123** para alternar entre a entrada alfabética ou numérica.



3. Utilize o teclado de discagem para informar a senha no prompt.

Logoff ou Voltar

- Escolha uma das seguintes opções:
 - Pressione a tecla programável sensível ao contexto **Logoff** para concluir o processo de logoff. O Deskphone IP retornará à tela **Logon de usuário**.
 - Pressione a tecla programável sensível ao contexto **Voltar** para permanecer conectado e retornar ao menu Serviços.

Efetuando logon e logoff em outro ramal

Esse recurso permite que você efetue logon em outro deskphone utilizando o seu próprio número de ramal.

Para fazer logon a partir de outro deskphone

Recurso

- Pressione a tecla programável **Recurso**.

Logon ram.

- Pressione a tecla programável **Logon ram**.

A tela exibirá Fazer logon no ramal?

Sim

- Pressione a tecla programável **Sim**.
O Deskphone exibirá o prompt a seguir:
ID de usuário:>



4. Utilizando o teclado numérico, informe o número do ramal do seu deskphone.

Concluído

5. Pressione a tecla programável **Concluído**.

O Deskphone exibirá o prompt a seguir:
Senha : >



6. Utilizando o teclado numérico, informe a senha do seu deskphone.

O deskphone exibirá a mensagem de confirmação Logon OK.

Para fazer logoff a partir de outro deskphone

Recurso

1. Pressione a tecla programável **Recurso**.

Logoff ram.

2. Pressione a tecla programável **Logoff ram..**

A tela exibirá Fazer logoff do ramal?

Sim

3. Pressione a tecla programável **Sim**.

O Deskphone exibirá o prompt a seguir:
Senha : >



- Utilizando o teclado numérico, informe o número do ramal do seu deskphone.

Concluído



- Pressione a tecla programável **Concluído**.

O deskphone exibirá a mensagem de confirmação `Logoff OK`.

Como fazer uma chamada de emergência

Você pode utilizar o Avaya 1120E Deskphone IP para fazer uma chamada de emergência para o PSAP (Ponto de atendimento público de segurança) de qualquer tela acessível sem fazer login.

Ao tirar o monofone do gancho, pressione o botão viva-voz ou headset sem fazer login. Uma mensagem "**Somente chamadas de emergência**" será exibida e o Avaya 1120E Deskphone IP poderá ser usado somente para fazer uma chamada de emergência. Todas as teclas programáveis sensíveis ao contexto e de recurso ficarão em branco e não utilizáveis, exceto a segunda tecla programável sensível ao contexto que permite que você alterne entre os caracteres numéricos e alfabéticos. Se você desligar antes de a conexão ser estabelecida, o Avaya 1120E Deskphone IP retornará ao status inicial.

Observação: Quando o Deskphone IP estiver aguardando que o usuário faça o login ou estiver bloqueado por uma proteção de tela, você ainda poderá fazer uma chamada de emergência. Se você tirar o monofone do gancho, será exibida a mensagem "**Somente chamadas de emergência**" e o Deskphone IP poderá ser utilizado somente para fazer chamadas de emergência.

Para fazer uma chamada de emergência:



1. Escolha uma das seguintes opções:
 - Retire o monofone do gancho.
 - Pressione o botão viva-voz.
 - Pressione o botão headset.

Observação: Desligue ou desative o monofone para retornar ao status normal.

2. Disque o número de emergência fornecido pelo seu plano de discagem.

Como configurar o Avaya 1120E Deskphone IP

Você poderá ajustar algumas configurações do Avaya 1120E Deskphone IP para que fiquem em conformidade com o ambiente em que deseja utilizar o monofone. Essas configurações serão salvas no seu Perfil de usuário. Este capítulo descreve algumas das configurações que você pode personalizar no seu Deskphone IP.

- ["Como ajustar o contraste da tela de exibição do"](#) na página 81
- ["Como criar o texto exibição na tela ociosa"](#) na página 83
- ["Configurando a Proteção de tela com luz de fundo"](#) na página 84
- ["Como configurar o Menu Retrocesso automático"](#) na página 85
- ["Como selecionar um padrão de toque"](#) na página 87
- ["Como ajustar o volume"](#) na página 88
- ["Como selecionar um idioma"](#) na página 93
- ["Como selecionar o formato de data e hora"](#) na página 94
- ["Headset USB"](#) na página 98

Como ajustar o contraste da tela de exibição do

Observação: Ajustar o contraste da tela de exibição do Deskphone IP também ajusta o contraste do Módulo de expansão, se você tiver um Módulo de expansão conectado ao seu Avaya 1120E Deskphone IP.

Para ajustar o contraste da tela de exibição:

Prefs



1. Pressione a tecla programável sensível ao contexto **Prefs**, selecione **Tela de exibição**, **Configurações da Tela de exibição** e **Contraste**.



2. Pressione a tecla de navegação **Esquerda/Direita** para aumentar ou diminuir o nível do contraste da tela de exibição.

Definir

Voltar

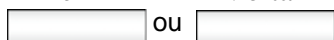

3. Escolha uma das seguintes opções:

- Pressione a tecla programável sensível ao contexto **Definir** para salvar as alterações e retornar ao menu **Tela de exibição**.
- Pressione a tecla programável sensível ao contexto **Voltar** para manter as configurações existentes e retornar ao menu **Tela de exibição**.

Como criar o texto exibição na tela ociosa

Você pode criar um texto para ser exibido na tela, enquanto o Deskphone IP estiver ocioso.

Para criar o texto a ser exibido na tela ociosa:

Prefs

abc



Salvar

ou

Voltar

1. Pressione a tecla programável sensível ao contexto **Prefs**, selecione **Tela de exibição** e **Texto de exibição da tela ociosa**.
2. Pressione a tecla programável sensível ao contexto **abc/123** para alternar entre a entrada alfabética ou numérica.
3. Utilize o teclado de discagem para inserir o texto que você deseja que seja exibido na tela ociosa do Deskphone IP.
4. Escolha uma das seguintes opções:
 - Pressione a tecla programável sensível ao contexto **Salvar** para salvar o texto a ser exibido na tela ociosa.
 - Pressione a tecla programável sensível ao contexto **Voltar** para manter o texto na tela e retornar ao menu **Tela de exibição**.

Configurando a Proteção de tela com luz de fundo

Para configurar o tempo que a tela LCD permanecerá com luz de fundo:

Prefs



1. Pressione a tecla programável sensível ao contexto **Prefs**, selecione **Tela de exibição**, **Configurações da tela de exibição** e **Proteção de tela com luz de fundo** no menu.



2. Pressione a tecla de navegação **Esquerda/Direita** para aumentar ou diminuir o tempo que você deseja que a tela ociosa permaneça com luz de fundo.

3. Escolha uma das seguintes opções:

Selecionar



ou

Voltar

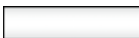

- Pressione a tecla programável sensível ao contexto **Selecionar** para configurar o tempo para o Deskphone IP permanecer com luz de fundo e retornar ao menu **Tela de exibição**.
- Pressione a tecla programável sensível ao contexto **Voltar** para manter as configurações existentes e retornar ao menu **Tela de exibição**.

Como configurar o Menu Retrocesso automático

Você pode utilizar o recurso do menu Retrocesso automático para configurar o intervalo de tempo necessário para o Deskphone IP voltar à tela ociosa quando o Deskphone IP for deixado inativo.

Para configurar o menu Retrocesso automático:

Prefs

1. Pressione a tecla programável sensível ao contexto **Prefs**, escolha a opção **Tela de exibição** e, em seguida, o **Menu Retrocesso automático**.

2. Escolha uma das seguintes opções:

Selecionar

ou

Voltar

- Pressione a tecla programável sensível ao contexto **Selecionar**.
- Pressione a tecla programável sensível ao contexto **Voltar** para retornar ao menu anterior.



3. Pressione a tecla de navegação **Para cima/Para baixo** para percorrer a tela e escolher o intervalo de tempo necessário.

Escolha um dos valores a seguir:

- Nunca
- 10 min
- 5 min
- 2 min
- 1 min
- 30 seg
- 15 seg

Observação: A opção Nunca desativa o Menu de retrocesso automático.

4. Escolha uma das seguintes opções:

Selecionar ou Voltar

- Pressione a tecla programável sensível ao contexto **Selecionar** para configurar o tempo do retrocesso automático para o valor selecionado (realçado) e retornar ao menu Tela de exibição.
- Pressione a tecla programável sensível ao contexto **Voltar** para ignorar o menu de tempo de retrocesso automático e retornar ao menu Tela de exibição.

Observação: Quando você acessar o menu Retrocesso automático, a configuração automática do tempo do menu Retrocesso automático estará pré-selecionada (realçada) na lista.

Ao pressionar a tecla programável sensível ao contexto **Selecionar**, o intervalo de tempo será sinalizado para aplicar as preferências configuradas (feito após a tela ociosa ser exibida) e será utilizado para retroceder ao menu desse ponto em diante.

Como selecionar um padrão de toque

Você pode utilizar o recurso de padrão de toque para selecionar o padrão de toque para uma chamada de entrada.

Para selecionar o padrão de toque para uma chamada de entrada:



1. Pressione a tecla programável sensível ao contexto **Prefs**, selecione **Áudio**, **Tons** e, em seguida, **Padrão de toque**.



2. Pressione a tecla de navegação **Para cima/Para baixo** para percorrer e selecionar os diferentes padrões de toque exibidos na tela LCD.



3. Escolha uma das seguintes opções:

- Pressione a tecla programável sensível ao contexto **Selecionar** para configurar o padrão de toque e retornar ao menu Tons.
- Pressione a tecla programável sensível ao contexto **Testar** to para reproduzir brevemente o padrão de toque selecionado.
- Pressione a tecla programável sensível ao contexto **Voltar** para manter as configurações existentes e retornar ao menu anterior.

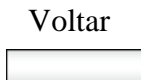

Como ajustar o volume

Você pode ajustar o volume do Deskphone IP para o seguinte:

- Volume do toque
- Volume do monofone
- Volume do headset
- Volume do viva-voz

Uma escala deslizante será exibida no visor da tela LCD quando você ajustar o volume. A [Figura 13 na página 88](#) mostra como ajustar o volume.

Figura 13: Como ajustar o volume



Como ajustar volume de toque

Você pode ajustar o volume de toque para uma chamada de entrada.

Para ajustar o volume de toque para uma chamada de entrada:

Prefs



1. Pressione a tecla programável sensível ao contexto **Prefs**, selecione **Áudio**, **Tons** e, em seguida, **Volume de alerta**.



2. Para ajustar o volume de toque de uma chamada de entrada, execute uma das ações a seguir:

- Pressione a tecla de navegação **Esquerda/Direita**.
- Pressione as teclas fixas de **Volume** para aumentar ou diminuir o volume.



3. Escolha uma das seguintes opções:

- Pressione a tecla programável sensível ao contexto **Definir** para configurar o volume selecionado e retornar ao menu **Tons**.
- Pressione a tecla programável sensível ao contexto **Voltar** para manter as configurações existentes e retornar ao menu **Tons**.

Definir

Voltar

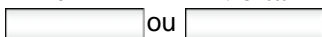

Como ajustar o volume do modo Monofone, Headset e Viva-voz

Você pode ajustar o volume do monofone, do headset e do viva-voz do Deskphone IP.

Para ajustar o volume do monofone:

Prefs



1. Pressione a tecla programável sensível ao contexto **Prefs**, selecione **Áudio**, **Voz** e, em seguida, **Monofone**.

2. Para ajustar o volume do monofone utilize um dos métodos a seguir:

- Pressione a tecla de navegação **Esquerda/Direita** para aumentar ou diminuir o volume do monofone.
- Pressione a tecla fixa de **Volume +** para aumentar o volume do monofone ou pressione a tecla fixa de **Volume -** para diminuir o volume do monofone.



Observação: Para ajustar o volume durante uma chamada, utilize somente as teclas fixas **Volume +** e **Volume -**.

3. Escolha uma das seguintes opções:

- Pressione a tecla programável sensível ao contexto **Definir** para configurar o volume selecionado e retornar ao menu **Voz**.
- Pressione a tecla programável sensível ao contexto **Voltar** para manter as configurações existentes e retornar ao menu **Voz**.

Definir



ou

Voltar



Você pode ajustar o volume do headset no Deskphone IP.

Para ajustar o volume do headset:

Prefs



1. Pressione a tecla programável sensível ao contexto **Prefs**, selecione **Áudio**, **Voz** e, em seguida, **Headset**.
2. Para ajustar o volume do monofone utilize um dos métodos a seguir:

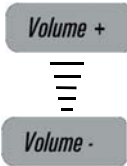

- Pressione a tecla de navegação **Esquerda/Direita** para aumentar ou diminuir o volume do monofone.
- Pressione a tecla fixa de **Volume +** para aumentar o volume do monofone ou pressione a tecla fixa de **Volume -** para diminuir o volume do monofone.

Observação: Para ajustar o volume durante uma chamada, utilize somente as teclas fixas **Volume +** e **Volume -**.

3. Escolha uma das seguintes opções:

Definir



ou

Voltar



- Pressione a tecla programável sensível ao contexto **Definir** para definir o volume selecionado e retornar ao menu **Voz**.
- Pressione a tecla programável sensível ao contexto **Voltar** para manter as configurações existentes e retornar ao menu **Voz**.

Você pode ajustar o volume do modo viva-voz no Deskphone IP.

Para ajustar o volume do modo viva-voz:

Prefs



1. Pressione a tecla programável sensível ao contexto **Prefs**, selecione **Áudio**, **Voz** e, em seguida, **Viva-voz**.
2. Para ajustar o volume do viva-voz utilize um dos métodos a seguir:

- Pressione os botões de navegação para **Esquerda/Direita** para aumentar ou diminuir o volume do monofone.
- Pressione a tecla fixa de **Volume +** para aumentar o volume do monofone ou pressione a tecla fixa de **Volume -** para diminuir o volume do monofone.

Observação: Para ajustar o volume durante uma chamada, utilize somente as teclas fixas **Volume +** e **Volume -**.

3. Escolha uma das seguintes opções:

- Pressione a tecla programável sensível ao contexto **Definir** para configurar o volume selecionado e retornar ao menu **Voz**.
- Pressione a tecla programável sensível ao contexto **Voltar** para manter as configurações existentes e retornar ao menu **Voz**.

Definir



ou

Voltar



Como selecionar um idioma

A tela de exibição está disponível em vários idiomas. No máximo, cinco idiomas estão acessíveis no Deskphone IP. O administrador do sistema determinará quais idiomas estarão disponíveis para o seu Deskphone IP.

Para selecionar um idioma:

Prefs



1. Pressione a tecla programável sensível ao contexto **Prefs** e, em seguida, selecione **Idioma**. O idioma atual será exibido.

Alterar



2. Pressione a tecla programável sensível ao contexto **Alterar** para alterar o idioma.



3. Pressione as teclas de navegação **Para cima/Para baixo** para percorrer e selecionar o idioma desejado (por exemplo, Alemão [Deutsche]).

Selecionar



ou

Voltar



4. Escolha uma das seguintes opções:
 - Pressione a tecla programável sensível ao contexto **Selecionar** para salvar o idioma desejado e retornar à tela anterior.
 - Pressione a tecla programável sensível ao contexto **Voltar** para manter as configurações existentes e retornar ao menu **Preferências**.

Como selecionar o formato de data e hora

Há vários formatos de data e hora disponíveis. Os formatos se baseiam em relógios de 12 e 24 horas.

Para selecionar um formato de data:

Prefs



1. Pressione a tecla programável **Prefs**.



2. Pressione a tecla de navegação **Para cima/Para baixo** para selecionar a opção **Opções diversas** no menu.

Selecionar



3. Pressione a tecla programável **Selecionar**.



4. Pressione a tecla de navegação **Para cima/Para baixo** para selecionar a **Hora** no menu.

Alterar



5. Pressione a tecla programável **Alterar**.
A tela exibirá uma série de opções.



6. Pressione a tecla de navegação **Para cima/Para baixo** para selecionar o **Formato de data** no menu.

Alterar



7. Pressione a tecla programável **Alterar**.



Selecionar

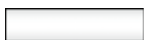

8. Pressione a tecla de navegação **Para cima/Para baixo** para percorrer e selecionar o formato que deseja utilizar.

9. Pressione a tecla programável **Selecionar** para salvar o formato.

10. Pressione a tecla programável **Voltar** para retornar ao menu e pressione a tecla programável **Sair** para retornar à tela principal.

Voltar



e

Sair

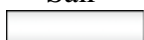

O Deskphone IP fornece um recurso de seleção de fuso horário; no entanto, o administrador do sistema define o fuso horário no servidor de chamadas do Office IP. Sua seleção será substituída se o administrador do sistema configurar o fuso horário de outra maneira.

Para selecionar um fuso horário:

Prefs



1. Pressione a tecla programável **Prefs**.



Selecionar



2. Pressione a tecla de navegação **Para cima/Para baixo** para selecionar a opção **Opções diversas** no menu.

3. Pressione a tecla programável **Selecionar**.

4. Pressione a tecla de navegação **Para cima/Para baixo** para selecionar a **Hora** no menu.



Alterar



5. Pressione a tecla programável **Alterar**.
A tela exibirá uma série de opções.



6. Pressione a tecla de navegação **Para cima/Para baixo** para selecionar o **Fuso horário** no menu.

Alterar



7. Pressione a tecla programável **Alterar**.



8. Pressione a tecla de navegação **Para cima/Para baixo** para percorrer e selecionar os fusos horários.

Observação: Os fusos horários são listados com base no formato GMT, por exemplo:

- GMT -11:00 Samoa
- GMT -10:00 Havaí

Selecionar



9. Pressione a tecla programável **Selecionar**.

Voltar



e

Sair



10. Pressione a tecla programável **Voltar** para retornar ao menu e pressione a tecla programável **Sair** para retornar à tela principal.

Você pode selecionar o formato de fuso horário para o seu Deskphone IP.

Para seleccionar um formato de fuso horário:

Prefs



1. Pressione e tecla programável **Prefs**.



2. Pressione a tecla de navegação **Para cima/Para baixo** para seleccionar a opção **Opções diversas** no menu.

Selecionar



3. Pressione a tecla programável **Selecionar**.



4. Pressione a tecla de navegação **Para cima/Para baixo** para seleccionar a **Hora** no menu.

Alterar



5. Pressione a tecla programável **Alterar**.
A tela exibirá uma série de opções.



6. Pressione a tecla de navegação **Para cima/Para baixo** para seleccionar o **Formato de hora** no menu.

Alterar



7. Pressione a tecla programável **Alterar**.



8. Pressione a tecla de navegação **Para cima/Para baixo** para percorrer e selecionar um formato de hora:

- 12 horas
- 24 horas
- Francês

9. Pressione a tecla programável **Voltar** para retornar ao menu e pressione a tecla programável **Sair** para retornar à tela principal.

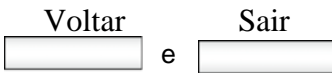

Headset USB

Você pode conectar somente um headset USB ao Avaya 1120E Deskphone IP. (Se você adicionar um headset USB, o Deskphone IP irá ignorá-lo sem exibir qualquer mensagem.) Quando você conecta um headset USB à porta USB do Deskphone IP, o Deskphone IP configura o headset para funcionar com ele.

A [Tabela 9 na página 98](#) lista os tipos de headset USB que funcionam com o Avaya 1120E Deskphone IP.

Tabela 9: Tipos de headset USB compatíveis

Tipo de headset	Frequência
Adaptador de headset USB Avaya Enhanced	8 KHz
Adaptador de headset USB Avaya Mobile	8 KHz
Headsets USB sem fio Plantronics CS50/CS60	Espectro contínuo de 8 a 48 KHz

Tipo de headset	Frequência
Headsets USB com e sem fio GN Netcom série 9300	16 KHz
Adaptador de terminal analógico Algo	8 KHz

Menu de headset

O recurso Áudio USB adiciona o headset USB como um headset alternativo além do headset com fio. Você pode adicionar um headset às suas preferências clicando na tecla programável sensível ao contexto **Prefs** e escolhendo a opção **Áudio**. A opção Áudio permite que você selecione e configure o headset de sua preferência. A [Figura 14 na página 99](#) exibe o menu Áudio com o item de menu **Seleção de headset**.

Figura 14: Menu Preferências com o item de menu headset



No Deskphone IP, após selecionar os itens do menu **Prefs**, **Áudio** e **Seleção de headset**, utilize a tela headset para selecionar o headset desejado e os parâmetros funcionais correspondentes. A [Figura 15 na página 100](#) exibe a tela do headset.

Figura 15: Tela do headset

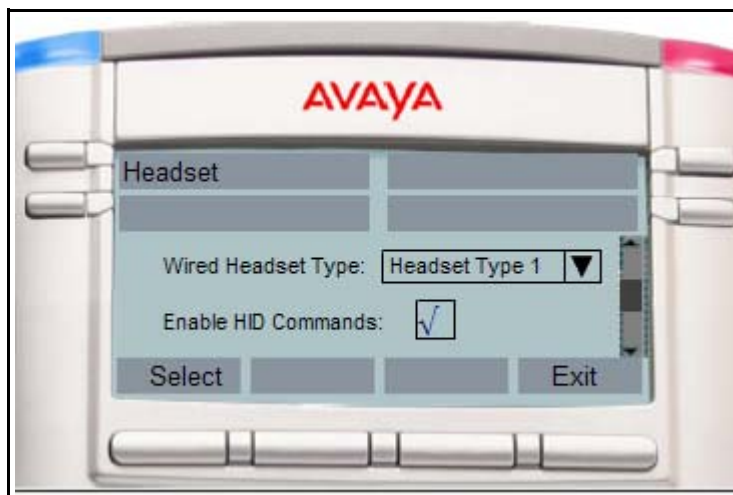

A [Tabela 10 na página 100](#) descreve as opções de configuração da tela de headset.

Tabela 10: Opções de configuração da tela de headset (Parte 1 de 3)

Opção	Função
Dispositivo de headset ativo	<p>Selecionar o dispositivo de headset ativo; USB ou com fio.</p> <p>Observação: O headset pode ser selecionado antes de ser conectado (com fio ou USB).</p> <p>Os itens abaixo do campo Dispositivo de headset ativo serão esmaecidos se o headset USB não estiver selecionado ou se o headset conectado não for um dos tipos de compatíveis com HID (Human Interface Device).</p>

Tabela 10: Opções de configuração da tela de headset (Parte 2 de 3)

Opção	Função
Tipo de headset com fio	<p>Selecione o tipo de headset com fio que você deseja.</p> <ul style="list-style-type: none"> • Headset Tipo 1 (banda estreita genérica) • Headset Tipo 2 (banda larga) • Headset Tipo 3 (banda larga)
Ativar comandos HID	<p>Ative os comandos HID somente se o headset USB estiver selecionado.</p> <p>A caixa de seleção será utilizada para ativar os comandos HID de headsets compatíveis para permitir que o Deskphone IP seja executado na operação de modo genérico 1, compatível com comandos de áudio USB e HID. A configuração será ignorada para headsets USB não compatíveis.</p>
Tipo de headset MHS	<p>Escolha um tipo de headset MHS somente se o adaptador de headset Avaya for detectado.</p> <p>Esta lista contém os diferentes tipos de headset com fio que podem ser conectados aos adaptadores Avaya Enhanced ou Mobile para ajuste do plano de perda. O comando será ignorado para outros tipos de headsets USB. Esse item ficará esmaecido se o headset conectado não for um dos tipos de headset da Avaya.</p>

Tabela 10: Opções de configuração da tela de headset (Parte 3 de 3)

Opção	Função
Luz de fundo MHA	<p>Ative a Luz de fundo MHA (somente se o adaptador de headset Avaya for detectado).</p> <p>A caixa de seleção será utilizada para ativar ou desativar a luz de fundo dos headsets Avaya Enhanced ou Mobile. O comando será ignorado para outros tipos de headsets USB. Esse item ficará esmaecido se o headset conectado não for um dos tipos de headset da Avaya.</p>

As alterações feitas no menu entrarão em vigor imediatamente se o dispositivo estiver conectado. O caminho de voz ativo alternará para o headset selecionado se você estiver em uma chamada ativa. Se você pressionar a tecla programável sensível ao contexto **Aplicar**, as alterações serão aplicadas, as configurações se tornarão permanentes armazenando os valores em armazenamento persistente e elas serão aplicadas sempre que o Deskphone IP for iniciado. No entanto, todas as alterações feitas serão ignoradas e restauradas se você pressionar a tecla programável sensível ao contexto **Voltar**.

Presença de headset USB

No menu **Sistema**, escolha **Informações do telefone** e selecione **USB** para verificar a presença do headset USB conectado ao Deskphone IP. Quando você selecionar o menu **USB**, o headset USB será exibido junto com outros dispositivos USB. O nome do dispositivo USB será exibido diretamente dos próprios dispositivos USB. A descrição do produto não possui indicações explícitas do headset USB para o headset conectado. A figura a seguir exibe a tela de configuração do headset.

Figura 16: Presença da tela do headset USB

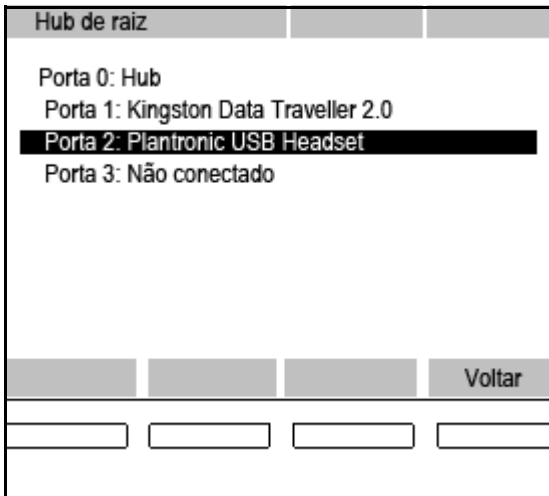

Seleção de formato de áudio

Após o Deskphone IP receber as configurações de ponto de terminação, ele pesquisará os registros para selecionar um formato de áudio que corresponda aos seus requisitos. Se nenhuma correspondência for encontrada, o formato de áudio padrão será utilizado. Após a seleção do formato, o Deskphone IP enviará um comando ao dispositivo para selecionar os pontos de terminação correspondentes para transferências de áudio.

O Deskphone IP é compatível com áudio de 8 KHz e 16 KHz. Você pode selecionar o áudio 16 KHz se o headset for compatível com ele. O Deskphone IP é um dispositivo mono com apenas um canal de voz. Nos headsets USB detectados, o Deskphone IP replicará dados de um canal de voz para os canais esquerdo e direito dos headsets a fim de simular a saída estéreo. A tabela a seguir lista os requisitos de formato de áudio compatíveis com o Deskphone IP.

Tabela 11: Formatos de áudio USB compatíveis

Parâmetros de áudio	Valores
Formato de áudio	Somente PCM
Tamanho do subquadro	2
Resolução de bit	16 bits
Tipo de frequência	Contínua (0) ou Discreta (> 0)
Frequência de amostra	Se contínua, o padrão será de 16 KHz. Se discreta, 8 KHz, 16 KHz ou 8 KHz múltipla. É dada preferência para áudio de 16 KHz, se compatível
Canal de áudio	Mono (1) ou Estéreo (2)

Após selecionar o formato e o comando Definir Interface for enviado, o headset USB será executado na operação Modo genérico 1 (áudio e HID) ou na operação Modo 2 (somente áudio). Se o headset for executado na operação Modo 1, o Deskphone IP irá configurar a tarefa ou retorno de chamada para se comunicar com os eventos de controle USB HID entre o Deskphone IP e o headset. Você pode inserir o headset durante uma chamada ativa. O Deskphone IP sincroniza o status da máquina do headset do Deskphone IP com o status atual do headset para garantir o status de correspondência do LED.

Durante a chamada, se o áudio negociado entre as duas partes for definido em 8 KHz e o Deskphone IP estiver configurado para headset USB de 16 KHz, o Deskphone IP executará a transcodificação entre áudio de 8 KHz e de 16 KHz. Da mesma forma, se o áudio negociado entre as duas partes for definido em 16 KHz e o headset for compatível somente com 8 KHz, o Deskphone IP executará a transcodificação entre o áudio de 16 KHz e o de 8 KHz.

Headset USB genérico

Quando um headset USB genérico (ou headset compatível com o comando HID desativado) for conectado ao Deskphone IP e selecionado, ele se comportará como um headset com fio. Todos os controles de chamada, no gancho, fora do gancho, mudo, aumentar volume e diminuir volume são executados utilizando as teclas do Deskphone IP. O Deskphone IP não utiliza os elementos da interface do usuário no headset, inclusive os LEDs, se presentes. Quando o headset USB for selecionado, o caminho de voz para/do headset USB será utilizado em uma chamada ativa.

Adaptador de headset USB Avaya com HID

Quando você ativa o suporte a HID do adaptador Avaya USB Mobile ou Enhanced, o Deskphone IP utiliza os elementos da Interface do usuário no adaptador. Os dois tipos de headset USB são dispositivos de estímulos, pois o Deskphone IP pode ter controle completo dos LEDs. A [Tabela 12 na página 105](#) lista os recursos do adaptador de headset USB Avaya.

Tabela 12: Adaptador de headset USB Avaya com suporte a HID

Recurso	Descrição
<p>Evento de tecla</p>	<p>O pressionamento de tecla no adaptador gera eventos somente com um status mantido e ações executadas pelo Deskphone IP. Há um mapeamento individual da maioria das teclas no adaptador para as teclas no Deskphone IP (o adaptador Avaya Enhanced possui uma tecla com o logo Avaya que não existe no Deskphone IP). A Tabela 13 na página 109 ilustra os mapeamentos:</p> <p>Os eventos de pressionamento de teclas no adaptador são enviados ao Deskphone IP através do USB. Quando o Deskphone IP recebe esses eventos, ele os mapeia para os eventos de teclas correspondentes como se as teclas no Deskphone IP fossem pressionadas.</p>

Recurso	Descrição
LED	Existem dois LEDs nos adaptares, um para status de mudo e o outro para mensagem de espera. Esses dois LEDs também são mapeados para os LEDs correspondentes no Deskphone IP. O Deskphone IP sincroniza o status de LEDs com o do Deskphone IP: o LED da função Mudo para indicação de mudo e o LED de mensagem em espera para indicações de mensagem em espera e chamadas de entrada (flash). O adaptador USB Avaya Enhanced possui uma porta extra para se conectar a um alerta externo. Se houver um alerta externo conectado, ele será mantido sincronizado com o LED de mensagem em espera.
Indicador conectado	Quando um headset USB Avaya Mobile ou Enhanced estiver conectado ao Deskphone IP, após a enumeração, o Deskphone IP piscará os LEDs no headset por um breve período para indicar que ele está pronto para ser utilizado.
Luz de fundo	Ambos os adaptadores possuem uma luz de fundo para permitir a fácil identificação dos adaptadores. Se a luz de fundo estiver ativada na tela do headset, a luz de fundo do adaptador será ativada após a enumeração.
Mensagem em espera	Se houver uma mensagem de voz em espera no Deskphone IP, ele ativará o LED vermelho de mensagem em espera no Deskphone IP e no adaptador. O Deskphone IP desativará o LED vermelho de mensagem em espera se não houver mensagem de voz.

Recurso	Descrição
Alerta externo	O adaptador USB Avaya Enhanced possui uma porta para permitir a conexão de um Alerta externo (indicador grande de LED) ao adaptador. O Deskphone IP utiliza comandos HID para manter o Alerta Externo sincronizado com o LED vermelho de mensagem em espera no Deskphone IP e no adaptador.
Chamada de entrada	Quando houver uma chamada de entrada, o Deskphone IP enviará um evento de alerta ao adaptador. O LED vermelho de mensagem em espera pisca para indicar que há uma chamada de entrada no Deskphone IP.
Informações de ID do autor da chamada	Não aplicável.
Resposta de chamada	Você pode atender a uma chamada de entrada pressionando a tecla headset no Deskphone IP ou a tecla Fora do gancho (verde) no adaptador. Após uma chamada ser atendida, os dados de áudio serão transmitidos entre o Deskphone IP Deskphone e o adaptador do headset através do USB.
Chamada de saída	Você pode fazer uma chamada de saída pressionando a tecla headset no Deskphone IP ou a tecla Fora do gancho (verde) no adaptador. Quando o monofone estiver fora do gancho, o Deskphone IP transmitirá o tom de discagem ao headset. O número de telefone deverá ser discado utilizando-se o teclado numérico do Deskphone IP. Após uma chamada ser atendida, os dados de áudio serão transmitidos entre o Deskphone IP Deskphone e o adaptador do headset através do USB.

Recurso	Descrição
Liberação de chamada	Você pode liberar uma chamada de entrada ou de saída pressionando a tecla No gancho (vermelha) no adaptador ou a tecla Liberar (Até logo) no Deskphone IP. Após uma chamada ser liberada, os dados de áudio entre o Deskphone IP e o headset serão interrompidos.
Chamada Sem som (Mudo)	Pressionar a tecla Mudo no adaptador é equivalente a pressionar a tecla Mudo no Deskphone IP. Após o processamento do evento de mudo, o caminho de voz do Deskphone IP para o ponto remoto será silenciado. O LED de mudo do Deskphone IP e o LED do adaptador acenderão para indicar que a chamada está sem som. Quando o som for reativado, o caminho de voz será retomado e os LEDs se apagarão.
Aumentar volume/Diminuir volume	Pressionar a tecla Aumentar volume/Diminuir volume no adaptador é equivalente a pressionar a tecla Aumentar volume/Diminuir volume no Deskphone IP. Após processar os eventos Aumentar volume/Diminuir volume, o volume do sistema será alterado e afetará o volume no headset conectado.
Processamento de áudio	Mesmo que o headset com fio. A qualidade de áudio é restrita a banda estreita com canal de voz mono apenas.

A [Tabela 13 na página 109](#) lista os mapeamentos de tecla de adaptador USB Avaya.

Tabela 13: mapeamentos de tecla de adaptador USB Avaya

Teclas no adaptador	Teclas no Deskphone IP
Tecla Azul	Tecla Expandir
Tecla Verde	Tecla Headset
Tecla Vermelha	Tecla Liberar
Tecla Mudo	Tecla Mudo
Aumentar volume/ Diminuir volume	Aumentar volume/Diminuir volume

A tecla azul é mapeada para a tecla Expandir no Deskphone IP. Portanto, pressionar a tecla azul acionará a tela Mensagem instantânea.

Headsets USB de terceiros com HID

Os comandos de Áudio USB e USB HID são compatíveis. As duas classes de headsets USB de terceiros são as seguintes:

- Headsets USB sem fio Plantronics CS50/CS60
- Headsets USB com e sem fio GN Netcom série 9300

O suporte a HID dos headsets USB de terceiros funciona de forma diferente do headset da Avaya. Os headsets são dispositivos independentes com uma máquina de status interno para controlar operações de LED e o comportamento do headset.

A [Tabela 14 na página 110](#) lista os recursos de um headset USB de terceiros com suporte a HID.

Tabela 14: Headset USB de terceiros com recursos de suporte a HID (Parte 1 de 5)

Recurso	Descrição
Eventos de teclas	<p>Os dois tipos de headsets possuem mecanismos equivalentes para gerar os seguintes eventos de teclas:</p> <ul style="list-style-type: none">• No gancho• Fora do gancho• Mudo• Aumentar volume/Diminuir volume <p>Os headsets enviam os comandos HID correspondentes ao Deskphone IP para sincronizar as operações de processamento de chamada. Quando o Deskphone IP recebe esses comandos, ele os mapeia para os eventos de teclas correspondentes (exceto as teclas Aumentar volume/Diminuir volume) como se as teclas do Deskphone IP fossem pressionadas.</p> <p>Se, em vez disso, as teclas correspondentes forem utilizadas no Deskphone IP, ele enviará os comandos HID aos headsets para permitir que eles atualizem suas máquinas de status internas.</p>

Tabela 14: Headset USB de terceiros com recursos de suporte a HID (Parte 2 de 5)

Recurso	Descrição
LEDs	Os dois tipos de headsets possuem LEDs na estação base para indicação de status. Esses LEDs são controlados pelas próprias estações base de headset de acordo com suas máquinas de status internas. O Deskphone IP Deskphone não tem controle direto sobre esses LEDs.
Indicador conectado	Os dois tipos de headsets podem ter indicações conectadas independentemente das operações do Deskphone IP. O headset GN Netcom (Jabra) 9350 leva cerca de 3 segundos para concluir o processo de enumeração após o headset ser conectado ao Deskphone IP. Durante a enumeração, os LEDs localizados na parte inferior da estação base piscarão. O processo de enumeração será concluído somente quando o headset piscar e os LEDs da base ficarem contínuos.
Luz de fundo	Não aplicável
Mensagem em espera	Não aplicável
Alerta externo	Não aplicável
Chamada de entrada	Quando houver uma chamada de entrada, o Deskphone IP enviará um evento de alerta ao headset. Cada tipo de headset possui diferentes indicações de chamada de entrada.
Informações de ID do autor da chamada	Não aplicável

Tabela 14: Headset USB de terceiros com recursos de suporte a HID (Parte 3 de 5)

Recurso	Descrição
Resposta de chamada	Você pode atender a uma chamada de entrada pressionando a tecla headset no Deskphone IP ou a tecla equivalente a Fora do gancho no adaptador. O Deskphone IP coordena os eventos de teclas de ambas as fontes e executa as operações de processamento de chamada necessárias. As indicações de chamadas conectadas, se disponíveis, são autônomas no headset para corresponder ao seu status interno. Após uma chamada ser atendida, os dados de áudio serão transmitidos entre o Deskphone IP e o headset através do USB.
Chamada de saída	Você pode fazer uma chamada de saída pressionando a tecla Headset no Deskphone IP ou a tecla equivalente a Fora do gancho no headset. Quando o monofone estiver fora do gancho, o Deskphone IP transmitirá o tom de discagem ao headset. Essa classe de headset não possui teclado de discagem e o número de telefone deve ser discado utilizando o teclado numérico do Deskphone IP. Após a chamada ser conectada, os dados de voz serão transmitidos entre o Deskphone IP e o headset.

Tabela 14: Headset USB de terceiros com recursos de suporte a HID (Parte 4 de 5)

Recurso	Descrição
Liberação de chamada	<p>Você pode liberar uma chamada de entrada ou uma chamada de saída pressionando a tecla Liberar (Até logo) no Deskphone IP ou a tecla equivalente a Fora do gancho no headset. Após uma chamada ser liberada, os dados de áudio entre o Deskphone IP e o headset serão interrompidos.</p> <p>Se você estiver utilizando o headset Plantronics, para liberar uma chamada, pressione e mantenha pressionado o botão de alternância atender/liberar por mais de dois segundos.</p>
Chamada Sem som (Mudo)	<p>O evento da tecla é processado independentemente do headset. O comando HID correspondente é enviado ao Deskphone IP para sincronizar seu status. A indicação do status de Mudo no headset também é independente. Quando o status Mudo estiver ativado, o headset não transmitirá o áudio ao Deskphone IP e este também não transmitirá o áudio para o ponto remoto (mudo ativado duplo).</p>

Tabela 14: Headset USB de terceiros com recursos de suporte a HID (Parte 5 de 5)

Recurso	Descrição
Aumentar volume/ Diminuir volume	Essa classe de headsets gerencia as alterações de volume localmente sempre que as teclas Aumentar volume/Diminuir volume são pressionadas. Pressionar as teclas Aumentar volume/Diminuir volume no headset não afeta o volume do sistema. O Deskphone IP ignora eventos de volume do headset para evitar alterações duplicadas de volume. Por outro lado, as alterações de volume no Deskphone IP alteram a configuração do sistema e afetam indiretamente o nível de volume no headset.
Processamento de áudio	Mesmo que o headset com fio. Ambos os headsets são compatíveis com áudio de banda larga. O Deskphone IP seleciona o uso de áudio de 16 KHz para corresponder às características de áudio do headset.

Adaptador Analog Terminator para máquina de fax ou telefone analógico (tipo 500/2500)

A versão 3.x do software SIP é compatível com o adaptador ATA (Analog Terminator Adapter), que é conectado C porta USB. Uma máquina de fax ou um telefone (tipo 500/2500) pode ser conectado ao ATA para converter o Deskphone IP em um sistema analógico. O ATA é tratado como um dispositivo de headset USB pelo Deskphone IP.

O software SIP 3.0 é compatível com eventos de teclas de discagem No gancho/Fora do gancho com suporte à HID para permitir que o dispositivo anexado faça chamadas de saída diretamente sem utilizar o teclado numérico do Deskphone IP. Se o CLID (ID da linha de chamada) da extremidade remota estiver disponível, as informações serão enviadas ao dispositivo analógico conectado. Uma máquina de fax ou telefone analógico (tipo 500/2500), que é compatível com ID da linha de chamada, exibe as informações na tela.

A Tabela 15 na página 115 exibe as características do ATA.

Tabela 15: Resumo das características do ATA (Parte 1 de 3)

Recurso	Descrição
Eventos de teclas	Além de eventos No gancho. Fora do gancho, também são compatíveis os eventos de dígitos do teclado de discagem do dispositivo analógico conectado. Os eventos de pressionamento de teclas no adaptador são enviados ao Deskphone IP através do USB. Quando o Deskphone IP recebe esses eventos, ele os mapeia para os eventos de teclas correspondentes como se as teclas no Deskphone IP fossem pressionadas.
LEDs	Não aplicável.
Indicador conectado	Não aplicável.
Luz de fundo	Não aplicável.
Mensagem em espera	Não aplicável.
Alerta externo	Não aplicável.
Chamada de entrada	Quando houver uma chamada de entrada, o Deskphone IP enviará um evento de alerta ao adaptador. O adaptador produz os tons de toque do dispositivo analógico conectado para indicar que há uma chamada de entrada no Deskphone IP.
Informações de ID do autor da chamada	O ID do autor da chamada, se disponível, também será enviado ao adaptador. O adaptador enviará o CLID ao dispositivo analógico conectado para exibição.

Tabela 15: Resumo das características do ATA (Parte 2 de 3)

Recurso	Descrição
Resposta de chamada	Você pode atender uma a chamada de entrada pressionando a tecla Headset no Deskphone IP ou a tecla e Fora do gancho no dispositivo analógico conectado. Após uma chamada ser atendida, o adaptador converte os dados de voz digitais em analógicos e os envia ao dispositivo analógico conectado.
Chamada de saída	Você pode fazer uma chamada de saída utilizando a tecla Headset no Deskphone IP ou a tecla Fora do gancho no dispositivo analógico conectado. Quando o monofone estiver fora do gancho, o Deskphone IP transmitirá o tom de discagem ao adaptador. O número de telefone pode ser discado utilizando o teclado numérico do Deskphone IP ou o teclado de discagem do dispositivo analógico. Após uma chamada ser atendida, o adaptador converte os dados de voz digitais em analógicos e os envia ao dispositivo analógico conectado.
Liberação de chamada	Você pode liberar uma chamada de entrada ou uma chamada de saída pressionando a tecla Liberar (Até logo) no Deskphone IP ou a tecla No gancho no dispositivo analógico.
Chamada Sem som (Mudo)	O dispositivo analógico pode ter uma tecla mudo para interromper a transmissão de voz; no entanto, o evento de tecla Mudo não é suportado no dispositivo analógico.

Tabela 15: Resumo das características do ATA (Parte 3 de 3)

Recurso	Descrição
Aumentar volume/ Diminuir volume	A tecla Aumentar volume/Diminuir volume do dispositivo analógico, se disponível, é independente da operação do Deskphone IP.
Processamento de áudio	Mesmo que o headset com fio. A qualidade de áudio é restrita a banda estreita com canal de voz mono apenas.

Como fazer uma chamada

Esta seção descreve os métodos que você pode utilizar para fazer uma chamada. Você pode fazer uma chamada no Deskphone IP utilizando um dos métodos a seguir:

- ["Como fazer uma chamada utilizando a discagem com o monofone fora do gancho" na página 119](#)
- ["Como fazer uma chamada utilizando a discagem com o monofone no gancho" na página 121](#)
- ["Como fazer uma chamada utilizando a rediscagem" na página 123](#)
- ["Como fazer uma chamada do interfone" na página 125](#)
- ["Como fazer um anúncio interno" na página 126](#)
- ["Efetuando uma chamada utilizando o Retorno automático de chamada" na página 127](#)
- ["Entrando em uma chamada de conferência" na página 128](#)

Você também pode iniciar uma chamada utilizando um dos seguintes recursos:

- ["Usando a Agenda de endereços" na página 153](#)
- ["Utilizando a caixa de entrada de chamadas" na página 170](#)
- ["Utilizando a caixa de saída de entradas" na página 184](#)

quando uma chamada de saída não conseguir se conectar ao destino, será exibida uma das mensagens a seguir:

- Recusada, temporariamente indisponível
- Recusada, não é possível localizar o usuário
- Recusada, o usuário recusou a chamada

Como fazer uma chamada utilizando a discagem com o monofone fora do gancho

Para fazer uma chamada utilizando a discagem com o monofone fora do gancho:

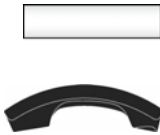

1. Faça uma chamada utilizando um dos métodos de discagem a seguir com o monofone fora do gancho:

- Pressione a tecla de recurso **Linha**
- Retire o monofone do gancho
- Pressione a tecla fixa **Headset**
- Pressione a tecla fixa **Viva voz**

O Deskphone IP produzirá um tom de discagem.

2. Você pode fazer uma chamada utilizando um dos métodos a seguir:

- Insira o número de telefone ou endereço SIP utilizando o teclado de discagem.



abc



Redisar

Msgs

Enviar (opcional)

- Pressione a tecla programável sensível ao contexto **Redisar** para discar para o último número chamado.
- Pressione a tecla programável sensível ao contexto **Msgs** e selecione **Correio de voz** no menu **Mensagens** para acessar o correio de voz.
- Pressione a tecla programável sensível ao contexto que você configurou para chamar um número de telefone ou endereço SIP comumente utilizado ou importante.

3. Escolha uma das seguintes opções para iniciar uma chamada:

- Pressione a tecla programável **Enviar** para iniciar a chamada imediatamente.
- Aguarde até que o Deskphone IP inicie a chamada automaticamente. Por padrão, o deskphone iniciará a chamada após 5 segundos; no entanto, esse intervalo é configurado pelo administrador do sistema e poderá ser diferente.

Como fazer uma chamada utilizando a discagem com o monofone no gancho

Você pode fazer uma chamada utilizando a discagem com o monofone no gancho. Insira o endereço SIP ou o número de telefone antes de tirar o monofone do gancho.

Observação: Quando você utiliza esse método, não é possível alternar entre a entrada alfabética e a numérica.

Para fazer uma chamada utilizando a discagem com o monofone no gancho:



1. Disque o número ou o endereço SIP.

Chade



2. Continue a chamada utilizando um dos métodos a seguir:



— Pressione a tecla de recurso **Linha**.

— Pressione a tecla fixa **Headset**.



— Pressione a tecla fixa **Viva-voz**.

3. Para encerrar a chamada, escolha uma das opções a seguir:



— Coloque novamente o monofone no gancho.

— Pressione a tecla **Até logo**.

Como usar o modo viva-voz durante a chamada

Durante uma chamada ativa, você pode alternar entre o modo monofone e viva-voz.

Para encerrar uma chamada no modo viva-voz:



Até logo

Pressione a tecla **Até logo**.

Para desativar o som de uma chamada (mudo) no modo viva-voz:



Mudo

1. Pressione a tecla **Mudo**.
O indicador LED acenderá.



Mudo

2. Pressione a tecla **Mudo** novamente para retornar ao modo de conversa entre duas partes com o viva-voz.

Para alternar do modo viva-voz para o monofone:



Retire o monofone do gancho.

Para alternar do modo monofone para o viva-voz:



Viva-voz

1. Pressione a tecla fixa **Viva-voz**.
O indicador LED acenderá com uma luz vermelha contínua.



2. Coloque o monofone no gancho.

Para utilizar um headset:

1. Conecte o headset à tomada do headset ou do monofone.



Headset |

2. Pressione a tecla **Headset**. O indicador LED acenderá.



Até logo

3. Pressione a tecla **Até logo** ou pressione o botão no headset sem fio, se equipado, para liberar uma chamada.

Para alternar do viva-voz para o headset:



Headset |

1. Pressione a tecla **Headset**. O indicador LED acenderá.

Como fazer uma chamada utilizando a rediscagem

Disque automaticamente o último número que você chamou.

Para fazer uma chamada utilizando a rediscagem:

1. Disque novamente para o último número chamado utilizando um dos métodos a seguir:

Rediscar



OU

Recurso



Enter



- Pressione a tecla programável **Rediscar** para iniciar a chamada imediatamente.

Observação: A tecla programável sensível ao contexto **Rediscar** será exibida somente se um número ou endereço tiver sido inserido anteriormente.

- Pressione a tecla programável **Recurso**.

- Pressione **5** no teclado numérico.

- Pressione a tecla **Enter**, localizada no centro do teclado de navegação, para iniciar a chamada.

Como fazer uma chamada do interfone

Para fazer uma chamada utilizando o interfone:

Recurso

1. Pressione a tecla programável **Recurso**.

Interf.auto

2. Pressione a tecla programável **Interf.auto**.

A tela exibirá Interfone de voz/automático?.

Sim

3. Pressione a tecla programável **Sim**.

O Deskphone exibirá o prompt a seguir:
Interfone de voz/automático:>



4. Insira o número do ramal que deseja chamar.

Concluído

5. Pressione a tecla programável **Concluído**.

Como fazer um anúncio interno

Para fazer um anúncio interno:

Recurso

1. Pressione a tecla programável **Recurso**.

AnIntGrp

2. Pressione a tecla programável **AnIntGrp**.

A tela exibirá a mensagem Anúncio interno de grupo?

Sim

3. Pressione a tecla programável **Sim**.

O Deskphone exibirá o prompt a seguir:
AnIntGrp: >



4. Digite o número (ou número do grupo) que deseja contatar.

Concluído

5. Pressione a tecla programável **Concluído**.

Efetuando uma chamada utilizando o Retorno automático de chamada

Você pode configurar um retorno de chamada automático para um usuário para o qual você efetuou uma chamada que não foi atendida. Quando o usuário encerrar uma chamada, o sistema telefônico ligará para você e quando você atender, o sistema fará automaticamente uma chamada àquele usuário.

Para fazer uma chamada utilizando o retorno automático de chamada:

Recurso

1. Pressione a tecla programável **Recurso**.

Ret.auto cham.

2. Pressione a tecla programável **Ret.auto cham**.

A tela exibirá Fazer retorno automático de chamada?

Sim

3. Pressione a tecla programável **Sim**.

A tela exibirá a mensagem de confirmação Ativação OK.

Para desativar o retorno automático de chamada:

Recurso

1. Pressione a tecla programável **Recurso**.

Ret.auto cham.

2. Pressione a tecla programável **Ret.auto cham.**

A tela exibirá Fazer retorno automático de chamada?

Sim

3. Pressione a tecla programável **Sim** para alternar a configuração.

A tela exibirá a mensagem de confirmação Desativação OK.

Entrando em uma chamada de conferência

Você pode utilizar o recurso Conferência Meet Me para entrar em uma chamada de conferência específica.

Para entrar em uma chamada de conferência:

Recurso

1. Pressione a tecla programável **Recurso**.

Conf.MM

2. Pressione a tecla programável **Conf.MM**.

A tela exibirá Entrar na conferência Meet Me?

Sim

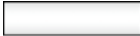

3. Pressione a tecla programável **Sim**.

O Deskphone exibirá o prompt a seguir:
ID da conferência:>

4. Utilizando o teclado numérico, informe o número de ID da conferência em que deseja entrar. A ID da conferência possui de 1 a 10 dígitos de comprimento.

Observação: As conferências ad hoc recebem IDs que iniciam com 100. A Avaya recomenda que você utilize números fora dessa faixa para as conferências Meet Me.

Concluído



5. Pressione a tecla programável **Concluído**.

O Deskphone exibirá a mensagem de confirmação a seguir: Para:
Conferência <n°>.

Recebendo uma chamada

Ao fazer uma chamada, geralmente você é notificado pelo toque de alerta e a identificação do autor da chamada de entrada é exibida na tela LCD. A chamada de entrada força a tela a sair das atividades do menu ativo.

Identificação do autor da chamada

Quando você recebe uma chamada SIP de entrada, as informações de ID do autor da chamada são exibidas na tela LCD. Quando você recebe uma chamada de um contato inserido na Agenda de endereços do Deskphone IP, as informações do autor da chamada são exibidas da mesma forma como estão na Agenda de endereços. Consulte [Figura 17 na página 131](#).

Você pode restringir as informações exibidas para as chamadas de entrada ou para as chamadas efetuadas. Para obter mais informações, consulte ["Junção Móvel" na página 219](#).

Este capítulo fornece informações sobre os tópicos a seguir:

- ["Como atender a uma chamada de entrada" na página 131](#)
- ["Como ignorar uma chamada de entrada" na página 132](#)
- ["Como configurar o recurso Não perturbe" na página 133](#)
- ["Configurando um intervalo para o pós-atendimento" na página 135](#)
- ["Como receber chamadas do interfone" na página 136](#)
- ["Como receber chamadas para um grupo de captura" na página 137](#)
- ["Como receber um anúncio interno" na página 139](#)
- ["Como receber correio de voz" na página 140](#)
- ["Como encaminhar chamadas para outro número" na página 143](#)

Figura 17: Tela de chamada recebida



Como atender a uma chamada de entrada

Ao atender a uma chamada de entrada, você pode escolher um dos métodos abaixo.

Para atender a uma chamada de entrada:

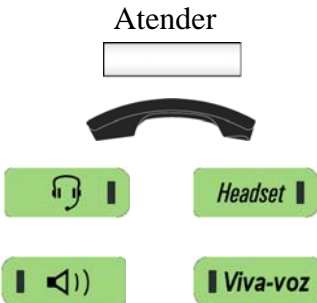

- Escolha uma das seguintes opções:
 - Pressione a tecla programável sensível ao contexto **Atender** que ativa uma chamada de Viva-voz.
 - Retire o monofone do gancho.
 - Pressione a tecla fixa **Headset**.
 - Pressione a tecla fixa **Viva-voz**.

Como ignorar uma chamada de entrada

Você pode finalizar um alerta de chamada de entrada sem atender a chamada pressionando a tecla programável sensível ao contexto **Ignorar** ou pressionando a tecla fixa **Até logo**. O autor da chamada continuará ouvindo o tom de toque, mas não saberá que você está ignorando a chamada.

Você pode configurar o recurso Ignorar chamada para Local ou Rede. Quando o recurso Ignorar chamada é configurado para Local, somente esse Deskphone IP é afetado, e ele para de tocar quando você pressiona a tecla programável sensível ao contexto **Ignorar**. Quando o recurso Ignorar chamada for configurado para Rede e você pressionar a tecla programável sensível ao contexto **Ignorar**, o Deskphone IP irá parar de tocar e uma mensagem será enviada à rede, indicando que você está ocupado em todos os Deskphones IP SIP em que você estiver conectado e que o servidor deverá parar de tentar contatá-lo.

Para configurar o recurso Ignorar para Local ou Rede, pressione a tecla programável sensível ao contexto **Prefs**, selecione **Opções do recurso** e, em seguida, selecione **Ação de ignorar chamada** no menu. Pressione a tecla programável sensível ao contexto **Alterar** para alterar a configuração Ignorar chamada ou para Ignorar chamada: Local ou para Ignorar chamada: Rede.

Observação: Quando você estiver em uma chamada ativa e receber uma chamada de entrada, não pressione a tecla fixa **Até logo** para ignorar uma chamada de entrada. Se você pressionar a tecla fixa **Até logo**, a chamada atual será desconectada. Pressione a tecla programável sensível ao contexto **Ignorar** para ignorar a chamada de entrada.

Para ignorar uma chamada de entrada:

Prefs

1. Pressione a tecla programável sensível ao contexto **Prefs**, selecione **Opções do recurso** e, em seguida, selecione **Ação de ignorar chamada** no menu.

Alterar

2. Pressione a tecla programável sensível ao contexto **Alterar** para alterar a configuração Ignorar chamada ou para Ignorar chamada: Local ou para Ignorar chamada: Rede

Ignorar

3. Para finalizar um alerta de chamada de entrada e ignorar a chamada de entrada, execute uma das ações a seguir:
 - Pressione a tecla programável sensível ao contexto **Ignorar** para encerrar uma chamada de entrada.
 - Pressione a tecla fixa **Até logo** quando você não estiver em uma chamada ativa.

**Até logo**

Como configurar o recurso Não perturbe

Você pode utilizar o recurso Não perturbe para bloquear chamadas de entrada.

Para bloquear uma chamada de entrada:

Recurso

1. Pressione a tecla programável **Recurso**.

DND

2. Pressione a tecla programável **DND**.
A tela exibirá *Ativar Não perturbe?*

Sim

3. Pressione a tecla programável **Sim**.
A tela exibirá a mensagem *Não perturbe* para indicar que o recurso está ativado. Se você tiver atribuído o recurso DND a uma tecla programável, o ícone *Não perturbe* será exibido ao lado do botão enquanto o recurso estiver ativado.

Para cancelar o recurso *Não perturbe*:

Recurso

1. Pressione a tecla programável **Recurso**.

DND

2. Pressione a tecla programável **DND**.
A tela exibirá *Ativar Não perturbe?*

Sim

3. Pressione a tecla programável **Sim** para alternar a configuração.

A tela exibirá *Permitir chamadas* para confirmar que as chamadas de entrada não serão bloqueadas. O ícone *Não perturbe* será removido da tela.

Se você tiver atribuído DND a uma tecla programável, o ícone *Não perturbe* será removido para indicar que o recurso está inativo no momento.

Configurando um intervalo para o pós-atendimento

O recurso Pós-atendimento permite que você tenha um intervalo de tempo entre a desconexão de uma chamada e o recebimento de outra chamada de entrada de grupo de Agente CCR. Durante o intervalo, as chamadas de Agente CCR não serão recebidas, com exceção das chamadas diretas ao seu ramal. Esse recurso retém as chamadas de entrada de grupo pelo intervalo de tempo definido pelo administrador do sistema.

Para definir um intervalo de tempo para o pós-atendimento:

Recurso

1. Pressione a tecla programável **Recurso**.

Pós atend.

2. Pressione a tecla programável **Pós atend**.

A tela exibirá *Ativar o pós-atendimento?*

Sim

3. Pressione a tecla programável **Sim**.

A tela exibirá *Pós-atendimento* para confirmar que as chamadas de entrada serão retidas.

Para cancelar o pós-atendimento:

Recurso

1. Pressione a tecla programável **Recurso**.

Pós atend.

2. Pressione a tecla programável **Pós atend.**

A tela exibirá *Ativar o pós-atendimento?*

Sim

3. Pressione a tecla programável **Sim** para alternar a configuração.

A tela exibirá *Permitir chamadas para confirmar que as chamadas de entrada serão recebidas.*

Como receber chamadas do interfone

O seu Deskphone IP pode fazer parte de um grupo de interfones. Após receber uma chamada do grupo de interfones, o seguinte ocorrerá:

- Você receberá uma notificação de chamada e o Deskphone IP emitirá um toque; a exibição será parecida com a exibição de uma chamada normal.
- O Deskphone IP atenderá automaticamente a chamada do interfone no viva-voz depois que o número de segundos configurado transcorrer.
- O Deskphone IP atenderá automaticamente somente se você não atender a chamada dentro do limite de tempo configurado.
- Se você estiver em uma chamada ativa, o Deskphone IP não atenderá automaticamente a chamada de entrada do interfone.

Como receber chamadas para um grupo de captura

O seu Deskphone IP pode fazer parte de um grupo de captura. Em um grupo de captura, cada membro pode atender chamadas de outros membros. As opções a seguir estão disponíveis para o atendimento de chamadas de um grupo de captura:

- **Captura de grupo:** atende uma chamada de entrada de qualquer grupo de que você seja membro.
- **Captura direta:** atende uma chamada de entrada em um número de ramal que não esteja atribuído ao grupo.
- **Capturar qualquer:** atende a primeira chamada de entrada disponível.

Os grupos de captura são atribuídos pelo administrador do sistema.

Para atender uma chamada utilizando a captura de grupo:

Recurso

1. Pressione a tecla programável **Recurso**.

Cap. grupo

2. Pressione a tecla programável **Cap. grupo**.

A tela exibirá *Captura de grupo?*

Sim

3. Pressione a tecla programável **Sim**.

Para receber uma chamada de grupo de captura utilizando a captura direta:

Recurso

Cap.dir.

Sim



Concluído

1. Pressione a tecla programável **Recurso**.
2. Pressione a tecla programável **Cap.dir.**
A tela exibirá Ativar a captura de Grupo?
3. Pressione a tecla programável **Sim**.
O deskphone IP exibirá o prompt a seguir: Cap.dir.>.
4. Digite o número de telefone do qual você quer capturar a chamada.
5. Pressione a tecla programável **Concluído**.

Para receber uma chamada de grupo de captura utilizando o recurso capturar qualquer:

Recurso

1. Pressione a tecla programável **Recurso**.

Cap.qualquer

2. Pressione a tecla programável **Cap.qualquer**.

A tela exibirá Capturar qualquer chamada?

Sim

3. Pressione a tecla programável **Sim**.

Como receber um anúncio interno

O seu Deskphone IP pode fazer parte de um grupo de anúncios internos. Após receber uma chamada do grupo de anúncio interno, o seguinte ocorrerá:

- O display da tela incluirá uma tag <<Anúncio interno>>, o cabeçalho De e um assunto opcional.
- O Deskphone IP estabelece um caminho de conversação unidirecional entre o Deskphone IP e o autor da chamada; ou seja, você pode apenas ouvir a chamada, mas não pode responder.
- O Deskphone IP não exibe as teclas programáveis sensíveis ao contexto.
- O Deskphone IP bloqueia todos os eventos de teclas, como teclas de linha e teclas de dígitos, exceto as teclas Aumentar e Diminuir volume, a tecla Mudo ativada e desativada e a tecla Liberar (tecla Até logo).
- Se você estiver em uma chamada ativa, o Deskphone IP não atenderá automaticamente ao anúncio interno.

- Enquanto o anúncio interno estiver ativo, o recurso Não Perturbe (DND) ficará ativado no Deskphone IP; e este não aceitará outras chamadas de entrada até que o anúncio interno seja finalizado.
- Se você estiver no processo de fazer uma chamada de saída e um anúncio interno for recebido, o Deskphone IP finalizará a chamada de saída e atenderá automaticamente ao anúncio interno.

Como receber correio de voz

As seções a seguir descrevem como utilizar as funções do correio de voz no seu Deskphone IP:

- ["Ativando ou desativando o correio de voz" na página 140](#)
- ["Recuperando o correio de voz" na página 142](#)

Ativando ou desativando o correio de voz

Você pode controlar se o Deskphone IP irá direcionar suas chamadas não atendidas para o correio de voz.

Se você ativar o correio de voz e desativá-lo posteriormente para que as novas chamadas não sejam direcionadas para ele, a configuração não afetará as mensagens existentes. Você poderá continuar acessando as mensagens existentes e utilizando outras funções do correio de voz.

Para ativar o correio de voz:

Recurso

1. Pressione a tecla programável **Recurso**.

CV at.

2. Pressione a tecla programável **CV at.**

A tela exibirá Ativar correio de voz?

Sim

3. Pressione a tecla programável **Sim** para ativar o correio de voz.

A tela exibirá a mensagem de confirmação Correio de voz ativado.

Para desativar o correio de voz:

Recurso

1. Pressione a tecla programável **Recurso**.

CV at.

2. Pressione a tecla programável **CV at.**

A tela exibirá Ativar correio de voz?

Sim

3. Pressione a tecla programável **Sim** para alternar a configuração e desativar o correio de voz.

A tela exibirá a mensagem de confirmação Correio de voz desativado.

Recuperando o correio de voz

Para recuperar mensagens do correio de voz:

1. Escolha um dos métodos a seguir:

Msgs



OU

Recurso



- Pressione a tecla programável **Msgs**.

O Deskphone IP se conectará imediatamente a sua caixa de entrada do correio de voz.

- Pressione a tecla programável **Recurso**.

- Digite **981** no teclado numérico.

- Pressione a tecla **Enter**, localizada no centro do teclado de navegação.

Como encaminhar chamadas para outro número

Você pode redirecionar suas chamadas para outro telefone do seu sistema. O Deskphone IP permite que você controle como as chamadas serão redirecionadas. As seções a seguir descrevem as opções para o redirecionamento de chamadas:

- "Encaminhamento de chamadas" na página 143
- "Siga-me" na página 148

Encaminhamento de chamadas

Existem três opções para encaminhamento de chamadas:

- encaminhar todas as chamadas imediatamente
- encaminhar as chamadas somente quando não houver resposta no seu número
- encaminhar as chamadas somente quando a sua linha estiver ocupada

Para ativar o encaminhamento de chamadas para todas as chamadas:

Recurso

1. Pressione a tecla programável **Recurso**.

Enc.cham

2. Pressione a tecla programável **Enc.cham**.

A tela exibirá **Ativar Encaminhamento de chamadas**.

Sim

3. Pressione a tecla programável **Sim**.

Todos (as)

4. Pressione a tecla programável **Todas**.
A tela exibirá o último número para o qual as chamadas foram encaminhadas.

5. Especifique o número para o qual deseja encaminhar as chamadas:

Ativar

- Para encaminhar chamadas ao mesmo número, pressione a tecla programável **Ativar**.

OU

Editar

- Para encaminhar chamadas a um outro número, pressione a tecla programável **Editar** e informe o número para o qual deseja encaminhar as chamadas.

Salvar

- Pressione a tecla programável **Salvar** para salvar o novo número.

Ativar

- Pressione a tecla programável **Ativar**.

A tela exibirá **Encaminhar>** e o número para o qual as chamadas serão encaminhadas.

Para ativar o encaminhamento de chamadas se não houver resposta:

Recurso

1. Pressione a tecla programável **Recurso**.

Enc.cham

2. Pressione a tecla programável **Enc.cham**.

A tela exibirá **Ativar**
Encaminhamento de chamadas.

Sim

3. Pressione a tecla programável **Sim**.

Sem resp

4. Pressione a tecla programável **Sem resp**.

5. Especifique o número para o qual deseja encaminhar as chamadas:

— Para encaminhar chamadas ao último número para o qual as chamadas foram encaminhadas, pressione a tecla programável **Ativar**.

OU

Editar

Salvar

Ativar

- Para encaminhar chamadas a um outro número, pressione a tecla programável **Editar** e informe o número para o qual deseja encaminhar as chamadas.
- Pressione a tecla programável **Salvar** para salvar o novo número.
- Pressione e tecla programável **Ativar**.

A tela exibirá **Encaminhar>** e o número para o qual as chamadas serão encaminhadas.

Para ativar o encaminhamento de chamadas quando estiver ocupado:

Recurso

1. Pressione a tecla programável **Recurso**.

Enc.cham

2. Pressione a tecla programável **Enc.cham**.

A tela exibirá **Ativar Encaminhamento de chamadas**.

Sim

3. Pressione a tecla programável **Sim**.

Ocupado

4. Pressione a tecla programável **Ocupado**.

5. Especifique o número para o qual deseja encaminhar as chamadas:

Ativar

- Para encaminhar chamadas ao último número para o qual as chamadas foram encaminhadas, pressione a tecla programável **Ativar**.

OU

Editar

- Para encaminhar chamadas a um outro número, pressione a tecla programável **Editar** e informe o número para o qual deseja encaminhar as chamadas.

Salvar

- Pressione a tecla programável **Salvar** para salvar o novo número.

Ativar

- Pressione a tecla programável **Ativar**.

A tela exibirá **Encaminhar>** e o número para o qual as chamadas serão encaminhadas.

Para cancelar o encaminhamento de chamadas:

Recurso

1. Pressione a tecla programável **Recurso**.

Enc.cham

2. Pressione a tecla programável para qualquer tipo de encaminhamento de chamadas que esteja ativado:

- **Todos (as)**
- **Ocupado**
- **Sem resp**

Sim

3. Pressione a tecla programável **Sim**.

A tela exibirá o último número para o qual as chamadas foram encaminhadas.

Desativar

4. Pressione a tecla programável **Desativar**.

A tela exibirá **Cancelar encaminhamento>** para confirmar a alteração.

Observação: Se o Deskphone IP estiver tocando ou estiver no modo Não perturbe, não será possível encaminhar a chamada.

Siga-me

O recurso Siga-me para é utilizado para redirecionar chamadas a outro ramal em que você irá trabalhar. As chamadas são apresentadas com o seu nome de usuário para que você possa distingui-las das chamadas do usuário atribuído ao ramal. Isso permite que você compartilhe o telefone de outra pessoa sem desconectá-los do telefone.

Quando você ativa o recurso Siga-me, a tela do seu telefone exibe uma mensagem para confirmar que o recurso está ativo e indica o ramal para o qual as chamadas são redirecionadas. No telefone para o qual suas chamadas são redirecionadas, a tela exibe uma mensagem para confirmar que o recurso está ativo e recebendo chamadas do seu ramal.

As chamadas redirecionadas estão sujeitas a todas as configurações do usuário como se elas estivessem tocando no seu telefone. Por exemplo, se você não atender a chamada redirecionada ou se a linha estiver ocupada, a chamada redirecionada será tratada como uma chamada não atendida para o seu próprio ramal.

Duas opções estão disponíveis:

- Siga-me para — utilize esta opção para ativar o recurso no seu próprio telefone.
- Siga-me aqui — utilize esta opção para ativar o recurso no ramal em que você deseja receber chamadas.

Para redirecionar chamadas utilizando o recurso Siga-me para:

Recurso

1. Pressione a tecla programável **Recurso**.

Sig.Para

2. Pressione a tecla programável **Sig.Para**.

A tela exibirá Ativar o recurso Siga-me para?

Sim

3. Pressione a tecla programável **Sim**.

A tela exibirá o último número para o qual as chamadas foram redirecionadas.

Ativar

Editar

Concluído

Ativar

4. Especifique o número para o qual deseja redirecionar as chamadas:

- Para redirecionar chamadas ao mesmo número, pressione a tecla programável **Ativar**.

OU

- Para redirecionar chamadas para outro número, pressione a tecla programável **Editar** e informe o número para o qual deseja redirecionar as chamadas.

- Pressione a tecla programável **Concluído** para salvar o novo número.

- Pressione a tecla programável **Ativar**.

A tela exibirá Ativação OK.

Para redirecionar chamadas utilizando o recurso Siga-me aqui:

Recurso

Aqui+

1. Pressione a tecla programável **Recurso**.

2. Pressione a tecla programável **Aqui+**.

A tela exibirá Ativar o recurso Siga-me aqui?

Sim

3. Pressione a tecla programável **Sim**.

A tela exibirá o último número do qual as chamadas foram redirecionadas.

4. Especifique o número do qual você deseja que as chamadas sejam redirecionadas:

— Para redirecionar chamadas do mesmo número, pressione a tecla programável **Ativar**.

OU

— Para redirecionar chamadas de outro número, pressione a tecla programável **Editar** e informe o número do qual você quer que as chamadas sejam redirecionadas.

— Pressione a tecla programável **Concluído** para salvar o novo número.

— Pressione e tecla programável **Ativar**.

Ativar

Editar

Concluído

Ativar

A tela exibirá Ativação OK.

Para cancelar o recurso Siga-me aqui:

Ao cancelar o recurso Siga-me aqui, é necessário fazê-lo no mesmo ramal em que você ativou o recurso e recebeu e as chamadas redirecionadas.

Recurso

1. Pressione a tecla programável **Recurso**.

Aqui-

2. Pressione a tecla programável **Aqui-**.

A tela exibirá **Cancelar o recurso Siga-me aqui?**

Sim

3. Pressione a tecla programável **Sim**.

Editar

4. Pressione a tecla programável **Editar** e no prompt, informe o número do seu próprio ramal.

Concluído

5. Pressione a tecla programável **Concluído** após inserir o número do ramal.

Ativar

6. Pressione a tecla programável **Ativar**.

A tela exibirá **Ativação OK**.

Usando a Agenda de endereços

A Agenda de endereços é um diretório pessoal de contatos a partir do qual você pode fazer uma chamada telefônica. É possível acessar a Agenda telefônica durante uma chamada e iniciar uma nova chamada a partir do contato selecionado. Você pode utilizar a Agenda de endereços para o seguinte:

- "Visualizar a Agenda de endereços" na página 153
- "Como iniciar uma chamada a partir da Agenda de endereços" na página 154
- "Como adicionar um contato à Agenda de endereços" na página 156
- "Como editar um contato na Agenda de endereços" na página 158
- "Como copiar informações para a Agenda de endereços" na página 162
- "Como pesquisar um contato na Agenda de endereços" na página 165

Visualizar a Agenda de endereços

Para acessar a Agenda de endereços, pressione a tecla fixa **Diretório** ou pressione a tecla programável sensível ao contexto **Visualizar** e selecione a opção **Agenda de endereços** no menu.

Para exibir as informações sobre um contato utilize o botão de navegação para selecionar um nome e, em seguida, pressione a tecla programável sensível ao contexto **Exibir**.

Ao visualizar os detalhes de um contato, você poderá:

- Editar as informações do contato. Para obter mais informações, consulte "Como editar um contato na Agenda de endereços" na página 158.

Como iniciar uma chamada a partir da Agenda de endereços

Você pode iniciar uma chamada diretamente da Agenda de endereços do Deskphone IP.

Observação: Se o seu fornecedor de serviços exigir que um DN (Número de telefone) seja utilizado para iniciar uma chamada, a entrada da Agenda de endereços deverá conter o DN para iniciar uma chamada.

Primeiramente, retire o monofone do gancho utilizando um dos métodos descritos na seção ["Como fazer uma chamada utilizando a discagem com o monofone fora do gancho"](#) na página 119.

Você também pode acessar a Agenda de endereços durante uma chamada ativa e iniciar uma nova chamada. O Deskphone IP colocará automaticamente a chamada ativa em espera quando você iniciar uma nova chamada.

Para iniciar uma chamada para um contato armazenado na Agenda de endereços:



Diretório

1. Pressione a tecla fixa **Diretório** para selecionar um contato da Agenda de endereços para fazer uma chamada.



2. Pressione a tecla de navegação **Para cima/Para baixo** para selecionar um contato da lista.

Exibir



3. Pressione a tecla programável sensível ao contexto **Exibir** para fazer uma chamada para o contato.

Chamar

ou

Voltar

4. Escolha uma das seguintes opções:

- Pressione a tecla programável sensível ao contexto **Chamar** para fazer uma chamada para o contato.
- Pressione a tecla programável sensível ao contexto **Voltar** para retornar à tela Fora do gancho.

Como adicionar um contato à Agenda de endereços

Você pode adicionar novos contatos à Agenda de endereços do Avaya 1120E Deskphone IP.

Para adicionar um contato à sua Agenda de endereços:



Diretório

Exibir

abc



Próx.

Voltar

1. Escolha uma das seguintes opções:
 - Pressione a tecla fixa **Diretório**.
 - Pressione a tecla programável sensível ao contexto **Exibir**, selecione **Agenda de endereços** no menu e pressione a tecla programável sensível ao contexto **Novo**.
2. Pressione a tecla programável sensível ao contexto **abc/123** para alternar entre os caracteres alfabéticos e numéricos.
3. Escolha uma das seguintes opções:
 - Utilize o teclado de discagem para inserir um nome para o novo contato e pressione a tecla programável sensível ao contexto **Próx.** para continuar.
 - Pressione a tecla programável sensível ao contexto **Voltar** para retornar ao menu anterior.



4. Utilize o teclado de discagem para inserir um número de telefone ou endereço SIP (URI) para o novo contato.

Sim

Não

Voltar

Ok

5. Execute uma das ações a seguir para concluir a entrada:

- Pressione a tecla programável sensível ao contexto **Sim** para adicionar o contato a um grupo e, em seguida, selecione o grupo ao contato a ser adicionado.
- Pressione a tecla programável sensível ao contexto **Não**, se você não quiser adicionar o contato à sua agenda de endereços e para retornar à tela do menu de endereços.
- Pressione a tecla programável sensível ao contexto **Voltar** para retornar ao menu anterior.

6. Pressione a tecla programável sensível ao contexto **Ok** para concluir a entrada e retornar ao menu Agenda de endereços.

Como editar um contato na Agenda de endereços

Você pode editar um contato na Agenda de endereços.

Para editar um contato na Agenda de endereços:



Diretório

1. Pressione a tecla fixa **Diretório**:



Exibir



2. Pressione a tecla de navegação **Para cima/Para baixo** para selecionar o contato que deseja editar e, em seguida, pressione a tecla programável sensível ao contexto **Exibir**.

Editar



3. Pressione a tecla programável sensível ao contexto **Editar** para editar as informações do contato.

abc



4. Pressione a tecla programável sensível ao contexto **abc/123** para alternar entre os caracteres alfabéticos e numéricos.



5. Utilize o teclado de discagem para inserir o novo nome para o contato.

Próx.

Voltar

6. Escolha uma das seguintes opções:

- Pressione a tecla programável sensível ao contexto **Próx.** para continuar.
- Pressione a tecla programável sensível ao contexto **Voltar** para retornar ao menu anterior.

Observação: Se for necessário alterar somente o endereço SIP ou o número de telefone do contato, pressione a tecla programável sensível ao contexto **Próx.** sem fazer alterações no nome.



7. Utilize o teclado de discagem para inserir um novo número de telefone ou um novo endereço SIP (URI) para o contato.

Próx.

Voltar

8. Escolha uma das seguintes opções:

- Pressione a tecla programável sensível ao contexto **Próx.** para continuar.
- Pressione a tecla programável sensível ao contexto **Voltar** para retornar ao menu anterior.

Sim

Não

9. Execute uma das ações a seguir para concluir a entrada:

- Pressione a tecla programável sensível ao contexto **Sim** para designar o contato como um amigo e retornar à tela do menu de endereços.
- Pressione a tecla programável sensível ao contexto **Não** se não desejar que um contato seja designado como um amigo e para retornar à tela do menu de endereços.

Observação: Se um contato já tiver sido designado como um amigo, a pergunta *Remover de amigos?* será exibida. Pressione a tecla programável sensível ao contexto **Sim** para remover o contato da sua lista de amigos ou pressione a tecla programável sensível ao contexto **Não** para manter o contato na sua lista de amigos.

Voltar

- Pressione a tecla programável sensível ao contexto **Voltar** para retornar ao menu anterior.

Ok

10. Pressione a tecla programável sensível ao contexto **Ok** para concluir a entrada e retornar ao menu anterior.

Para excluir um contato da sua Agenda de endereços:



Exibir



Editar



Excluir



Ok



Voltar



Ok



1. Pressione a tecla de navegação **Para cima/Para baixo** para selecionar o contato que deseja excluir e, em seguida, pressione a tecla programável sensível ao contexto **Exibir**.
2. Pressione a tecla programável sensível ao contexto **Editar** para acessar as informações do contato.
3. Pressione a tecla programável sensível ao contexto **Excluir** para excluir totalmente o contato da Agenda de endereços.
4. Escolha uma das seguintes opções:
 - Pressione a tecla programável sensível ao contexto **Próx.** para confirmar.
 - Pressione a tecla programável sensível ao contexto **Voltar** para retornar ao menu anterior.
5. Pressione a tecla programável sensível ao contexto **Ok** para concluir o procedimento e retornar à Agenda de endereços.

Como copiar informações para a Agenda de endereços

Para copiar informações da tela da Caixa de entrada de chamadas ou da **Caixa de saída de chamadas** para a Agenda de endereços, utilize a tecla fixa **Copiar**.

Observação: Se você pressionar a tecla fixa **Copiar** durante o modo ocioso, a mensagem Nenhum conteúdo selecionado para cópia será exibida na tela. Essa mensagem não será exibida quando uma janela pop-up de mensagem instantânea for exibida.

Para copiar um contato para a Agenda de endereços:



1. Pressione a tecla de navegação **Para cima/Para baixo** para selecionar o contato desejado na Caixa de entrada de chamadas ou na Caixa de saída de chamadas e adicioná-lo à Agenda de endereços e pressione a tecla fixa **Copiar**.

Uma nova tela será exibida oferecendo os destinos a seguir para as informações do contato:

- 1. Agenda de endereços



Selecionar



2. Pressione a tecla de navegação **Para cima/Para baixo** para selecionar a Agenda de endereços e pressione a tecla de programável sensível ao contexto **Selecionar**.

abc



Próx.

Voltar



3. Pressione a tecla programável sensível ao contexto **abc/123** para alternar entre os caracteres alfabéticos e numéricos.

4. Utilize o teclado de discagem para inserir um nome para a nova entrada.

5. Escolha uma das seguintes opções:

— Pressione a tecla programável sensível ao contexto **Próx.** para continuar.

— Pressione a tecla programável sensível ao contexto **Voltar** para retornar ao menu anterior.

Observação: Se não for necessário alterar o nome do contato, pressione a tecla programável sensível ao contexto **Próx..**

6. Utilize o teclado de discagem para inserir um novo número de telefone ou um novo endereço SIP (URI) para o contato.

Próx.

Voltar

7. Escolha uma das seguintes opções:

- Pressione a tecla programável sensível ao contexto **Próx.** para continuar.
- Pressione a tecla programável sensível ao contexto **Voltar** para retornar ao menu anterior.

Observação: Se não for necessário alterar o nome do contato, pressione a tecla programável sensível ao contexto **Próx..**

8. Execute uma das ações a seguir para concluir a entrada:

- Pressione a tecla programável sensível ao contexto **Sim** para adicionar o contato a um grupo e, em seguida, selecione o grupo ao contato a ser adicionado.
- Pressione a tecla programável sensível ao contexto **Não** se não desejar que um contato seja designado como um amigo e para retornar à tela do menu de endereços.
- Pressione a tecla programável sensível ao contexto **Voltar** para retornar ao menu anterior.

Sim

Não

Voltar

Sim

Não

Ok

9. Escolha uma das seguintes opções:

- Pressione a tecla programável sensível ao contexto **Sim** para designar o contato como um amigo.
- Pressione a tecla programável sensível ao contexto **Não** se não desejar designar o contato como um amigo e para retornar à tela do menu de endereços.

10. Pressione a tecla programável sensível ao contexto **Ok** para concluir a entrada e retornar ao menu anterior.

Como pesquisar um contato na Agenda de endereços

Ao acessar a Agenda de endereços do Deskphone IP, você poderá executar uma pesquisa por um contato utilizando um dos métodos a seguir:

- Pesquisar índice (executa uma pesquisa com base no número de índice inserido)
- Pesquisar 1º caractere (executa uma pesquisa com base no primeiro caractere inserido)
- Pesquisar nome (executa uma pesquisa com base no nome inserido)

Para alterar o método que o Avaya 1120E Deskphone IP utiliza para fazer a pesquisa.

Prefs



1. Pressione a tecla programável sensível ao contexto **Prefs**, selecione **Opções diversas** e, em seguida, selecione **Método de pesquisa** no menu.

Alterar



2. Pressione a tecla programável sensível ao contexto **Alterar**.



3. Pressione a tecla de navegação **Para cima/Para baixo** para selecionar o Método de pesquisa que deseja utilizar como o padrão ao pesquisar um contato:
 - 1. Pesquisar índice
 - 2. Pesquisar 1º caractere
 - 3. Pesquisar nome

Selecionar



4. Pressione a tecla programável sensível ao contexto **Selecionar** para selecionar um método de pesquisa e retornar ao menu anterior.

Utilizando o recurso Pesquisar da Agenda de endereços

Para pesquisar um contato ao acessar a sua Agenda de endereços pessoal, utilize o teclado de discagem para inserir as informações de pesquisa. Por exemplo:

- Pesquisar índice — para pesquisar um contato utilizando o método Pesquisar índice, insira o número de índice. Ao inserir um número de índice maior do que 9, será necessário digitar o próximo número rapidamente para ir para esse item da lista. Por exemplo, se o endereço de que você precisa for o item 28 da lista, será necessário inserir o dígito 8 rapidamente após inserir o dígito 2.

- Pesquisar 1º caractere — para pesquisar um contato cujo nome comece com a letra *d*, utilizando o teclado de discagem, pressione a tecla *d* (3). A primeira entrada da Agenda de endereços que começa com a letra *d* será exibida.
- Pesquisar nome — para pesquisar um nome específico na sua Agenda de endereços pessoal, insira o nome utilizando o teclado de discagem.

Como usar o recurso Pesquisa

Você pode pesquisar um contato que esteja na Agenda de endereços do seu Deskphone IP. Você pode salvar o nome de um contato e o endereço SIP encontrado no servidor de chamadas na sua Agenda de endereços pessoal do Deskphone IP.

Como usar a Pesquisa local

Você pode pesquisar um contato armazenado na Agenda de endereços.

Para pesquisar um contato armazenado na Agenda de endereços:



Serviços

1. Pressione a tecla fixa **Serviços**, selecione **Pesquisar** e, em seguida, selecione **Pesquisa local** no menu.



Selecionar



2. Pressione a tecla de navegação **Para cima/Para baixo** e, em seguida, pressione a tecla programável sensível ao contexto **Selecionar** para selecionar um critério de pesquisa:
 - 1. Nome de usuário
 - 2. Nome
 - 3. Telefone

abc



Pesquisar

Voltar

3. Pressione a tecla programável sensível ao contexto **abc/123** para alternar entre os caracteres alfabéticos e numéricos.
4. Utilize o teclado de discagem para inserir as informações de pesquisa pelo contato.
5. Escolha uma das seguintes opções:
 - Pressione a tecla programável sensível ao contexto **Pesquisar**.
 - Pressione a tecla programável sensível ao contexto **Voltar** para retornar ao menu anterior.

Observação: Quando a pesquisa não for bem-sucedida, a mensagem a seguir será exibida:

Nenhuma entrada encontrada para <critérios de pesquisa>



Chamar



Pesquisar



Sair



Pesquisar



Sair

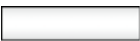

6. Quando um resultado de pesquisa for bem-sucedido, você poderá executar uma das ações a seguir:
 - Pressione a tecla de navegação **Para cima/para baixo** para selecionar um contato do resultado de pesquisa e pressione a tecla programável sensível ao contexto **Chamar** para iniciar uma chamada.
 - Pressione a tecla programável sensível ao contexto **Pesquisar** to para iniciar uma nova pesquisa.
 - Pressione a tecla programável sensível ao contexto **Sair** para retornar à tela ociosa.

7. Quando um resultado de pesquisa não for bem-sucedido, você poderá executar uma das ações a seguir:
 - Pressione a tecla programável sensível ao contexto **Pesquisar** para retornar ao menu de pesquisa e iniciar uma nova pesquisa.
 - Pressione a tecla programável sensível ao contexto **Sair** para retornar à tela ociosa.

Utilizando a caixa de entrada de chamadas

Enquanto o seu Deskphone IP estiver ativo, todas as chamadas de entrada serão salvas na sua Caixa de entrada de chamadas. Você poderá exibir os detalhes a seguir sobre cada chamada:

- Status da chamada (perdidas)
- Nome do autor da chamada
- Endereço SIP
- Hora da chamada
- Número de chamadas consecutivas que cada autor da chamada fez para você

Você pode configurar o filtro na sua Caixa de entrada para exibir todas as chamadas de entrada ou chamadas perdidas. Você pode acessar a Caixa de entrada de chamadas enquanto o Deskphone IP estiver no modo ocioso ou em uma chamada.

Como acessar a caixa de entrada de chamadas

É possível acessar a Caixa de entrada de chamadas e iniciar uma chamada quando o Deskphone IP estiver:

- Ocioso. Para obter mais informações, consulte ["Como gerenciar chamadas na Caixa de entrada enquanto não estiver em uma chamada"](#) na página 171.
- Ativo. Para obter mais informações, consulte ["Como acessar as chamadas da Caixa de entrada de durante uma chamada"](#) na página 183.

Como gerenciar chamadas na Caixa de entrada enquanto não estiver em uma chamada

Você pode gerenciar chamadas na Caixa de entrada de chamadas enquanto não estiver em uma chamada.

Para gerenciar chamadas na Caixa de entrada de chamadas enquanto não estiver em uma chamada:



Msg/Cx.Entrada

1. Pressione a tecla programável **Msg/Caixa de entrada**.



2. Pressione a tecla de navegação **Para cima/Para baixo** para selecionar uma chamada na lista de chamadas em sua Caixa de entrada de chamadas.

Observação: Você pode iniciar uma chamada para o autor da chamada selecionado. Para obter mais informações, consulte "[Como iniciar uma chamada a partir da Caixa de entrada de chamadas](#)" na página 179.

Enter



Perdidas



Todos (as)



3. Execute uma das ações a seguir:

- Para fazer uma chamada para o endereço selecionado utilizando o logon principal do Deskphone IP, pressione a tecla **Enter**.
- Para exibir os detalhes de uma chamada selecionada, pressione a tecla **Direita** de navegação. Consulte "[Exibindo os detalhes de uma chamada na Caixa de entrada de chamadas](#)" na página 175.
- Para sair da exibição de detalhes e retornar à tela da caixa de entrada principal, pressione a tecla **Esquerda** de navegação.
- Pressione a tecla programável sensível ao contexto **Perdidas** para alternar o filtro de exibição da tecla programável sensível ao contexto **Todas** para a tecla programável sensível ao contexto **Perdidas**. Consulte "[Gerenciando chamadas perdidas](#)" na página 176.
- A tecla programável sensível ao contexto **Todas** será exibida quando o modo de exibição estiver em **Perdidas** e exibir todas as chamadas da Caixa de entrada de chamadas.

Excluir



Sair



- Pressione a tecla programável sensível ao contexto **Excluir** para excluir a chamada selecionada ou todas as chamadas da Caixa de entrada de chamadas. Consulte "[Como excluir chamadas da Caixa de entrada de chamadas](#)" na página 182.
- Pressione a tecla programável sensível ao contexto **Sair** para sair da Caixa de entrada de chamadas.

A [Tabela 16 na página 173](#) fornece uma lista de interações adicionais de usuários para a tela da caixa e entrada principal.

Tabela 16: Interações adicionais de usuários





Item	Função
	<p>Utilize a tecla Enter para fazer uma chamada para o endereço selecionado utilizando o logon principal do Deskphone IP.</p> <p>A tecla Enter tem o mesmo comportamento que a tecla programável sensível ao contexto Chamar.</p>
	<p>Utilize o Teclado de discagem para selecionar um item por índice.</p>

Tabela 16: Interações adicionais de usuários

Item	Função
	<p>Para fazer uma chamada para o endereço da entrada de registro de chamada selecionada a partir do principal usuário do Deskphone IP, conectado, execute uma das ações a seguir:</p> <ul style="list-style-type: none"> — Retire o monofone do gancho. — Pressione a tecla fixa Headset. — Pressione a tecla fixa Viva-voz.
	<p>Pressione a tecla Linha para fazer uma chamada para o endereço da entrada de registro de chamada selecionada a partir do usuário conectado à tecla da linha selecionada.</p>

Exibindo os detalhes de uma chamada na Caixa de entrada de chamadas

Para exibir os detalhes de uma chamada na Caixa de entrada de chamadas:

1. Ao exibir os detalhes de uma chamada na Caixa de entrada de chamadas, você pode executar uma das ações a seguir:
 - Iniciar uma chamada para o autor da chamada exibido na tela. Para obter mais informações, consulte "[Como iniciar uma chamada a partir da Caixa de entrada de chamadas](#)" na página 179.
 - Pressionar a tecla **Enter** para fazer uma chamada para o endereço selecionado utilizando o logon principal do Deskphone IP.
 - Pressionar a tecla programável sensível ao contexto **Ant.** para selecionar e exibir os detalhes da entrada anterior no registro de chamadas.
 - Pressionar a tecla programável sensível ao contexto **Próx.** para selecionar e exibir os detalhes da próxima entrada no registro de chamadas.
 - Pressionar a tecla programável sensível ao contexto **Voltar** para sair da exibição de detalhes e retornar à tela da caixa de entrada principal.

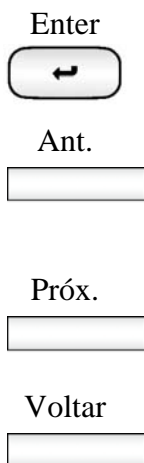

Gerenciando chamadas perdidas

Quando você não atender as chamadas de entrada, o número de novas chamadas será exibido na Deskphone IP tela LCD. Por exemplo, se você perder três chamadas a seguinte mensagem será exibida: 3 novas chamadas.

Observação: Quando você visualiza uma chamada perdida na Caixa de entrada, a mensagem de nova chamada não é mais exibida na tela LCD. As novas chamadas são armazenadas como chamadas perdidas.

Para exibir chamadas perdidas:



Msg/Cx.Entrada

1. Pressione a tecla **Msg/Caixa de entrada** e pressione a tecla programável sensível ao contexto **Perdidas**.



2. Pressione a tecla de navegação **Para cima/Para baixo** para selecionar uma chamada da lista de chamadas perdidas.



3. Pressione a tecla programável sensível ao contexto **Direita** para exibir os detalhes da chamada perdida.

Observação: As chamadas perdidas são gerenciadas da mesma maneira que qualquer outra chamada da Caixa de entrada de chamadas. Para obter mais informações, consulte "[Exibindo os detalhes de uma chamada na Caixa de entrada de chamadas](#)" na página 175 e "[Como iniciar uma chamada a partir da Caixa de entrada de chamadas](#)" na página 179.

Todos (as)

4. Para exibir todas as chamadas da Caixa de entrada de chamadas, pressione a tecla programável sensível ao contexto **Todas**.

Excluir

5. Para excluir as chamadas perdidas selecionadas ou todas as chamadas perdidas, pressione a tecla programável sensível ao contexto **Excluir**. Para obter mais informações, consulte "[Como excluir chamadas da Caixa de entrada de chamadas](#)" na página 182.

Observação: O Deskphone IP excluirá somente as chamadas perdidas da Caixa de entrada de chamadas.

Sair

6. Para sair da Caixa de entrada e retornar à tela ociosa do telefone, pressione a tecla programável sensível ao contexto **Sair**.

Notificação de chamadas perdidas

Você pode alterar o comportamento do registro de chamadas para que a mensagem `xx novas chamadas` seja apagada acessando a Caixa de entrada sem ter que selecionar cada uma das mensagens perdidas.

Como alterar o comportamento da notificação de chamadas perdidas:

Msgs

1. Pressione a tecla programável sensível ao contexto **Msgs**.



Selecionar



Voltar



2. Pressione a tecla de navegação **Para cima/Para baixo** para selecionar **Notificação de chamadas perdidas**.

3. Escolha uma das seguintes opções:

- Pressione a tecla programável sensível ao contexto **Selecionar**.
- Pressione a tecla programável sensível ao contexto **Voltar** para interromper a alteração das configurações e retornar à tela Opções de mensagem.

Se você pressionar a tecla programável sensível ao contexto **Selecionar**, uma das seguintes mensagens será exibida (com base na configuração atual da opção):

- Pressione Manual para alterar
Notificação de chamada perdida
Modo de apagamento de mensagem
- Pressione Auto para alterar
Notificação de chamada perdida
Modo de apagamento de mensagem

Auto

Manual

4. Escolha uma das seguintes opções:

- Pressione a tecla programável sensível ao contexto **Auto** para alterar o modo de apagamento de mensagem de chamadas perdidas xx novas chamadas do Deskphone IP.

Observação: **Auto** significa que a mensagem será apagada da tela ociosa assim que você acessar a Caixa de entrada.

- Pressione a tecla programável sensível ao contexto **Manual** para alterar o modo de exclusão da mensagem de chamadas perdidas xx novas chamadas do Deskphone IP.

Observação: **Manual** significa que a mensagem será apagada da tela ociosa somente após você verificar os detalhes da chamada de cada chamada perdida recentemente na Caixa de entrada.

Como iniciar uma chamada a partir da Caixa de entrada de chamadas

Quando você recebe uma chamada perdida ou atendida, o número autor da chamada é listado na caixa de entrada. Você pode selecionar o número e, em seguida, discar a partir da Caixa de entrada ou você pode editar o número na caixa de entrada.

Para iniciar uma chamada a partir da Caixa de entrada de chamadas, pressione a tecla fixa **Msg/Caixa de entrada** e selecione **Caixa de entrada** no menu.

Observação 1: Se o seu fornecedor de serviços exigir que um DN (Número de telefone) seja utilizado para iniciar uma chamada, a entrada da Caixa de entrada de chamadas deverá conter o DN para iniciar uma chamada.

Observação 2: Durante uma chamada, você pode iniciar uma nova chamada a partir da Caixa de entrada de chamadas. Para obter mais informações, consulte "[Como acessar as chamadas da Caixa de entrada de durante uma chamada](#)" na página 183.

Para iniciar uma chamada a partir da Caixa de entrada de chamadas:



Msg/Cx.Entrada

1. Pressione a tecla programável **Msg/Caixa de entrada**.



2. Pressione a tecla de navegação **Para cima/Para baixo** para selecionar uma chamada na lista de chamadas em sua Caixa de entrada de chamadas.



3. Para exibir detalhes da chamada, pressione a tecla de navegação **Direita**.



Enviar

Chamar

4. Para fazer uma chamada para o endereço selecionado, execute uma das ações a seguir:

- Retire o monofone do gancho.
- Pressione a tecla fixa **Headset**.
- Pressione a tecla fixa **Viva-voz**.

ou

Pressione a tecla programável sensível ao contexto **Editar**.

Em seguida, pressione a tecla programável **Enviar**. Se você não pressionar a tecla programável **Enviar**, o Deskphone IP iniciará automaticamente a chamada. Por padrão, o deskphone iniciará a chamada após 5 segundos; no entanto, esse intervalo é configurado pelo administrador do sistema e poderá ser diferente.

Como excluir chamadas da Caixa de entrada de chamadas

Quando você exclui chamadas da Caixa de entrada de chamadas, as chamadas perdidas e as chamadas atendidas são excluídas. Quando você exibe as chamadas perdidas e seleciona excluir, somente as chamadas perdidas são excluídas.

Para excluir chamadas da Caixa de entrada de chamadas:



Excluir



Sim



TodosUsu



Todos (as)



Não

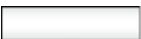

1. Pressione a tecla de navegação **Para cima/Para baixo** para selecionar uma chamada na lista de chamadas em sua Caixa de entrada de chamadas.
2. Pressione a tecla programável sensível ao contexto **Excluir**.
3. Selecione uma das seguintes teclas programáveis sensíveis ao contexto:
 - Pressione a tecla programável sensível ao contexto **Sim** para excluir a chamada selecionada.
 - Pressione a tecla programável sensível ao contexto **TodosUsu** para excluir todas as chamadas do autor da chamada selecionado.
 - Pressione a tecla programável sensível ao contexto **Todas**-para apagar todas as chamadas da Caixa de entrada de chamadas.
 - Pressione a tecla programável sensível ao contexto **Não** para retornar à Caixa de entrada.

Como acessar as chamadas da Caixa de entrada de chamadas durante uma chamada

Você pode acessar as chamadas da Caixa de entrada de chamadas durante uma chamada ativa.

Como acessar as chamadas da Caixa de entrada de chamadas durante uma chamada:



1. Pressione a tecla de navegação **Para cima/Para baixo** para selecionar uma chamada na lista de chamadas em sua Caixa de entrada de chamadas.

Selecionar



2. Escolha uma das seguintes opções:

- Pressione a tecla programável sensível ao contexto **Selecionar** para iniciar uma chamada para o autor da chamada selecionado.

Observação: Isso coloca a chamada atual em espera, se ela já não estiver em espera.

Voltar



- Pressione a tecla programável sensível ao contexto **Voltar** para retornar à tela de chamada de entrada.

Utilizando a caixa de saída de entradas

A caixa de saída de chamadas mantém um registro de todas as chamadas de saída efetuadas do seu Deskphone IP. Você pode adicionar os detalhes de contatos das chamadas na caixa de saída à sua Agenda de endereços. É possível acessar os detalhes a seguir sobre as chamadas de saída:

- Nome
- Endereço
- Hora da chamada
- Número de chamadas

Como acessar a caixa de saída

É possível acessar a Caixa de saída de chamadas e iniciar uma chamada quando o Deskphone IP estiver:

- Ocioso. Para obter mais informações, consulte "[Como iniciar uma chamada a partir da Caixa de saída de chamadas](#)" na página 186.
- Ativo. Para obter mais informações, consulte "[Como acessar as chamadas da Caixa de saída de chamadas durante uma chamada](#)" na página 189.

Como gerenciar chamadas na Caixa de saída de chamadas enquanto não estiver em uma chamada

Você pode gerenciar chamadas da Caixa de saída de chamadas enquanto não estiver em uma chamada ativa.

Para gerenciar chamadas na Caixa de saída de chamadas enquanto não estiver em uma chamada:



Shift/Cx. Saída

1. Pressione a tecla fixa **Caixa de saída**.



2. Pressione a tecla de navegação **Para cima/Para baixo** para selecionar uma chamada da lista de chamadas na sua Caixa de saída de chamadas.



3. Escolha uma das seguintes opções:
 - Para exibir detalhes da chamada selecionada, pressione a tecla de navegação **Direita**. Consulte ["Exibindo os detalhes de uma chamada na Caixa de entrada de chamadas"](#) na página 175.
 - Para sair da exibição de detalhes e retornar à tela da caixa de entrada principal, pressione a tecla **Esquerda** de navegação.

Excluir



4. Pressione a tecla programável sensível ao contexto **Excluir** para excluir a chamada selecionada. Para obter mais informações, consulte ["Como excluir chamadas da Caixa de saída de chamadas"](#) na página 187.

Sair



5. Pressione a tecla programável sensível ao contexto **Sair** para retornar à tela ociosa.

Como iniciar uma chamada a partir da Caixa de saída de chamadas

Observação: Se o seu fornecedor de serviços exigir que um DN (Número de telefone) seja utilizado para iniciar uma chamada, a entrada da Caixa de saída de chamadas deverá conter um DN para iniciar uma chamada.

Para iniciar uma chamada a partir da Caixa de saída de chamadas:



Shift/Cx.Saída

1. Pressione a tecla fixa **Caixa de saída**.



2. Pressione a tecla de navegação **Para cima/Para baixo** para selecionar uma chamada da lista de chamadas na sua Caixa de saída de chamadas.



3. Para exibir detalhes da chamada selecionada, pressione a tecla de navegação **Direita**. Consulte "[Como exibir os detalhes de uma chamada na Caixa de saída de chamadas](#)" na página 188.

4. Você pode iniciar uma chamada a partir da chamada selecionada da lista da Caixa de saída de chamadas ou a partir dos detalhes da tela de um autor da chamada, executando uma das ações a seguir:



- Retire o monofone do gancho.
- Pressione a tecla fixa **Headset**.
- Pressione a tecla fixa **Viva-voz**.

Chamar



5. Pressione a tecla programável sensível ao contexto **Chamar**.

Como excluir chamadas da Caixa de saída de chamadas

Você pode excluir chamadas da sua Caixa de saída de chamadas.

Para excluir chamadas da Caixa de saída de chamadas:



Excluir



Sim



TodosUsu



Todos



Não



1. Pressione a tecla de navegação **Para cima/Para baixo** para selecionar uma chamada da lista de chamadas na sua Caixa de saída de chamadas.
2. Pressione a tecla programável sensível ao contexto **Excluir**.
3. Selecione uma das seguintes teclas programáveis sensíveis ao contexto:
 - Pressione a tecla programável sensível ao contexto **Sim** para excluir a chamada selecionada.
 - Pressione a tecla programável sensível ao contexto **TodosUsu** para excluir todas as chamadas do autor da chamada selecionado.
 - Pressione a tecla programável sensível ao contexto **Todas**-para apagar todas as chamadas da Caixa de saída de chamadas.
 - Pressione a tecla programável sensível ao contexto **Não** para retornar à Caixa de saída.

Como exibir os detalhes de uma chamada na Caixa de saída de chamadas

Você pode exibir detalhes de uma chamada na Caixa de saída de chamadas.

Para exibir os detalhes de uma chamada na Caixa de saída de chamadas:



Chamar



Ant.



Próx.



Voltar



1. Para exibir detalhes da chamada selecionada, pressione a tecla **Direita** de navegação.
2. Ao exibir os detalhes de uma chamada na Caixa de saída de chamadas, você pode executar uma das ações a seguir:
 - Iniciar uma chamada para o autor da chamada exibido na tela. Consulte "[Para iniciar uma chamada a partir da Caixa de saída de chamadas:](#)" na página 186.
 - Exibir um autor da chamada anterior na lista da Caixa de saída de chamadas pressionando a tecla programável sensível ao contexto **Ant.** e retornar à tela **Caixa de saída**.
 - Exibir o próximo autor da chamada na lista da Caixa de saída de chamadas pressionando a tecla programável sensível ao contexto **Próx.** e retornar à tela **Caixa de saída**.
 - Pressione a tecla programável sensível ao contexto **Voltar** para retornar à Caixa de saída.

Como acessar as chamadas da Caixa de saída de chamadas durante uma chamada

you can access the calls from your Call Forwarding box during an active call.

Para acessar as chamadas da Caixa de saída de chamadas durante uma chamada:



Shift/Cx.Saída

1. Para acessar as chamadas da Caixa de saída de chamadas durante uma chamada, pressione a tecla **Caixa de saída de chamadas**.



2. Pressione a tecla de navegação **Para cima/Para baixo** para selecionar uma chamada da lista de chamadas na sua Caixa de saída de chamadas.

Selecionar



3. Escolha uma das seguintes opções:
 - Pressione a tecla programável sensível ao contexto **Selecionar** para iniciar uma chamada para o autor da chamada selecionado.

Observação: Isso coloca a chamada atual em espera, se ela já não estiver em espera.

Voltar



- Pressione a tecla programável sensível ao contexto **Voltar** para retornar à tela **Chamada de entrada**.

Durante uma chamada ativa

Você pode utilizar os seguintes recursos durante uma chamada ativa:

- ["Como fazer uma nova chamada" na página 190](#)
- ["Chamada em espera" na página 192](#)
- ["Como colocar uma chamada em espera" na página 192](#)
- ["Como utilizar a conferência de chamadas" na página 198](#)
- ["Como transferir uma chamada" na página 199](#)
- ["Como utilizar o recurso Estacionar chamadas" na página 202](#)
- ["Utilizando códigos de conta" na página 204](#)
- ["Gravando uma chamada" na página 206](#)

Você pode utilizar a tecla programável sensível ao contexto **Ação** para executar as seguintes ações com uma chamada ativa:

1. Nova chamada — para iniciar uma nova chamada enquanto outras chamadas estiverem em espera.
2. Transferir chamadas — para transferir a chamada para outro número de telefone ou endereço SIP.

Como fazer uma nova chamada

Você pode iniciar uma nova chamada durante uma chamada atual. Se você não colocar a chamada atual em espera primeiro, o Deskphone IP colocará automaticamente a chamada atual em espera quando você iniciar uma nova chamada. Você pode iniciar uma nova chamada utilizando um dos métodos a seguir:

- ["Como iniciar uma chamada utilizando o menu de teclas programáveis sensíveis ao contexto para chamadas ativas" na página 191](#)
- ["Como iniciar uma chamada a partir da Agenda de endereços" na página 154](#)

- "Como iniciar uma chamada a partir da Caixa de entrada de chamadas" na página 179
- "Como iniciar uma chamada a partir da Caixa de saída de chamadas" na página 186

Como iniciar uma chamada utilizando o menu de teclas programáveis sensíveis ao contexto para chamadas ativas

Você pode iniciar uma chamada utilizando o menu de teclas programáveis sensíveis ao contexto de chamadas.

Para iniciar uma chamada utilizando o menu de teclas programáveis sensíveis ao contexto de chamadas:

NovaCham



1. Escolha uma das seguintes opções:
 - Durante uma chamada, pressione a tecla programável sensível ao contexto **NovaCham**.

O Deskphone IP emitirá um tom de discagem.

2. Escolha uma das seguintes opções:
 - Utilize o teclado de discagem para discar o número ou o endereço SIP.

Observação: Isso colocará a chamada atual em espera, se ela já não estiver em espera, e você poderá continuar iniciando a chamada normalmente.



Voltar



- Pressione a tecla programável sensível ao contexto **Voltar** para retornar à tela de chamada de entrada.

Chamada em espera

Enquanto você estiver em uma chamada ativa e receber uma chamada de entrada. Você será notificado de que há uma chamada de entrada por uma mensagem na tela LCD e um sinal de notificação. Ao atender a nova chamada, a chamada ativa será colocada em espera. Você também pode redirecionar, transferir ou ignorar a nova chamada. Para obter mais informações, consulte "[Recebendo uma chamada](#)" na página 130.

Como colocar uma chamada em espera

Utilize o recurso Em espera quando estiver falando com um contato e desejar executar outra ação, como atender a uma nova chamada de entrada, transferir uma chamada ou iniciar uma nova chamada. Você pode ter várias chamadas em espera ao mesmo tempo.

Para colocar uma chamada em espera:



Em espera

1. Pressione a tecla fixa **Em espera**.

O ícone Em espera do LCD piscará ao lado da linha em espera.

Para recuperar uma chamada em espera:

chad



1. Para recuperar uma chamada em espera, execute uma das ações a seguir:

- Pressione a tecla de recurso **Linha** ao lado do indicador LCD que estiver piscando.
- Pressione a tecla fixa **Em espera**.



Em espera

Várias chamadas em espera

Quando você tiver mais de uma chamada em espera, utilize a tecla de navegação para selecionar uma chamada na tela LCD. Você pode executar uma ação com essa chamada utilizando as teclas programáveis sensíveis ao contexto na lista do menu de chamadas de entrada. As teclas programáveis sensíveis ao contexto exibidas variam de acordo com o tipo de chamada selecionada no momento. Por exemplo, uma chamada em espera possui a tecla programável sensível ao contexto **Ativar** em vez da tecla **Áudio**.

Quando você seleciona uma chamada que não está ativa, você pode recuperar a mesma do status em espera e torná-la ativa pressionando a tecla programável sensível ao contexto **Ativar**. Você também pode participar da chamada com a chamada ativa para criar uma sessão de conferência. Consulte "[Como utilizar a conferência de chamadas](#)" na página 198.

Várias chamadas no modo de chamada de entrada

Quando o Deskphone IP tiver várias chamadas conectadas ao mesmo tempo, você poderá acessar os itens do menu.

As teclas programáveis sensíveis ao contexto da tela de várias chamadas no modo de chamada de entrada

NovaCham



Pressione a tecla programável sensível ao contexto **NovaCham** para obter um tom de discagem para fazer outra chamada. A tecla programável sensível ao contexto **NovaCham** será utilizada para fazer uma chamada de conferência. Essa tecla se comporta como a tecla programável sensível ao contexto **Conf**.

Ativar



Pressione a tecla programável sensível ao contexto **Áudio** para alterar as configurações de áudio ou a chamada ativa atual.

A tecla programável sensível ao contexto **Ativar** será exibida quando a chamada realçada não for a chamada selecionada.

Pressione a tecla programável sensível ao contexto **Ativar** para colocar a chamada atual em espera e ativar a chamada à qual deseja se conectar.

Essa tecla programável sensível ao contexto também é utilizada para recuperar chamadas estacionadas em relação ao usuário.

Observação: As teclas programáveis sensíveis ao contexto **Ativar** e **Áudio** nunca serão exibidas ao mesmo tempo.

Transf

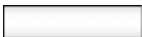

Pressione a tecla programável sensível ao contexto **Transf** para transferir a chamada atual.

Prefs



Pressione a tecla programável sensível ao contexto **Prefs** para exibir o menu Preferências.

Os itens do menu incluem o seguinte:

1. Exibir — utilize para ajustar as configurações de exibição da tela LCD.
2. Áudio — utilize para ajustar as configurações de tom e volume e para configurar um headset USB.
3. Opções de recurso — utilize para configurar o seguinte:
 - Teclas programáveis
 - Ação Ignorar chamada
 - Notificação de encaminhamento de chamada
 - As configurações do Modo de atendimento serão exibidas quando o Modo de atendimento automático estiver ativado no Deskphone IP.
4. Idioma — utilize para alterar o idioma da interface.
5. Opções diversas — utilize para acessar as seguintes opções:
 - Discagem alfa
 - Método de pesquisa
 - Privacidade de entrada
 - Privacidade de saída
 - Modo Em espera: Privado
 - Hora

Prefs



6. Rede — utilize para acessar o seguinte:
 - Configurações do servidor
 - Configurações do dispositivo
 - Diagnósticos
 - Desativar proteção de tela
 - Licença
 - Bloquear
7. Bloqueios de USB — utilize para bloquear ou desbloquear os seguintes dispositivos USB:
 - Mouse USB
 - Teclado USB
 - Headset USB
 - Unidade flash USB
8. Configurações do usuário — utilize para modificar o seguinte:
 - Configurações de chamada

Para acessar uma chamada em espera quando houver várias chamadas em espera:



1. Pressione a tecla de navegação **Para cima/Para baixo** para selecionar uma chamada em espera.

Chade  



Em espera

2. Para recuperar a chamada selecionada em espera, execute uma das ações a seguir:

- Pressione a tecla de recurso **Linha** ao lado do indicador LCD que estiver piscando.
- Pressione a tecla fixa **Em espera** para recuperar uma chamada em espera.

Para tornar a chamada em espera a chamada ativa:



1. Pressione a tecla de navegação **Para cima/Para baixo** para selecionar uma chamada em espera.

Ativar



2. Pressione a tecla programável sensível ao contexto **Ativar** para tornar a chamada em espera selecionada a chamada ativa.

Isso removerá a chamada do status em espera e colocará automaticamente a chamada anterior em espera.

Como utilizar a conferência de chamadas

Você pode utilizar o recurso Conferência para estabelecer uma chamada de conferência entre a chamada ativa e as chamadas em espera. O recurso Conferência fica disponível quando você está em uma chamada ativa.

Para utilizar a conferência de chamadas:



1. Insira o primeiro número de telefone ou o endereço SIP que deseja chamar.

Em espera

2. Coloque a chamada ativa em espera.



3. Faça uma segunda chamada.

4. Quando a segunda chamada estiver conectada, escolha um dos métodos a seguir para estabelecer uma chamada de conferência:

Conf



- Pressione a tecla programável sensível ao contexto **Conf** e, em seguida, pressione o botão de linha da primeira chamada em espera.

OU

Recurso



- Pressione a tecla programável **Recurso**.



- Digite **3** no teclado numérico.



- Pressione o botão **Enter**.



- Pressione o botão Linha da primeira chamada em espera.

Como transferir uma chamada

Quando mais de uma chamada estiver em espera, a chamada que você deseja transferir deverá ser a chamada ativa. Para obter mais informações, consulte "[Para tornar a chamada em espera a chamada ativa:](#)" na página 197.

Observação 3: O Deskphone IP não colocará automaticamente em espera a chamada que você deseja transferir. Para impedir que o autor da chamada ouça o processo de transferência, coloque o autor da chamada em espera e conclua o processo de transferência.

Para transferir uma chamada para outro telefone:



Transf



abc



Selecionar



1. Pressione a tecla de navegação **Para cima/Para baixo** para selecionar a opção transferir chamada no menu.
2. Pressione a tecla programável sensível ao contexto **Transf** durante uma chamada para acessar o menu **Transf**.
3. Pressione a tecla programável sensível ao contexto **abc/123** para alternar entre a entrada numérica e alfabética.
4. Escolha uma das seguintes opções:
 - Insira o número de telefone ou o endereço SIP para o qual está transferindo a chamada.
 - Selecione um contato na Agenda de endereços, Caixa de entrada de chamadas ou Caixa de saída de chamadas pressionando a tecla fixa correspondente. Selecione um contato da lista e pressione a tecla programável sensível ao contexto **Selecionar**.

Transf

Limpar

Voltar

5. Escolha uma das seguintes opções:

- Pressione a tecla programável sensível ao contexto **Transf** para conectar o autor da chamada.
- Para apagar o endereço inserido, pressione a tecla programável sensível ao contexto **Limpar**.
- Para retornar à tela anterior, pressione a tecla programável sensível ao contexto **Voltar**.

O Deskphone IP exibirá a seguinte pergunta, Consultar a parte?

6. Selecione uma das seguintes teclas programáveis sensíveis ao contexto:

- Pressione a tecla programável sensível ao contexto **Sim** para consultar o contato para o qual você está transferindo a chamada antes de concluir a transferência.
- Pressione a tecla programável sensível ao contexto **Não** para transferir a chamada sem consultar o contato para o qual deseja transferir a chamada.
- Pressione a tecla programável sensível ao contexto **Voltar** para retornar à tela anterior.

Sim

Não

Voltar

Como utilizar o recurso Estacionar chamadas

Você pode utilizar o recurso Estacionar chamadas para estacionar uma chamada temporariamente para que você ou outro usuário possa recuperá-la em outro telefone. Utilizar o recurso Estacionar chamadas não prende um linha, pois a chamada é retida no servidor de chamadas do IP Office.

Um temporizador determina quanto tempo uma chamada pode permanecer estacionada; esse temporizador é configurado pelo administrador do sistema. Se o temporizador expirar antes de a chamada ser recuperada em outro ramal, a chamada retornará ao seu telefone.

Para estacionar uma chamada:

Recurso

1. Pressione a tecla programável **Recurso**.

Est.cham.

2. Pressione a tecla programável **Est.cham.**

A tela exibirá a mensagem Ativar o Estacionamento de chamadas?

Sim

3. Pressione a tecla programável **Sim**.

O Deskphone exibirá o prompt a seguir:
PrkOn:>



- Utilizando o teclado numérico, insira uma ID para a chamada estacionada. Insira uma ID que contenha até 9 dígitos. Será necessário inserir essa ID ao recuperar a chamada estacionada.

Observação: Se não houver uma chamada ativa estacionada no momento utilizando a ID inserida, o Deskphone exibirá a mensagem Não permitida.

Ok

- Pressione a tecla programável **OK**.

A tela exibirá Para:Est.cham
<número do ramal@endereço IP>.

Como recuperar uma chamada estacionada

É necessário ter o código de recuperação para recuperar uma chamada estacionada do servidor. Você pode recuperar uma chamada perdida enquanto o Deskphone IP estiver no status ocioso ou durante uma chamada.

Para recuperar uma chamada estacionada

Recurso

- Pressione a tecla programável **Recurso**.

Rec.cham

- Pressione a tecla programável **Rec.Cham**.

A tela exibirá Recuperar?

Sim



Ok



3. Pressione a tecla programável **Sim**.
O Deskphone exibirá o prompt a seguir:
UnPark : >
4. Utilizando o teclado numérico, insira a ID da chamada estacionada.
5. Pressione a tecla programável **OK**.
Observação: Se não houver uma chamada ativa estacionada no momento utilizando a ID inserida, o Deskphone exibirá a mensagem Não permitida.

Utilizando códigos de conta

O administrador do sistema pode configurar códigos de conta no servidor de chamadas do IP Office. Os códigos de conta podem ser utilizados para manter o rastreamento de chamadas em relação a determinadas atividades ou clientes. Eles também podem ser utilizados para manter o rastreamento de chamadas por usuários específicos ou conjuntos de usuários.

Se o seu sistema utilizar códigos de conta, você poderá informar um código de conta ao fazer conta ao fazer ou durante uma chamada. O código de conta que você inserir deve coincidir com um código de conta definido no sistema telefônico. Se você informar um código inválido, o deskphone solicitará que você informe novamente o código de conta.

Para utilizar um código de conta:

Recurso

1. Pressione a tecla programável **Recurso**.

Conta

2. Pressione a tecla programável **Conta**.

A tela exibirá Ativar Código da conta?

Sim

3. Pressione a tecla programável **Sim**.

O deskphone exibirá o prompt Inserir conta>.



4. Utilizando o teclado numérico, informe o código da conta para a chamada.

Concluído

5. Pressione a tecla programável **Concluído**.

Gravando uma chamada

O Deskphone IP permite que você grave toda ou parte de uma conversa.

Para gravar uma chamada:

Recurso

1. Pressione a tecla programável **Recurso**.

Grav.cham.

2. Pressione a tecla programável **Grav.cham.**

A tela exibirá *Ativar a Gravação de chamada?*

Sim

3. Pressione a tecla programável **Sim**.

O deskphone exibirá a mensagem *Gravação iniciada*.

Um anúncio de áudio é reproduzido para alertar os participantes da chamada de que a chamada está sendo gravada.

Para interromper a gravação de uma chamada:

Recurso

1. Pressione a tecla programável **Recurso**.

Grav.cham.

2. Pressione a tecla programável **Grav.cham.**

A tela exibirá Ativar a Gravação de chamada?

Sim

3. Pressione a tecla programável **Sim**.

O deskphone exibirá a mensagem Gravação interrompida.

Como configurar definições personalizadas

Você pode utilizar os recursos adicionais a seguir:

- ["Teclas programáveis" na página 208](#)
- ["Atribuindo recursos a teclas programáveis" na página 210](#)
- ["Apagando uma tecla programável" na página 212](#)
- ["Restaurando as configurações padrão de teclas programáveis" na página 213](#)
- ["Como configurar teclas de discagem rápida" na página 214](#)
- ["Como consultar teclas programáveis" na página 215](#)
- ["Utilizando a opção relé" na página 216](#)
- ["Junção Móvel" na página 219](#)
- ["Configurando as definições de privacidade" na página 221](#)
- ["Codecs de áudio" na página 225](#)
- ["Proteção de tela/bloqueio de tela" na página 226](#)
- ["Imagem de fundo" na página 231](#)
- ["Suporte a dispositivo de memória flash USB" na página 232](#)

Teclas programáveis

Você pode configurar as teclas programáveis no Deskphone IP ou em um Módulo de Expansão de Teclas (KEM) para ativar recursos específicos. Quando você configura uma tecla programável, ela funciona como um atalho para que você não precise inserir um código de recurso para ativar o mesmo.

Se um recurso estiver programado em um botão, o status do botão será atualizado com um estado ativo/ocioso, dependendo do status desse recurso. Isso é suportado pelos seguintes recursos:

- Encaminhamento de todas as chamadas
- Junção Móvel
- Chamada Privada
- Retorno automático de chamada
- Não perturbe
- Correio de voz ativado
- Pós-atendimento
- Registro de Chamadas
- Siga-me aqui
- Siga-me para

O Deskphone IP numera as teclas programáveis sensíveis ao contexto no Deskphone IP de 1 a 4. A tecla 1 é reservada como a tecla de linha do Deskphone IP.

A [Figura 18 na página 209](#) mostra a numeração de teclas programáveis no Deskphone IP, bem como a numeração para três Módulos de expansão.

Figura 18: Numeração de teclas programáveis

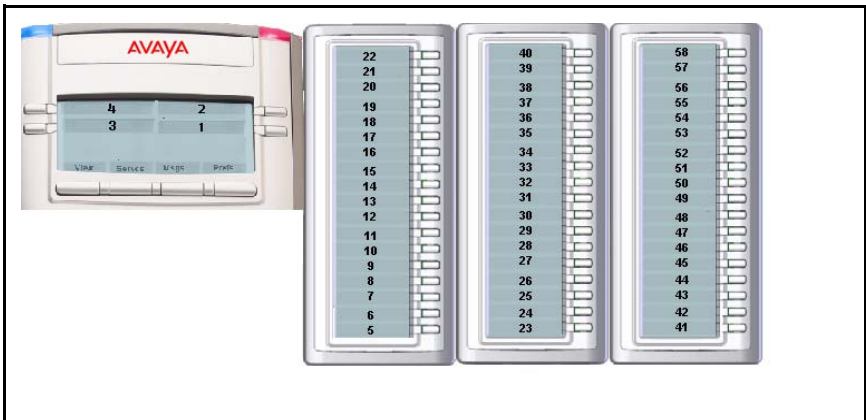

Atribuindo recursos a teclas programáveis

Você pode atribuir recursos a teclas programáveis para ativar rapidamente recursos que você utiliza com frequência. Utilize o procedimento a seguir para atribuir um recurso a uma tecla programável ou para alterar um recurso que já esteja atribuído.

Para atribuir ou alterar um recurso:

Recurso

1. Pressione a tecla programável **Recurso**.

Prog.botão

2. Pressione a tecla programável **Prog.botão**.

A tela exibirá o prompt **Ativar Programação de botão?**

Sim

3. Pressione a tecla programável **Sim**.

A tela **Programação de botão** será exibida e solicitará que você **Selecione um botão**.

4. Pressione a tecla programável que deseja à qual você deseja atribuir um recurso.

Se a tecla não tiver sido programada anteriormente, a tela solicitará que você **Selecione o recurso**. Se a tecla já tiver sido programada, a tela exibirá opções para **Apagar** ou **Editar** e solicitará que você selecione uma.

Editar

5. Escolha uma das opções a seguir:
 - Se a tela solicitar que você Selecione o recurso, selecione um recurso utilizando as teclas programáveis.
 - se a tela exibir as opções para Apagar ou Editar, pressione a tecla programável **Editar**. Quando a tela solicitar que você, selecione um recurso utilizando as teclas programáveis.

A tela exibirá as opções a seguir: Sair, Não ou Sim.

Sim

6. Pressione a tecla programável **Sim**.

A tela exibirá a mensagem Botão programada e uma etiqueta será exibida ao lado da tecla programável para indicar o nome do recurso atribuído.

Apagando uma tecla programável

Para remover um recurso de uma tecla programável:

Recurso

1. Pressione a tecla programável **Recurso**.

Prog.botão

2. Pressione a tecla programável **Prog.botão**.

A tela Programação de botão será exibida e solicitará que você Selecione um botão.

3. Pressione a tecla programável da qual você deseja excluir o recurso.

A tela exibirá opções para **Apagar** ou **Editar** e solicitará que você selecione uma.

Apagar

4. Pressione a tecla programável **Apagar**.

A tela solicitará que você Selecione um recurso e, em seguida, solicitará que você confirme que você deseja excluir o item selecionado.

Sim

5. Pressione a tecla programável **Sim**.

A tela exibirá a mensagem Botão apagado.

Restaurando as configurações padrão de teclas programáveis

Se você tiver atribuído recursos a teclas programáveis, você poderá retornar as teclas programáveis às suas configurações padrão utilizando o procedimento a seguir.

restaurando as configurações padrão:

Recurso

1. Pressione a tecla programável **Recurso**.

Prog.botão

2. Pressione a tecla programável **Prog.botão**.



3. Pressione a tecla **Enter**.

A tela solicitará que você Selecione um botão.

Restaurar

4. Pressione a tecla programável **Restaurar**.

A tela exibirá a mensagem Restaurar padrões?

Sim

5. Pressione a tecla programável **Sim**.

A tela exibirá Restauração de botão.

Como configurar teclas de discagem rápida

Você pode configurar as teclas programáveis para discagem rápida.

Para configurar a discagem rápida:

Recurso



1. Pressione a tecla programável **Recurso**.

2. Digite ***1** ou ***2** no teclado de discagem.

3. Pressione a tecla **Enter**.

A tela Discagem rápida será exibida e solicitará que você Pressione um botão.

4. Pressione a tecla programável que deseja à qual você deseja atribuir um recurso.

A tela solicitará que você digite um número de telefone.

5. Insira um número de telefone utilizando o teclado numérico.

OK



6. Pressione a tecla programável **Ok**.

Observação: A tela solicitará que você insira uma etiqueta. Insira uma etiqueta utilizando o teclado numérico ou pressione a tecla Enter para utilizar o número de telefone como a etiqueta.



7. Pressione a tecla **Enter**.

A tela exibirá a mensagem "Programada" e uma etiqueta será exibida ao lado da tecla programável para indicar o nome do recurso atribuído.

Como consultar teclas programáveis

Você pode consultar qualquer uma das teclas programáveis para confirmar qual função foi atribuída à tecla.

Para consultar a programação de botão:

Recurso



1. Pressione a tecla programável **Recurso**.

Cons.bot



2. Pressione a tecla programável **Cons.bot**.

A tela Consulta de botão será exibida por 3 segundos e solicitará que você pressione um botão.



3. Pressione a tecla programável que deseja consultar.

A tela exibe o texto para indicar o nome do recurso atribuído por 3 segundos e solicitará que você pressione um botão para outra consulta.

Sair



4. Quando terminar de consultar os botões programáveis, pressione a tecla programável **Sair**.

Utilizando a opção relé

Você pode utilizar o Deskphone IP para ativar dispositivos externos conectados ao servidor do Office IP através de uma conexão de relé. por exemplo, você pode utilizar o seu Deskphone IP para ativar um sistema de liberação de porta.

Os controles do Deskphone IP permitem que você feche a chave do relé para ativar o dispositivo; nesse caso, o dispositivo permanecerá ativo até que você abra a chave do relé para desativá-lo. Ou então, você poderá utilizar o pulso de relé para ativar o dispositivo por 5 segundos.

Para fechar a chave e ativar uma conexão de relé:

Recurso



1. Pressione a tecla programável **Recurso**.

Relé+



2. Pressione a tecla programável **Relé+**.

A tela exibirá `Ativar relé?`

Sim



3. Pressione a tecla programável **Sim**.

A tela exibirá o prompt Inserir a porta do relé.

4. Informe o número da porta do relé que deseja ativar: as opções são 1 ou 2.

Concluído

5. Pressione a tecla programável **Concluído**.

A tela exibirá a mensagem de confirmação: Relé_ativado: Porta<n°>.

Para abrir a chave e desativar uma conexão de relé:

Recurso

1. Pressione a tecla programável **Recurso**.

Relé+

2. Pressione a tecla programável **Relé+**.

Sim



3. Pressione a tecla programável **Sim**.

A tela exibirá o prompt Inserir a porta do relé.

4. Informe o número da porta do relé que deseja desativar: as opções são 1 ou 2.

Concluído

5. Pressione a tecla programável **Concluído**.

A tela exibirá a mensagem de confirmação: Relé_Desativado: Porta<n°>.

Para utilizar o pulso de relé:

Recurso

1. Pressione a tecla programável **Recurso**.

Relé

2. Pressione a tecla programável **Relé**.

A tela exibirá Ativar pulso de relé?

Sim

3. Pressione a tecla programável **Sim**.

A tela exibirá o prompt Inserir a porta do relé.



4. Informe o número da porta do relé que deseja ativar: as opções são 1 ou 2.

Concluído

5. Pressione a tecla programável **Concluído**.

A tela exibirá a mensagem de confirmação: Pulso de relé: Porta<n°>.

Junção Móvel

A junção móvel é um recurso que permite que as suas chamadas toquem em dois telefones. Você pode fazer a junção móvel do seu Deskphone IP com outro telefone interno ou com um telefone externo. Por exemplo, você pode fazer a junção móvel do seu Deskphone IP com um telefone celular. As suas chamadas de entradas irão tocar nos dois telefones. Você também pode fazer chamadas a partir de qualquer um dos dois ramais.

A junção móvel estará disponível somente se o administrador do sistema tiver configurado a mesma no sistema.

Para fazer a junção móvel no seu telefone:

Recurso

1. Pressione a tecla programável **Recurso**.

Junç. móvel

2. Pressione a tecla programável **Junção móvel**.

A tela exibirá a mensagem **Ativar a Junção móvel?**

Sim

3. Pressione a tecla programável **Sim**.

A tela exibirá o último número para o qual foi feita a junção móvel das chamadas.

4. Especifique o número do telefone do dispositivo com o qual deseja fazer a junção móvel do seu deskphone:

Ativar

OU

Editar

Concluído

Ativar

- Para fazer a junção móvel de chamadas com o número utilizado anteriormente, pressione a tecla programável **Ativar**. A tela exibirá a mensagem de confirmação **Ativação OK** para confirmar que a junção móvel está ativada.

OU

- Para fazer a junção móvel de chamadas com outro número, pressione a tecla programável **Editar** e informe o novo número.
- Pressione a tecla programável **Concluído** para salvar o novo número.
- Pressione a tecla programável **Ativar**. A tela exibirá a mensagem de confirmação **Ativação OK** para confirmar que a junção móvel está ativada.

Para desativar a junção móvel:

Recurso

Junç. móvel

1. Pressione a tecla programável **Recurso**.
2. Pressione a tecla programável **Junção móvel**.

A tela exibirá a mensagem **Ativar a Junção móvel?**

Sim

3. Pressione a tecla programável **Sim**.

A tela exibirá o prompt **Desativar a Junção móvel?**

Sim

4. Pressione a tecla programável **Sim**.

A tela exibirá a mensagem **Desativação OK**.

Configurando as definições de privacidade

O Deskphone IP fornece várias definições de privacidade. Você pode restringir as informações do chamador que chegam ao Deskphone IP ou saem do Deskphone IP. Você também pode restringir o nome, endereço SIP ou ambos de serem exibidos na tela. Além disso, é possível impedir que uma chamada seja gravada e que ela sofra interrupções.

As seções a seguir descrevem como configurar as definições de privacidade do seu Deskphone IP:

- ["Privacidade de chamadas de entrada" na página 222](#)
- ["Privacidade de chamadas de saída" na página 223](#)
- ["Chamadas privadas" na página 224](#)

Privacidade de chamadas de entrada

Você pode restringir as informações de chamadas de entrada para o seu Deskphone IP configurando a definição Privacidade de chamadas de entrada.

Para configurar a Privacidade de chamadas de entrada:

Prefs



1. Pressione a tecla programável sensível ao contexto **Prefs**, selecione **Opções diversas** e, em seguida, selecione **Privacidade de entrada** no menu.
2. Pressione a tecla de navegação **Para cima/Para baixo** para selecionar uma das opções a seguir:
 - Nenhum (sem restrição)
 - Nome (restringe somente o nome)
 - Endereço (restringe somente o endereço)
 - Tudo (restringe o nome e o número)

Alterar



Voltar



3. Escolha uma das seguintes opções:
 - Pressione a tecla programável sensível ao contexto **Alterar** para alterar a restrição de Privacidade de entrada para a restrição selecionada.
 - Pressione a tecla programável sensível ao contexto **Voltar** para retornar ao menu anterior sem implementar qualquer alteração.

Privacidade de chamadas de saída

Você pode restringir as informações de chamadas de saída para o seu Deskphone IP configurando a definição Privacidade de chamadas de saída.

Para configurar a Privacidade de chamadas de saída:

Prefs



Alterar

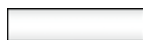

Voltar



1. Pressione a tecla programável sensível ao contexto **Prefs**, selecione **Opções diversas** e, em seguida, selecione **Privacidade de saída** no menu.
2. Pressione a tecla de navegação **Para cima/Para baixo** para selecionar uma das opções a seguir:
 - Nenhum (sem restrição)
 - Nome (restringe somente o nome)
 - Endereço (restringe somente o endereço)
 - Tudo (restringe o nome e o número)
3. Escolha uma das seguintes opções:
 - Pressione a tecla programável sensível ao contexto **Alterar** para alterar a restrição de Privacidade de saída para a restrição selecionada.
 - Pressione a tecla programável sensível ao contexto **Voltar** para retornar ao menu anterior sem implementar qualquer alteração.

Chamadas privadas

Você pode utilizar o recurso Chamada privada para impedir que uma chamada seja gravada e que ela sofra interrupções. Após ativar o recurso Chamada privada, as chamadas subsequentes não poderão ser interrompidas, colocadas em conferência em ponte ou monitoradas silenciosamente até que você o desative.

Para configurar a privacidade de chamadas:

Recurso

1. Pressione a tecla programável **Recurso**.

Cham.priv

2. Pressione a tecla programável **Cham.priv**.

A tela exibirá `Ativar a Chamada privada?`

Sim

3. Pressione a tecla programável **Sim**.

A tela exibirá `Chamada privada ativada para confirmar que a privacidade está ativada.`

Para desativar a privacidade de chamadas:

Recurso

1. Pressione a tecla programável **Recurso**.

Cham.priv

2. Pressione a tecla programável **Cham.priv**.

A tela exibirá `Ativar a Chamada privada?`

Sim

3. Pressione a tecla programável **Sim** para alternar a configuração.

A tela exibirá **Desativar** a Chamada privada?

Codocs de áudio

Esse recurso permite que você especifique um codec para o qual você pode alternar durante uma chamada ativa. Você pode utilizar o menu Preferências para modificar a ordem de preferência dos codecs entre as chamadas.

Você pode selecionar um codec de áudio por nome durante uma chamada ou enquanto o monofone estiver ocioso. O recurso Codocs de áudio também oferece a você controle sobre a configuração de áudio utilizada para chamadas de entrada e de saída.

Para alterar o codec durante a chamada, selecione **Áudio**, **Alterar codec** e pressione **OK**.

As teclas programáveis sensíveis ao contexto a seguir estão disponíveis na página Codocs de áudio:

- **OK** — para exibir a tela Seleção de codecs de áudio.
- **Voltar** — para retornar à tela anterior.

Seleção de codocs de áudio

A Seleção de codecs de áudio permite que você selecione um codec para ser utilizado durante chamadas de entradas e de saída.

As teclas programáveis sensíveis ao contexto a seguir estão disponíveis para selecionar Codocs de áudio:

- **Selecionar** — O Deskphone IP tenta renegociar o codec para a chamada atual para utilizar o codec selecionado.
- **Voltar** — Permite que você retorne à tela Codec de áudio.

Ordem de codec de áudio

A Ordem de codec de áudio permite que você modifique a ordem de preferência de codecs a ser utilizada durante chamadas de entrada e de saída.

As teclas programáveis sensíveis ao contexto a seguir estão disponíveis para a página de ordem de codecs de áudio:

- **Salvar** — para salvar a ordem atual como a nova ordem de codec preferida.
- **Mover para cima** — para mover o codec selecionado para cima na lista.
- **Mover para baixo** — para mover o codec selecionado para baixo na lista.
- **Voltar** — para retornar à tela Codec de áudio.

A tela ordem de codec de áudio permite que você modifique a ordem de preferência dos codecs. Você pode reordenar as preferências e as alterações na ordem serão salvas.

Proteção de tela/bloqueio de tela

Você pode bloquear o display do Deskphone IP utilizando uma Proteção de tela/Bloqueio cronometrado.

Quando a proteção de tela está ativa, ela limpa as teclas programáveis do Módulo de expansão conectado. Se você tiver se conectado ao Deskphone IP, você não será desconectado, mas a etiqueta da tecla de linha será apagada e tornará o Deskphone IP inativo.

A tecla programável sensível ao contexto **ProtTel** está localizada na tela ociosa. Essa tecla estará disponível somente se a proteção de tela estiver ativada, e poderá ser acessada pressionando a tecla programável sensível ao contexto **Mais...** até que a **ProtTel** seja exibida. Pressionar a tecla programável sensível ao contexto **ProtTel** faz com que o cronômetro da tela de proteção atual seja desativado e ativa a proteção de tela selecionada anteriormente.

Selecione o item do menu Exibir proteção de tela para exibir a tela de configurações de proteção de tela.

A tela de configurações de proteção de tela permite que você ative ou desative a proteção de tela/bloqueio. Você também pode definir várias configurações, como o atraso antes de a proteção de tela ser iniciada, a imagem de fundo que será utilizada e o texto do banner que será exibido quando a proteção de tela ou o bloqueio estiverem ativos.

A seguir estão os itens da lista exibida:

- **Modo** — para ativar ou desativar a proteção de tela e decidir se a proteção de tela deverá ser protegida por senha.
- **Atraso** — para configurar o tempo de atraso antes de a proteção de tela ser chamada.
- **Imagem** — para selecionar a imagem de fundo a ser exibida quando a proteção de tela for ativada.
- **Texto** — para configurar a texto que aparecerá na tela quando a proteção de tela for ativada.

Veja a seguir as opções disponíveis no menu de configurações de proteção de tela:

- **Selecionar** — para selecionar a configuração realçada no momento.
- **Voltar** — para ignorar a configuração de proteção de tela.

Como selecionar a tela de configuração de proteção de tela

A tela de configurações do modo de proteção de tela permite que você ative ou desative a proteção de tela/bloqueio.

Escolha **Prefs**, **Exibir** e, em seguida, selecione a opção **Exibir proteção de tela** para exibir a tela de configurações de proteção de tela.

A configuração do modo de proteção de tela lista os itens a seguir:

- **Desativar** — para desativar a proteção de tela.
- **Ativar (sem senha)** — para ativar a proteção de senha no modo sem senha.
- **Ativar (com senha)** — para ativar a proteção de senha no modo com senha.

Veja a seguir as opções disponíveis no menu de configurações de proteção de tela:

- **Selecionar** — para selecionar a configuração realçada no momento.
- **Voltar** — para ignorar o menu do modo de proteção de tela.

Observação: Algumas opções podem não ser exibidas, dependendo da configuração.

Desativar a proteção de tela faz com que seja exibida uma mensagem confirmando a sua seleção.

Ativar a proteção de tela no modo **sem senha** faz com que seja exibida uma mensagem confirmando a sua seleção.

Observação: Se a configuração do dispositivo não permitir o uso de uma proteção de tela sem senha, essa opção do menu estará indisponível para você.

Ativar a proteção de tela no modo **protegido por senha** faz com que seja exibido um prompt para você inserir a senha antes de fazer o logon.

A tela permite que você inicie a tela de definição de senha definida pelo usuário, caso ela esteja ativada na configuração.

O texto na tela exibirá *Digite a senha de usuário para ativar a proteção de tela* seguida por um prompt de entrada do usuário.

As opções, disponíveis para o modo Ativar (com senha) são as seguintes:

- **Ok** — A mensagem de proteção de tela ativada será exibida se a senha for válida. A mensagem de senha inválida será exibida se a senha for inválida.
- **123/abc** — para alternar o modo de entrada entre numérico e alfabético.
- **Definir** — a tecla programável sensível ao contexto será exibida somente se o recurso permitir a configuração de senhas definidas pelo usuário. Essa tecla chama uma tela de definição de senha que permite que você configure uma senha.
- **Voltar** — para ignorar o menu do modo Ativar (com senha).

Se a opção para utilizar uma senha definida pelo usuário com senha for permitida, a interface (tela) para configurar a senha, será acessada através da tecla programável sensível ao contexto **Definir** dessa tela. Se a opção de senha definida pelo usuário não for permitida, a tecla programável sensível ao contexto **Definir** não estará visível, e você poderá utilizar somente a senha de logon de usuário principal para ativar a proteção de tela protegida por senha.

Após a proteção de tela ser ativada, se o Deskphone IP estiver ocioso para o atraso/intervalo de tempo definido, a proteção de tela assumirá o controle do Deskphone IP.

A opção a seguir está disponível para o modo Ativar (com senha):

- **Desbloquear** — Se a proteção de tela não estiver protegida por senha, pressionar essa tecla (ou qualquer outra) cancelará a proteção de tela. Se a proteção de tela estiver no modo protegido por senha, pressionar a tecla programável sensível ao contexto **Desbloquear** chamará uma tela de entrada de senha. A senha deverá ser digitada corretamente para cancelar a proteção de tela.

Se você ativar a proteção de tela no modo **sem senha**:

- Qualquer interação de usuário, pressionamento de teclas, movimento do mouse ou chamada de entrada cancelará a proteção de tela (sem exigir uma senha de usuário). Isso inclui a ação de pressionar a tecla programável sensível ao contexto **Desbloquear**.
- MIs de entrada não cancelam a proteção de tela.
- As teclas programadas dos Módulos de expansão conectados serão apagadas até que a proteção de tela seja desativada. Se você tiver se conectado ao Deskphone IP, você não será desconectado, mas as etiquetas das teclas de linha serão apagadas e permanecerão inativas até que a proteção de tela seja desativada.

Se você reiniciar o Deskphone IP quando houver uma proteção de tela ativa:

- Se você tiver ativado o logon automático, a proteção de tela permanecerá ativa após o Deskphone IP ser reiniciado e concluir o processo de logon.
- Caso você não tenha ativado o logon automático, a configuração de proteção de tela permanecerá habilitada, mas não ativa, após você fazer logon manualmente no Deskphone IP.

Se você ativar a proteção de tela no modo protegido por senha:

- A interação de usuário, o pressionamento de teclas, o movimento do mouse não cancelarão a proteção de tela.
- Uma chamada de entrada será exibida mostrando a ID do autor da chamada e permitirá que você atenda a chamada. Você não poderá fazer chamadas de saída, exceto chamadas de emergência, e não poderá exibir MIs ou a lista de Amigos até que você desbloqueie o Deskphone IP. Uma tecla programável sensível ao contexto **Desbloquear** será exibida na tela. Você poderá desbloquear o Deskphone IP após atender a chamada.
- Pressionar a tecla programável sensível ao contexto **Desbloquear** fará com que seja exibido um prompt para que você digite a senha para a proteção de tela. A tecla de linha do usuário principal será exibida (mas não ativa) durante o prompt de senha para dar uma indicação sobre qual senha está sendo utilizada.
- Pegar o monofone e discar os dígitos ativará a exibição da função de linha somente para chamadas de emergência. Se você tentar fazer uma chamada de saída, será exibida uma mensagem e a proteção de tela será iniciada novamente.
- Se você fizer uma chamada de emergência enquanto a proteção de tela estiver ativa, a chamada será efetuada utilizando o usuário principal.
- O menu Rede ficará acessível para administradores (pressionamento duplo da tecla de serviços), mesmo quando a proteção de tela estiver ativada.
- Se as senhas definidas pelo usuário forem permitidas, um mecanismo para desativar a proteção de tela (permitindo que o administrador redefina a senha definida pelo usuário) ficará acessível através do menu de rede. Esse mecanismo também é chamado remotamente do console do Deskphone IP através de uma conexão SSH.
- Todos os módulos de expansão serão apagados das teclas programadas até que a proteção de tela seja desativada.

- Se você reiniciar o Deskphone IP quando houver uma proteção de tela ativa:
 - Se você tiver ativado o logon automático, a proteção de tela permanecerá ativa após o Deskphone IP ser reiniciado e concluir o processo de logon.
 - Caso você não tenha ativado o logon automático, a configuração de proteção de tela permanecerá habilitada, mas não ativa, após você fazer logon manualmente no Deskphone IP.

Como selecionar uma imagem para ser exibida como apresentação de slides

Você pode exibir todas as imagens da proteção de tela que tenha sido carregadas no Deskphone IP no formato de apresentação de slides.

Esses arquivos são carregados no Deskphone IP utilizando a unidade flash USB.

As imagens para o 1120E Deskphone IP não podem exceder 128 KB. As imagens devem ser redimensionadas antes de serem carregadas no Deskphone IP. O tamanho da imagem para o 1120E é 240 x 88.

As imagens podem ser exibidas como uma apresentação de slides. Escolha **Prefs**, **Exibir**, **Exibir Proteção de tela**, **Imagens** e, em seguida, selecione **Apresentação de slides**.

Imagem de fundo

O Deskphone IP exibe imagens de fundo na tela. No menu Preferências, você pode procurar as imagens armazenadas no sistema de arquivos e selecionar uma imagem para a interface do usuário.

A seleção do item do menu leva você para uma nova lista de exibições que contém todos os arquivos de imagem disponíveis no sistema de Arquivos Flash.

Como selecionar uma tela de imagem

Selecione uma imagem da lista de imagens atualmente armazenada no sistema de Arquivos Flash File do dispositivo.

1. Para selecionar uma imagem de fundo, pressione a tecla programável sensível ao contexto **Prefs**, escolha **Exibir** e, em seguida, selecione **Imagem de fundo**.
2. Veja a seguir as opções disponíveis para a tela de seleção de fundo.
 - **Selecionar** — para selecionar a imagem realçada no momento.
 - **Voltar** — para ignorar a tela de seleção de imagem.

Após selecionar a imagem de fundo que deseja utilizar, a tela de confirmação será exibida.

Observação: Se a imagem selecionada não entrar em vigor, será necessário cancelar a seleção.

3. Veja a seguir as opções disponíveis para a tela de confirmação de fundo.
 - **OK** — para configurar a imagem selecionada como imagem de fundo.
 - **Cancelar** — para cancelar a seleção. Além disso, a imagem selecionada será ignorada e retornará à tela da lista de imagens se a tela expirar após 15 segundos.

Suporte a dispositivo de memória flash USB

O Deskphone IP suporta a procura de arquivos em um dispositivo de memória flash USB. Um simples navegador de arquivos permite que você selecione um arquivo de imagem (ou outro tipo de arquivo) e o carregue no sistema de arquivos do Deskphone IP. O gerenciador de arquivos também permite que você procure e copie determinados arquivos do sistema de arquivos do telefone para uma unidade flash USB.

Após selecionar o menu Gerenciador de arquivos selecionando o menu Serviços, você poderá navegar até o arquivo de sistemas do Deskphone IP e até qualquer unidade USB conectada. De lá, você pode copiar um arquivo do Deskphone IP para a unidade USB ou da unidade USB para o Deskphone IP.

Depois que você selecionar um Gerenciador de arquivos e não houver unidades USB conectadas ao Deskphone IP, a tela raiz do sistema de arquivos do Deskphone IP será exibida.

Veja a seguir as opções disponíveis para a tela raiz:

- **Selecionar** — utilize para inserir a pasta selecionada.
- **Excluir** — solicita que você exclua o conteúdo da pasta selecionada (as pastas não são excluídas porque elas estão no Deskphone IP).
- **Sair** — Se você estiver na pasta raiz do disco flash, a tela será ignorada e você retornará ao menu anterior. ISe você já estiver em uma pasta, a tecla programável sensível ao contexto **Voltar** agirá da mesma forma que o item **..** e será movida para um nível acima na estrutura do diretório.

Após selecionar um Gerenciador de arquivos, e se as unidades USB estiverem conectadas ao Deskphone IP, a tela exibida em seguida será a tela **Selecionar dispositivo**. Essa tela lista o Deskphone IP e as unidades USB disponíveis. Após selecionar um dos itens, o conteúdo desse dispositivo (pastas e arquivos) será exibido e **..** permite que você navegue de volta para a tela Selecionar unidade.

Veja a seguir as opções disponíveis para a tela Selecionar dispositivo:

- **Selecionar** — para inserir o dispositivo selecionado.
- **Sair** — para ignorar o gerenciador de arquivos e retornar ao menu Serviços.

Após selecionar o dispositivo que deseja navegar, uma das seguintes telas da [Figura 19 na página 234](#) será exibida:

Figura 19: Tela de navegação de dispositivos do Gerenciador de arquivos

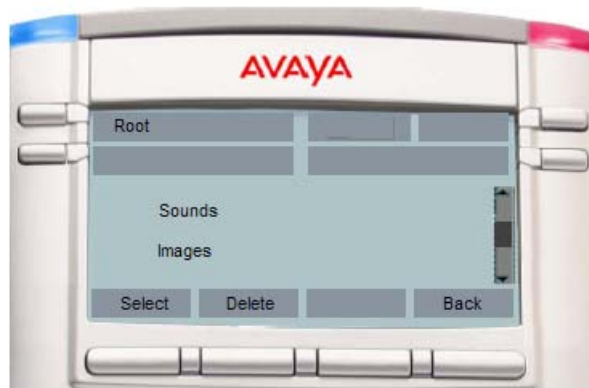
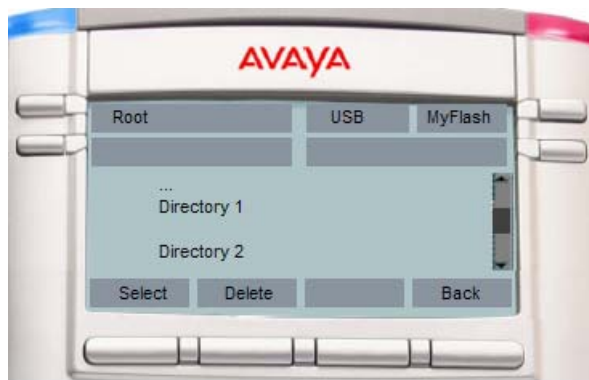

A tela de navegação do gerenciador de arquivos oferece as seguintes opções:

Observação: As teclas programáveis sensíveis ao contexto são alteradas de acordo com o item selecionado na tela.

- **Selecionar** — para inserir a pasta selecionada.
- **Voltar** — para retornar à tela anterior.
- **Excluir:**
 - Se você selecionar um arquivo, ele solicitará a exclusão e excluirá os arquivos. Se você não responder ao prompt de exclusão em 15 segundos, a exclusão será cancelada.
 - Se você selecionar uma pasta no Deskphone IP, ele solicitará a exclusão de todo o conteúdo da pasta, mas não a mesma.
 - Se você escolher uma pasta do dispositivo USB, ele solicitará a exclusão da pasta e de todo o seu conteúdo. Se você não responder ao prompt de exclusão em 15 segundos, a exclusão será cancelada.
- **Enviar** — será exibida somente após a seleção de um arquivo.
 - Se você selecionar um arquivo em um dispositivo USB e pressionar **Enviar**, você poderá enviar ou copiar o arquivo selecionado para o Deskphone IP. Com base na extensão do arquivo, a pasta de destino é selecionada automaticamente (por exemplo: arquivos PNG são enviados diretamente à pasta Imagens no Deskphone IP).
 - Se você selecionar um arquivo no Deskphone IP e pressionar **Enviar**, uma mensagem de erro será exibida, caso não haja uma unidade USB conectada ao Deskphone IP. Não é permitido enviar arquivos do Deskphone IP para outro local no Deskphone IP.
 - Se você selecionar um arquivo no Deskphone IP e pressione **Enviar**, você será direcionado para a unidade USB para a qual você deseja enviar o arquivo [tela Selecionar destino] enquanto uma unidade USB estiver conectada ao Deskphone IP.
- **Voltar** — para ignorar a tela atual e retornar à tela de seleção de dispositivo.

Tela de aviso Selecionar destino do gerenciador de arquivos

A tela de aviso Selecionar destino do gerenciador de arquivos permite que você selecione a pasta para a qual você deseja enviar ou copiar o arquivo selecionado anteriormente.

Veja a seguir as opções disponíveis para a tela Selecionar destino.

- **OK** — para inserir na pasta selecionada.
- **Voltar** — para retornar à tela anterior.

Após a confirmação de envio de um arquivo do Deskphone IP para a unidade USB, a tela Selecionar destino será exibida, conforme mostrado na [Figura 20 na página 237](#).

Figura 20: Tela Selecionar destino do gerenciador de arquivos

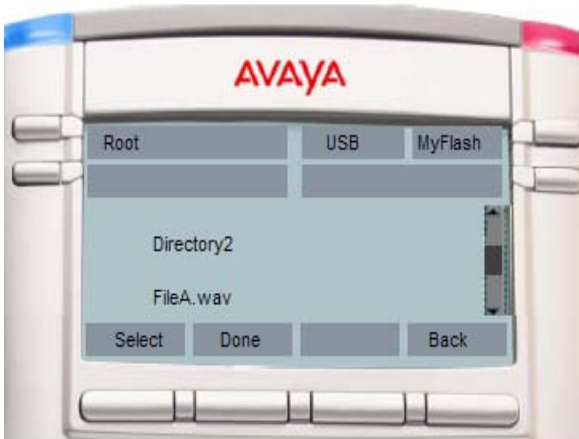
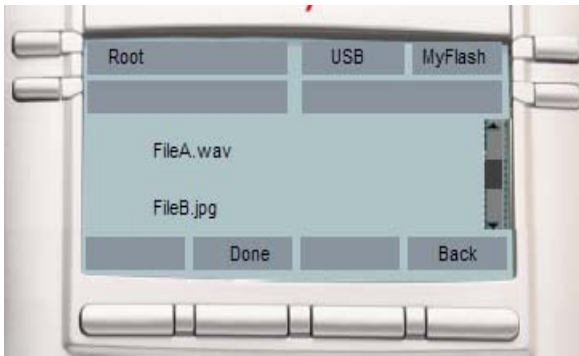

Observação: As teclas programáveis sensíveis ao contexto são alteradas de acordo com o item selecionado na tela.

Selecionar — para inserir a pasta selecionada.

Pronto — para configurar o local atual como o destino para o envio e iniciar a operação de cópia.

Voltar — para retornar à tela anterior.

Observações no Gerenciador de arquivos

As observações gerais do Gerenciador de arquivos são as seguintes:

- A seleção do item **..** item (ou tecla programável sensível ao contexto **Voltar**) move você para um nível acima, o que resulta em sair do dispositivo e ir para a tela **Selecionar dispositivo** em alguns casos. No caso de a seleção atual ser uma subpasta, a seleção de **..** ou a tecla programável sensível ao contexto **Voltar** possui o comportamento idêntico de mover um nível para cima.
- A seleção de um arquivo faz com que o arquivo selecionado seja copiado para o sistema de arquivos flash do Deskphone IP, ou chama um manipulador específico do arquivo selecionado (configurado após essa tela ser chamada por outros mecanismos). Um exemplo específico disso é um arquivo de configuração de dispositivos que faz com que o Deskphone IP seja atualizado com o arquivo selecionado em vez de copiá-lo para uma pasta.
- Com base na extensão do arquivo selecionado, as rotinas de validação são executadas para verificar o tamanho do arquivo, o espaço livre disponível no FFS, incluindo as restrições que podem ser definidas para uso seguro (limite de exemplo de XX imagens ou tons de toques no Deskphone IP [de acordo com o modelo]).
- Os arquivos que possuírem extensão desconhecida não ficarão disponíveis para nenhuma ação. O Deskphone IP tentará executar ações de tipos e extensões de arquivos que ele reconhecer.

Os cenários para uso das telas USB são os seguintes:

Cenário 1 - Se você deseja copiar um arquivo de imagem da unidade USB para o Deskphone IP:

- Faça logon no dispositivo e conecte a unidade flash USB à porta USB do Deskphone IP.
- Pressione a tecla **Serviços** e selecione a opção **Gerenciador de Arquivos**.
- Selecione **Dispositivo de disco flash**. O conteúdo do dispositivo será exibido.
- Selecione o arquivo que deseja copiar e pressione **Enviar**.
- Você será solicitado a selecionar o dispositivo para o qual deseja enviar o arquivo selecionado.
- Selecione o Deskphone IP como o dispositivo de destino.
- O arquivo será validado de acordo com a sua extensão e a aprovação das rotinas de validação e um manipulador será chamado para o arquivo. Nesse caso, o arquivo de imagem copiará o diretório de **imagens** do sistema de arquivos flash no Deskphone IP.
- Uma mensagem de sucesso será exibida na tela informando que o arquivo foi copiado para o Deskphone IP com êxito. A [Figura 21 na página 239](#) exibe um exemplo de mensagem de sucesso.

Figura 21: Exemplo de mensagem de sucesso da operação do Gerenciador de arquivos



Observação: Após a seleção de um arquivo, há vários motivos pelos quais o processamento pode não ser concluído. O tamanho do arquivo pode ter excedido os limites permitidos, pode não haver espaço suficientes em disco, talvez já exista um arquivo com o mesmo nome ou pode ser que não haja permissão para ações no tipo de arquivo selecionado (indicador de configuração).

As condições de erro exibem uma mensagem na tela, e qualquer ação que possa levar algum tempo para ser concluída exibirá a mensagem *Em andamento* na tela, conforme mostrado na [Figura 22 na página 240](#).

Figura 22: Exemplo de mensagem de falha da operação do Gerenciador de arquivos



Cenário 2 - Se você quiser copiar o tom de toque do Deskphone IP para a unidade USB:

- Faça login no dispositivo e conecte a unidade flash USB à porta USB do Deskphone IP.
- Pressione a tecla **Serviços** e selecione a opção **Gerenciador de Arquivos**.
- Selecione o Deskphone IP na tela de seleção de dispositivo.
- O conteúdo do Deskphone IP será exibido. Navegue até a pasta **Sons**.
- Selecione o arquivo necessário e pressione a tecla programável sensível ao contexto **Enviar**.
- Você será solicitado a selecionar a pasta de destino na unidade USB conectada.
- Navegue até a pasta **Meus Toques** e pressione a tecla programável sensível ao contexto **Pronto** para iniciar a operação.
- O arquivo será validado (não é permitido copiar alguns arquivos) e enviado ao destino selecionado exibido na tela, mostrando que o arquivo foi copiado no Deskphone IP.

Se a cópia do arquivo não puder ser concluída devido à insuficiência de espaço no dispositivo USB ou porque o tipo de arquivo selecionado não está ativado no Gerenciador de arquivos (configuração de dispositivo), uma mensagem de erro será exibida na tela.

Uma mensagem de erro será exibida na tela informando à insuficiência de espaço no dispositivo USB ou informando que o tipo de arquivo selecionado não está ativado no Gerenciador de arquivos (configuração de dispositivo).

Manutenção do Deskphone IP

O capítulo a seguir descreve os tópicos:

- "Como exibir as informações do Deskphone IP" na página 242
- "Acessando o menu de serviços" na página 244
- "Menu Rede" na página 253
- "Atualizações automáticas de software remoto" na página 254

Como exibir as informações do Deskphone IP

Para exibir as informações do Avaya 1120E Deskphone IP:



Serviços

1. Pressione a tecla **Serviços** e selecione **Informações do telefone** no menu.

Você pode exibir as informações a seguir:

- Ver de carga
- Software
- E.M Software
- AtivRecur
- Local do Pct Srv

Observação: Não é possível fazer alterações na configuração desse menu.

Como exibir informações adicionais do telefone

Ao exibir o menu Informações do telefone, você poderá utilizar as seguintes teclas programáveis sensíveis ao contexto para exibir informações adicionais:

- **Detalhes**
- **E911**
- **USB**

A tecla programável **Detalhes** lista as informações a seguir:

- **Usuário principal:** Nome do usuário principal conectado.
- **Domínio principal:** Domínio de logon principal.
- **MAC:** Endereço MAC do dispositivo.
- **IP:** Endereço IP do Deskphone IP
- **Informações de uso de licenciamento de dispositivos/token:** Informações de uso de licença ou token do Deskphone IP. É um item opcional nas informações do Deskphone IP.

O conteúdo dessa tela inclui informações identificáveis do usuário e do Deskphone IP que talvez precisem ser protegidas (por requisitos/diretrizes Federal/DoD dos EUA).

Atenção: O administrador poderá desativar a tecla programável sensível ao contexto **Detalhes**, na tela principal Informações do telefone, para ocultar as informações protegidas. Se a tecla programável sensível ao contexto **Detalhes** estiver desativada, você não poderá exibir os detalhes na tela de detalhes Informações do telefone.

Para exibir as informações sobre a porta USB pressione a tecla programável sensível ao contexto **USB** após acessar a tela **Informações do telefone**. A tela exibirá nome do dispositivo USB, se conectado. Você poderá utilizar uma unidade flash USB padrão para fazer upload de preferências ou arquivos específicos para o Deskphone IP.

Para exibir as informações sobre a porta E911 pressione a tecla programável sensível ao contexto **E911** após acessar a tela **Informações do telefone**.

Acessando o menu de serviços

Alguns recursos do sistema requerem a sua senha de usuário. É necessário consultar o administrador do sistema ou o fornecedor de serviços, antes de acessar alguns dos recursos.

Para acessar o menu de serviços:



Serviços

Pressione a tecla **Serviços**.

O Avaya 1120E Deskphone IP exibirá o menu a seguir:

1. Pesquisar — utilize para executar uma pesquisa local/global.
2. Logon
3. Logoff — utilize para se desconectar do Deskphone IP. Para obter mais informações, consulte ["Como fazer logoff do Deskphone IP" na página 76](#).
4. Verificar atualizações — utilize para verificar a atualização mais recente do software do Deskphone IP. Para obter mais informações, consulte ["Como verificar atualizações" na página 245](#).
5. Redefinir telefone — utilize para executar uma redefinição do Deskphone IP. Para obter mais informações, consulte ["Redefinindo o Deskphone IP" na página 246](#).
6. Gerenciador de arquivos — Para obter mais informações, consulte ["Como apagar os dados do usuário" na página 247](#).
7. Sistema de registro — utilize para ativar/desativar o registro de SIP.
8. Informações do telefone — utilize para exibir detalhes do telefone. Para obter mais informações, consulte ["Como exibir as informações do Deskphone IP" na página 242](#).

Como verificar atualizações

Você pode verificar mais recente do software do Avaya 1120E Deskphone IP.

Para verificar a atualização mais recente do software:



Serviços

1. Pressione a tecla fixa **Serviços**.

2. Selecione **Verificar Atualizações**.

Selecionar

3. Pressione a tecla programável sensível ao contexto **Selecionar**.

Sim

4. Escolha uma das seguintes opções:

— Pressione a tecla programável sensível ao contexto **Sim** para verificar a atualização mais recente do software Deskphone IP.

— Pressione a tecla programável sensível ao contexto **Não** para retornar ao menu anterior sem verificar se há uma atualização.

Não

Observação: Enquanto o Deskphone IP verifica se há atualizações, ele ativa o modo Não perturbe (DND).

Redefinindo o Deskphone IP

Você pode utilizar esse recurso para redefinir o Deskphone IP sem desconectar o cabo de força.

Para redefinir o Deskphone IP:



Serviços

Selecionar

abc



Ok

Voltar

1. Pressione a tecla fixa **Serviços**, e selecione **Redefinir telefone**.
2. Pressione a tecla programável sensível ao contexto **Selecionar**.
3. Pressione a tecla programável sensível ao contexto **abc/123** para alternar entre a entrada alfabética ou numérica.
4. Utilize o teclado de discagem para inserir a senha.
5. Escolha uma das seguintes opções:
 - Pressione a tecla programável sensível ao contexto **Ok**.
 - Pressione a tecla programável sensível ao contexto **Voltar** para retornar ao menu anterior.

Sim

Não

O Deskphone IP perguntará Redefinir telefone?.

6. Escolha uma das seguintes opções:

- Pressione a tecla programável sensível ao contexto **Sim** para continuar.
- Pressione a tecla programável sensível ao contexto **Não** para retornar ao menu Sistema.

Como apagar os dados do usuário

O Deskphone IP armazena arquivos do usuário que você deseja excluir. Esses arquivos incluem:

1. Perfis — configurações do perfil de usuário
2. Sons — tons ou alertas de áudio baixados
3. Idiomas — arquivos de idiomas baixados
4. Arquivo do sistema — arquivo de configuração do sistema do Deskphone IP (Excluir esse arquivo restaura o Deskphone IP para as configurações padrão de fábrica.)

Você pode excluir alguns ou todos esses arquivos. A exclusão de arquivos geralmente é necessária quando o Deskphone IP é replantado para outro usuário.

Para excluir arquivos de dados do usuário:



Serviços

1. Pressione a tecla fixa **Serviços**.

2. Selecione **Gerenciador de arquivos**.

Observação: É necessário inserir a senha de logon para acessar o menu Gerenciador de arquivos.

abc

3. Pressione a tecla programável sensível ao contexto **abc/123** para alternar entre a entrada alfabética ou numérica.



4. Utilize o teclado de discagem para inserir a senha.

Ok

5. Escolha uma das seguintes opções:

- Pressione a tecla programável sensível ao contexto **Ok**.
- Pressione a tecla programável sensível ao contexto **Voltar** para retornar ao menu anterior.

Voltar



6. Pressione a tecla de navegação **Para cima/Para baixo** para selecionar uma das opções a seguir:

- Perfis
- Sons
- Idiomas
- Arquivo do sistema
- Todos os arquivos

Selecionar

Excluir

Sair

Voltar

7. Escolha uma das seguintes opções:

- Para inserir a pasta selecionada, pressione a tecla programável sensível ao contexto **Selecionar**.
- Para excluir o conteúdo da pasta selecionada, pressione a tecla programável sensível ao contexto **Excluir**.

Observação: As pastas não podem ser excluídas, pois elas estão no Deskphone IP.

- Se você estiver na pasta raiz do disco flash, pressione a tecla programável sensível ao contexto **Sair** para retornar ao menu anterior.
- Se você já estiver na pasta, pressione a tecla programável sensível ao contexto **Voltar** para retornar ao menu anterior.

Para excluir o perfil de um usuário:



Excluir



Voltar



1. Pressione a tecla de navegação **Para cima/Para baixo** para selecionar o perfil de usuário que deseja excluir.
2. Escolha uma das seguintes opções:
 - Pressione a tecla programável sensível ao contexto **Excluir** para excluir o perfil de usuário selecionado da lista.
 - Pressione a tecla programável sensível ao contexto **Voltar** para retornar ao menu anterior.
3. Faça logoff ou reinicie o Deskphone IP para concluir o processo.

Para excluir um arquivo de som:



Excluir



Voltar



1. Pressione a tecla de navegação **Para cima/Para baixo** para selecionar o arquivo de som que deseja excluir.
2. Escolha uma das seguintes opções:
 - Pressione a tecla programável sensível ao contexto **Excluir** para excluir o arquivo de som da lista.
 - Pressione a tecla programável sensível ao contexto **Voltar** para retornar ao menu anterior.

Para excluir um arquivo de idioma:



1. Pressione a tecla de navegação **Para cima/Para baixo** para selecionar o arquivo de idioma que deseja excluir.

Excluir



2. Escolha uma das seguintes opções:
 - Pressione a tecla programável sensível ao contexto **Excluir** para excluir o arquivo de idioma da lista.

Voltar



- Pressione a tecla programável sensível ao contexto **Voltar** para retornar ao menu anterior.

Para excluir um arquivo de registro:



1. Pressione a tecla de navegação **Para cima/Para baixo** para selecionar o arquivo de registro que deseja excluir.

Excluir



2. Escolha uma das seguintes opções:
 - Pressione a tecla programável sensível ao contexto **Excluir** para excluir o arquivo de idioma da lista.

Voltar



- Pressione a tecla programável sensível ao contexto **Voltar** para retornar ao menu anterior.

Para excluir o arquivo do sistema sem excluir o perfil de usuário:

Próx.

Voltar

1. Escolha uma das seguintes opções:
 - Pressione a tecla programável sensível ao contexto **Próx.** para excluir o arquivo do sistema.
 - Pressione a tecla programável sensível ao contexto **Voltar** para retornar ao menu anterior.
2. Faça logoff ou reinicie o Deskphone IP para concluir o processo.

Para excluir todos os arquivos:

Próx.

Voltar

1. Escolha uma das seguintes opções:
 - Pressione a tecla programável sensível ao contexto **Próx.** para excluir o arquivo do sistema e os perfis de usuário.
 - Pressione a tecla programável sensível ao contexto **Voltar** para retornar ao menu anterior.
2. Faça logoff ou reinicie o Deskphone IP para concluir o processo.

Menu Rede

Primeiramente, o administrador do sistema é a única pessoa autorizada a acessar o menu Rede e a utilizar uma senha de administrador para acessar os itens.

Os seguintes itens estão disponíveis no menu Rede:

- Configurações do servidor — para selecionar e editar domínios
- Configurações do dispositivo — para definir as configurações de rede
- Diagnósticos — para executar uma rota de rastreamento ou enviar um ping para diagnosticar a conexão de rede
 - Informações de DHCP e definição de IP
 - Ferramentas de diagnóstico de rede
 - Estatística Ethernet
 - Estatística de rede IP
 - Dispositivos USB
 - Ferramentas de diagnóstico avançadas
 - Tecla Testar
- Menu Bloquear — para acessar o Menu Rede

Para acessar o menu Rede:



Serviços

Prefs

1. Escolha uma das seguintes opções:

- Pressione a tecla fixa **Serviços** duas vezes rapidamente.
- Pressione a tecla fixa sensível ao contexto **Prefs** e, em seguida, selecione **Rede** no menu.

Observação: É necessário inserir uma senha de administrador para acessar os itens do menu Rede.

Atualizações automáticas de software remoto

Observação: O administrador do sistema deverá ativar a **Verificação remota de atualização** para que esse recurso funcione.

O Deskphone IP pode ser configurado para executar atualizações automáticas de software. Se esse recurso estiver configurado, o Deskphone IP será exibido quando uma atualização de software estiver programada para ocorrer, e as teclas programáveis sensíveis ao contexto **Sim** e **Não** serão exibidas. Se o Deskphone IP estiver ocioso e nenhuma tecla for pressionada, a atualização do software terá início em um minuto.

Se você pressionar **Sim**, o download software começará.

Se você estiver utilizando o Deskphone IP (isso inclui em espera, em uma chamada de conferência ou quando o Deskphone IP estiver tocando) e você pressionar **Não**, a chamada não será desconectada e a atualização de software não ocorrerá. O Deskphone IP exibirá o aviso de download software novamente em três minutos em um total de três vezes.

Se, após a terceira notificação, você pressionar **Não** ou nenhuma tecla for pressionada, a atualização do software não ocorrerá. O Deskphone IP tentará novamente o processo de download do software em duas horas.

Observação: Se você permitir que a atualização continue e o servidor estiver inativo, o Deskphone IP não solicitará atualizações novamente.

Indicadores visuais

O Deskphone IP utiliza indicadores visuais ou indicações para mostrar chamadas de entrada e mensagens. Os ícones do display do Deskphone IP também indicam o status atual da chamada.

Ícones da tela de exibição

A [Tabela 17 na página 255](#) lista os ícones do display do Deskphone IP.

Tabela 17: Ícones da tela de exibição (Parte 1 de 2)











Componente	Ícone
Status da chamada	
No gancho	
Chamada de entrada/saída (toque do telefone)	
No telefone	
Em espera	
Chamada perdida	

Tabela 17: Ícones da tela de exibição (Parte 2 de 2)

Componente	Ícone
Ícones do botão Recurso	
Não perturbe	
Encaminhamento de chamadas Encaminhar>nº ramal será exibido	
Caixa de entrada	
Chamada de entrada atendida	
Chamada de entrada perdida, nova	
Chamada de entrada perdida, Revista	

Indicadores de alerta visual/mensagem em espera

A luz de LED vermelha na parte superior direita do Deskphone IP acende para indicar chamadas de entrada ou quando um autor da chamada sai do correio de voz.

A [Tabela 18 na página 257](#) lista o status do indicador visual e do LED.

Tabela 18: Indicador de alerta visual/mensagem em espera



LED	Indicador visual	Status do LED
LED vermelho	Correio de voz deixado pelo autor da chamada	A luz vermelha permanece acesa até que a mensagem seja verificada.
	Chamada de entrada (toque do telefone)	A luz vermelha pisca rapidamente.

Como monitorar outros ramais

O administrador do sistema pode permitir que você monitore o status de outras linhas. Quando esse recurso estiver ativado, você poderá utilizar os indicadores visuais do Deskphone IP para monitorar se outros ramais estão ociosos ou ocupados. Você também pode atender chamadas para esses ramais.

A [Tabela 19 na página 257](#) lista os indicadores visuais de status que o Deskphone IP utiliza para mostrar o status da linha que está sendo monitorada.

Tabela 19: Indicadores visuais de linhas monitoradas

Ícone	Status da linha
	Ocioso
Intermitente 	Tocando
Sólida 	Ocupado









Referência rápida

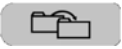









Esta seção fornece um guia de referência rápida do Deskphone IP. Consulte as seções a seguir para obter mais informações:









- "Teclas fixas" na página 259
- "Funções comumente utilizadas" na página 261
- "Teclas programáveis sensíveis ao contexto" na página 263
- "Ícones da tela de exibição" na página 266

Teclas fixas

O Avaya 1120E Deskphone IP está disponível com teclas fixas com ícones ou teclas fixas com texto em inglês. Os dois tipos são apresentados a seguir.

Teclas de funções de atalho e navegação	
 	<p>Copie as informações da Agenda de endereços, Caixa de entrada, Caixa de saída.</p>
 	<p>Pesquisa de acesso, Logon, Logoff, Verificar atualizações, Redefinir telefone, Gerenciador de arquivos, Sistema de registro e Informações do telefone. Pressione duas vezes rapidamente para acessar o menu Rede.</p>
 	<p>Feche ou saia do menu.</p>
 	<p>Acesse sua caixa de entrada para exibir todas as chamadas ou as chamadas perdidas e para retornar uma chamada.</p>

 	<p>Accesse a sua caixa de saída para exibir todas as chamadas feitas e para fazer uma chamada para um contato chamado anteriormente.</p>
 	<p>Accesse a sua agenda de endereços para exibir, adicionar ou editar entradas ou para iniciar uma chamada.</p>
	<p>Utilize a tecla Enter para selecionar os itens realçados do menu e para definir preferências. A tecla Enter duplica a função do telefone e seleciona as teclas programáveis sensíveis ao contexto.</p>
<p>Teclas de recurso do telefone</p>	
 	<p>Utilize para aumentar o volume do monofone, dos fones de ouvido, do alto-falante do telefone (viva-voz) e do volume de alerta (toque do telefone).</p>
 	<p>Utilize para diminuir o volume do monofone, dos fones de ouvido, do alto-falante do telefone (viva-voz) e do volume de alerta (toque do telefone).</p>
 	<p>Utilize o recurso Mudo para cancelar o som e ouvir a chamada sem transmitir som. O LED vermelho na tecla Mudo acende quando o recurso de cancelar som é ativado.</p>

 	<p>Ativa o alto-falante e o microfone integrados. O LED vermelho na tecla Viva-voz acende quando o recurso de viva-voz som é ativado.</p>
 	<p>Utilize para liberar uma chamada (desligar) e para sair de um menu quando não estiver em uma chamada ativa.</p>
 	<p>Ativa o headset do Deskphone IP quando conectado. O LED vermelho da tecla Headset acende quando você utiliza um headset.</p>
 	<p>Utilize para colocar uma chamada em espera ou para recuperar uma chamada em espera.</p>

Observação: A tecla programável sensível ao contexto **abc/123** alternará entre a entrada alfabética e a numérica. Quando a tecla programável sensível ao contexto for **abc**, você poderá inserir texto alfabético, e quando for **123**, você poderá inserir números.

Funções comumente utilizadas

Os procedimentos para a maioria das funções comumente utilizadas são fornecidos a seguir.

Logon

1. Insira a sua ID de usuário e pressione a tecla **Logon**.
2. Insira a sua senha e pressione a tecla **Próx**.
3. Para fazer logon permanentemente, pressione a tecla **Próx**. Para fazer logon por um determinado período, pressione a tecla **Cronometrado**, informe o tempo de duração do logon e pressione a tecla **Próx**.

Logoff

1. Pressione a tecla **Serviços** e selecione **Logoff**.
2. Pressione a tecla programável sensível ao contexto **abc/123** para alternar entre a entrada alfabética e a numérica.
3. Pressione a tecla programável sensível ao contexto **Logoff**.

Como fazer uma chamada

- Retire **Monofone** do gancho ou pressione a tecla **Headset, Viva-voz** ou **Linha** e insira o endereço SIP ou o número de telefone e pressione enviar. Ou então, pressione a tecla **Rediscar** para fazer uma chamada para o número de telefone ou endereço SIP inserido anteriormente.
- Pressione a tecla **Serviços**, selecione **Pesquisar**, selecione uma entrada na Agenda de endereços e, em seguida, pressione a tecla **Chamar**. Retire o **Monofone** do gancho ou pressione a tecla **Headset, Viva-voz** ou o recurso **Linha** e disque a partir da Agenda de endereços ou Caixa de entrada/Caixa de saída da seguinte forma:
 - 1. Pressione a tecla **Agenda de endereços, Caixa de entrada** ou **Caixa de saída**.
 - 2. Navegue até a entrada necessária.
 - 3. Pressione a tecla **Selecionar** para se conectar.

Como atender a uma chamada

Execute uma das ações a seguir para atender a uma chamada:

- Pressione a tecla **Viva-voz**
- Pressione a tecla **Headset**
- Pressione a tecla **Linha**
- Pressione a tecla **Atender**
- Retire o **Monofone** do gancho.

Se você escolher não atender a chamada, você poderá pressionar um das teclas a seguir:

Ignorar — Interrompe o toque da chamada

Como fazer uma chamada de emergência

Para fazer uma chamada de emergência, não é necessário fazer login. Escolha uma das opções a seguir:

- Retire o **Monofone** do gancho e disque o número de emergência.
- Pressione a tecla **Viva-voz** e disque o número de emergência.
- Pressione a tecla **Headset** e disque o número de emergência.

Teclas programáveis sensíveis ao contexto

Os menus de teclas programáveis sensíveis ao contexto são fornecidos a seguir:

- ["Display do telefone ocioso" na página 263](#)
- ["Tela de exibição de chamadas ativas" na página 265](#)

Display do telefone ocioso

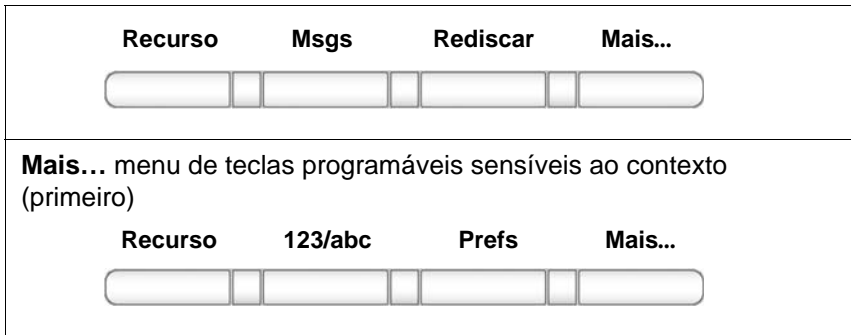

Uma descrição das teclas programáveis sensíveis ao contexto disponíveis quando o telefone está ocioso é fornecida a seguir.

Rediscar ou NovaCham

Rediscar o último número discado.

- Se não houver um número de rediscagem armazenado, a tecla **NovaCham** será exibida e terá o mesmo efeito que pressionar a tecla de linha principal do usuário (prompt de discagem).

abc ou 123

Altere entre os modos de entrada alfabético e numérico.

- Para digitar letras, **abc** deverá ser exibido.
- Para digitar números, pressione **abc** para exibir **123** na lista de menu.

Msgs

Exiba o menu de Mensagens.

1. Correio de voz — Utilize para acessar o seu Correio de voz. O Deskphone IP se conecta ao servidor para recuperar o seu Correio de voz.

ProtTel

Ative a proteção e tela (somente se o recurso de proteção de tela estiver ativado).

Prefs

Exibir o menu Preferências.



- 1. Display** — Ajustar as configurações do display.
- 2. Áudio** — Ajustar as configurações de tom e volume e configurar um headset USB.
- 3. Opções do recurso** — Programar as teclas de recurso, a ação de ignorar chamada e a notificação de encaminhamento de chamada.
- 4. Idioma** — Alterar o idioma.
- 5. Opções diversas** — Definir as configurações de discagem alfa, método de pesquisa, configurações de privacidade, Finalizar discagem do nº, local e a hora.
- 6. Rede** — Acessar as configurações do servidor, configurações do dispositivo, diagnósticos e bloqueio.
- 7. Bloqueios de USB** — Ativar ou desativar os dispositivos USB.
- 8. Configurações do usuário** — Modificar as configurações de chamada, a configuração de correio de voz e as configurações de lembrete.

Mais

Selecione uma nova lista de menu.

- Ao pressionar **Mais...**, as seguintes teclas programáveis sensíveis ao contexto são exibidas:
 - [abc] ou [123]
 - [Prefs]

Tela de exibição de chamadas ativas

<p>Recurso Conf Transf Mais...</p> 
<p>Mais... menu de teclas programáveis sensíveis ao contexto</p> <p style="text-align: center;">Recurso Áudio Nova chamada Mais...</p> 
<p>Mais... menu de teclas programáveis sensíveis ao contexto</p> <p style="text-align: center;">Recurso Prefs Mais...</p> 

Ao pressionar a tecla programável sensível ao contexto **Mais...** pela terceira vez, você retornará a lista do primeiro menu.

Uma descrição das teclas programáveis sensíveis ao contexto disponíveis quando o telefone está ocioso é fornecida a seguir.

Conf

Obtenha um tom de discagem para fazer outra chamada durante uma chamada ativa.

- Utilize para fazer uma chamada de conferência.

Transf

- Transfira a chamada atual para outro local ou contato.

Áudio

- 1. Alterar configuração de áudio** — Utilize para alterar as configurações de áudio de acordo com a largura de banda disponível.
- 2. Monitorar qualidade de áudio** — Ferramenta de diagnóstico para monitorar a qualidade de áudio.

NovaCham

Obtenha um tom de discagem para fazer outra chamada durante uma chamada ativa.

- Utilize para fazer uma chamada de conferência.
- Ela se comporta como a tecla programável sensível ao contexto **Conf.**

Prefs

Consulte "[Display do telefone ocioso](#)" na página 263.

Mais...

Selecione uma nova lista de menu.











- Ao pressionar **Mais...**, uma seleção diferente de teclas programáveis sensíveis ao contexto será exibida.
 - Pressione uma vez para alternar para: **[NovaCham]**.
 - Pressione duas vezes para alternar para: **[Prefs] [] []**.
 - Pressione três vezes para retornar à lista do menu principal: **[Transf] [Áudio]**.

Ícones da tela de exibição

A tabela a seguir fornece uma lista dos seguintes ícones da tela de exibição:

- **Status da chamada** — Ícones para indicar o Status da chamada do seu telefone.

- **Caixa de entrada** — Ícones para indicar o status de cada chamada de entrada na sua caixa de entrada.

Status da chamada	Ícone
No gancho	
No telefone	
Em espera	
Encaminhamento de chamadas (ativado) Encaminhar >nº ram será exibido	
Não perturbe (ativado)	
Chamada de saída, Chamada de entrada (tocando)	
Chamada perdida	
Caixa de entrada	Ícone
Chamada de entrada atendida	
Chamada de entrada, Perdida, Nova	
Chamada de entrada, Perdida, Revista	

Limitações

A Tabela 20 na página 269 lista as limitações dos Deskphones IP Avaya 1120E quando utilizados com o IP Office 8.0.

Tabela 20: Limitações

Item	Função
Motivos para recusar chamada	O recurso Motivos para recusar chamada não é suportado. Um item do menu de Motivos para recusar chamada será exibido no Deskphone IP quando você selecionar Prefs > Opções do recurso , mas ele não funcionará.
Finalizar discagem do nº	Um item do menu de Finalizar discagem do nº será exibido no Deskphone IP quando você selecionar Prefs > Opções diversas , mas esse recurso não é suportado. A opção é desativada por padrão; a Avaya recomenda que você não altere essa configuração.
Assunto da chamada	O recurso Assunto da chamada não é suportado. Um item do menu de Assunto da chamada será exibido no Deskphone IP quando você selecionar Prefs > Opções do recurso , mas as informações inseridas não serão incluídas na chamada.

Termos de terceiros

Termos de terceiros do Avaya 11xx 12xx sw versão 3.x a 4.x

Algumas partes do produto ("Componentes de código fonte aberto") são licenciadas sob contratos de licença de código-fonte aberto que requerem que a Avaya disponibilize o código-fonte para tais Componentes de código-fonte aberto em formato de código fonte para seus licenciados ou que requerem que a Avaya divulgue os termos de licença para tais Componentes de código-fonte aberto. Por um período de três anos a partir da data da compra de um produto que contenha qualquer um dos softwares da Avaya Inc., listados a seguir, qualquer afiliado ou revendedor autorizado da Avaya fornecerá, se solicitado, uma cópia completa legível por máquina do código fonte para o Componente de código-fonte em uma mídia normalmente utilizada para intercâmbio de software por uma taxa que não seja maior do que o custo de distribuição física do código. Para obter acesso ao código-fonte, você pode entrar em contato com a Avaya em (408) 577-7666.

Os Componentes de código-fonte aberto são fornecidos "COMO ESTÃO". QUAISQUER GARANTIAS EXPRESSAS OU IMPLÍCITAS, INCLUINDO, SEM LIMITAÇÃO, AS GARANTIAS IMPLÍCITAS DE COMERCIALIZAÇÃO E ADEQUAÇÃO A UMA FINALIDADE ESPECÍFICA ESTÃO ISENTAS. EM NENHUMA CIRCUNSTÂNCIA, OS PROPRIETÁRIOS DE DIREITOS AUTORAIS OU OS COLABORADORES DOS COMPONENTES DE CÓDIGO-FONTE ABERTO DEVEM SER RESPONSABILIZADOS POR QUAISQUER DANOS DIRETOS, INDIRETOS, INCIDENTAIS, ESPECIAIS, EXEMPLARES OU CONSEQUENCIAIS (INCLUINDO, MAS SEM LIMITAÇÃO, A AQUISIÇÃO DE MERCADORIAS OU SERVIÇOS SUBSTITUTOS; A PERDA DE USO, DADOS OU LUCROS; OU A INTERRUPTÃO DE NEGÓCIOS) CAUSADOS DE ALGUMA FORMA E EM QUALQUER TESE DE CONFIABILIDADE, SEJA EM CONTRATO, CONFIABILIDADE ESTRITA OU DELITO (INCLUINDO NEGLIGÊNCIA OU A FIM) QUE SURJAM DE QUALQUER FORMA DE USO DO PRODUTO, MESMO QUE SEJAM AVISADOS DA POSSIBILIDADE DE TAL DANO.

O componente a seguir está licenciado sob Domínio público:

DataHora

*

AVISO DE DOMÍNIO PÚBLICO

*

Centro Nacional de Informações Biotecnológicas

*

* Este software/banco de dados constitui um "trabalho do Governo dos Estados Unidos" sob os termos do ato de Direitos Autorais dos Estados Unidos. Ele foi escrito como parte das obrigações oficiais do autor como funcionário do Governo dos Estados Unidos, portanto, não pode ter direitos autorais. Este software/banco de dados está disponível gratuitamente para uso público. A Biblioteca Nacional de Medicina e o Governo dos Estados Unidos não fizeram qualquer restrição quanto ao seu uso ou reprodução.

*

* Embora todos os esforços razoáveis tenham sido feitos para garantir a precisão e confiabilidade do software e dos dados, a NLM e o Governo dos Estados Unidos não podem garantir o desempenho ou os resultados que podem ser obtidos pela utilização deste software ou destes dados. A NLM e o Governo dos Estados Unidos isentam-se de todas as garantias, expressas ou implícitas, incluindo garantias de desempenho, comercialização ou adequação a qualquer finalidade específica.

*

* Cite o autor em qualquer trabalho ou produto baseado neste material.

*

* =====

*

* Autores: Anton Butanayev, Denis Vakatov, Vladimir Ivanov

FIM DOS TERMOS E CONDIÇÕES

GNU

O componente a seguir está licenciado sob a licença para público geral GNU V2:

libstdc++ Copyright (C) 1989, 1997, 1998, 1999 Free Software Foundation, Inc.

Licença para público geral GNU V2

LICENÇA PARA PÚBLICO GERAL GNU versão 2, junho de 1991
Copyright (C) 1989, 1991 Free Software Foundation, Inc. 59 Temple Place - Suite 330, Boston, MA 02111-1307, EUA. Todos têm permissão para copiar e distribuir cópias textuais deste documento de licença, mas não é permitido fazer qualquer alteração. Preâmbulo As licenças da maioria dos softwares são projetadas para impedi-lo de compartilhar e alterar os mesmos. Diferentemente disso, a Licença Pública Geral do GNU visa garantir sua liberdade de compartilhar e alterar software gratuito - para garantir que todos os seus usuários tenham livre acesso a ele. Esta Licença Pública Geral se aplica à maioria dos softwares da Free Software Foundation e a qualquer outro programa cujos autores se comprometam a usá-la. (Alguns softwares da Free Software Foundation são cobertos pela Licença Pública Geral de Biblioteca do GNU.) Isso se aplica também aos seus programas. Quando falamos de software livre, estamos nos referindo à liberdade, não ao preço. Nossas Licenças Públicas Gerais visam assegurar que você tenha a liberdade de distribuir cópias de software gratuito (e cobrar por esse serviço, se desejar), que receba o código-fonte ou possa obtê-lo, se assim desejar, que possa alterar o software ou utilizar parte dele em novos programas gratuitos e que saiba que pode fazê-lo. Para proteger os seus direitos, precisamos impor restrições que proíbam qualquer pessoa de negar a você esses direitos ou de pedir que renuncie a eles. Essas restrições se traduzem em certas responsabilidades atribuídas a você, caso distribua cópias do software ou o modifique. Por exemplo, se você distribuir cópias de um programa, seja gratuitamente ou por uma taxa, você deverá conceder aos destinatários todos os direitos que possui. Você deve se certificar de que eles também recebam ou possam obter o código-fonte. Além disso, você deve mostrar esses termos para que eles saibam quais são seus direitos. Protegemos os seus direitos em duas etapas: (1) protegemos os direitos autorais do software e (2) oferecemos esta licença que dá permissão legal para copiar, distribuir e/ou modificar o software. Além disso, para a nossa proteção e de cada autor, queremos garantir que todos entendam que não há garantia para este software gratuito. Se o software for modificado por outra pessoa e transferido, queremos que

seus destinatários saibam que o que eles têm não é o original, para que quaisquer problemas introduzidos por outras pessoas não reflitam na reputação dos autores originais. Por fim, qualquer programa gratuito sofre ameaças constantes por patentes de software. Queremos evitar que os redistribuidores de um programa gratuito obtenham individualmente as licenças de patente, tornando o programa proprietário. Para que isso não ocorra, deixamos claro que qualquer patente deve ser licenciada para uso gratuito de todos ou então não deve ser licenciada. Os termos e condições precisos para cópia, distribuição e modificação estão discriminados a seguir. **TERMOS E CONDIÇÕES PARA CÓPIA, DISTRIBUIÇÃO E MODIFICAÇÃO 0.** Esta licença se aplica a qualquer programa ou outro trabalho que contenha um aviso colocado pelo proprietário dos direitos autorais dizendo que ele pode ser distribuído sob os termos desta Licença para Público Geral. O "Programa", abaixo, se refere a qualquer programa ou trabalho, e um "trabalho baseado no Programa" significa que o Programa ou qualquer trabalho derivado esteja de acordo com a lei de direitos autorais: ou seja, um trabalho que contenha o Programa ou uma parte dele, seja textual ou com modificações e/ou traduzido para outro idioma. (De agora em diante, a tradução é incluída sem limitação no termo "modificação".) Cada licenciado é citado como "você". Atividades que não sejam referentes à cópia, distribuição e modificação não são cobertas por esta Licença; elas estão fora de seu escopo. O ato de executar o Programa não é restrito e a sua saída só é coberta se o respectivo conteúdo constituir um trabalho baseado no Programa (independentemente de ter sido feita através da execução do Programa). Se isso é verdade, depende do que o Programa faz.

1. Você pode copiar e distribuir cópias textuais do código-fonte do Programa conforme o recebe, em qualquer mídia, desde que você publique de forma visível e adequada em cada cópia um aviso de direitos autorais apropriado e a isenção de responsabilidade de garantia; mantenha intactos todos os avisos que se refiram a esta Licença e à ausência de qualquer garantia; e conceda a qualquer outro destinatário do Programa uma cópia desta Licença junto com o mesmo. Você pode cobrar uma taxa para o ato físico de transferir uma cópia e pode, se desejar, oferecer proteção de garantia em troca de uma taxa.
2. Você pode modificar a sua cópia ou as suas cópias do Programa ou qualquer parte dele, formando, assim, um trabalho baseado no Programa, e copiar e distribuir tais modificações sob os termos da Seção 1 acima, desde que você também atenda a todas estas condições: * a) Você deve fazer com que os arquivos modificados contenham avisos proeminentes afirmando que foram alterados e a data da alteração. * b) Você deve fazer com que qualquer trabalho que você distribua ou publique, que integralmente ou

em parte contenha ou seja derivado do Programa ou de qualquer parte do mesmo, seja licenciado sem custo para todos os terceiros sob os termos desta Licença. * c) Se o programa modificado normalmente ler comandos interativos quando executado, você deve fazer com que ele, quando for executado para uso interativo na forma mais comum, imprima ou exiba um anúncio incluindo um aviso de direito autoral apropriado e um aviso de que não há garantia (ou então, dizendo que você fornece uma garantia) e que os usuários podem redistribuir o programa sob estas condições, e informando ao usuário como exibir uma cópia desta Licença. (Exceção: se o Programa em si for interativo, mas normalmente não imprimir avisos desse tipo, seu trabalho baseado no Programa não precisará imprimir um aviso.) Esses requisitos se aplicam ao trabalho modificado como um todo. Caso as seções identificáveis desse trabalho não sejam derivadas do Programa e possam ser consideradas trabalhos independentes e separados, esta Licença e seus termos não se aplicarão a essas seções quando você as distribuir como trabalhos à parte. Mas quando você distribuir as mesmas seções como parte de um todo, que é um trabalho baseado no Programa, a distribuição do todo deve ser feita sob os termos desta Licença, cujas permissões para outros licenciados se estendem ao todo e, portanto, a cada parte, independentemente de quem a criou. Sendo assim, o objetivo desta seção não é reclamar ou contestar seus direitos ao trabalho escrito inteiramente por você; mas sim, exercer o direito de controlar a distribuição de trabalhos derivativos ou coletivos baseados no Programa. Além disso, a mera agregação de outro trabalho não baseado no Programa com o Programa (ou com um trabalho baseado no Programa) em um volume de armazenamento ou meio de distribuição, não coloca o outro trabalho no escopo desta Licença.

3. Você pode copiar e modificar o Programa (ou um trabalho baseado nele, na Seção 2) no formato de código de objeto ou executável sob os termos das Seções 1 e 2 acima, desde que você também faça o seguinte: * a) Acompanhe-o com o código-fonte legível por máquina completo correspondente, que deve ser distribuído sob os termos das Seções 1 e 2 acima, em uma mídia comumente utilizada para intercâmbio de software; ou, * b) Acompanhe-o com uma oferta por escrito, válida por pelo menos três anos, para oferecer a qualquer terceiro, por uma taxa que não seja maior do que o seu custo de realizar a distribuição física do código, uma cópia completa legível por máquina do código-fonte correspondente, a ser distribuída sob os termos das Seções 1 e 2 acima, em uma mídia comumente utilizada para o intercâmbio de software; ou, * c) Acompanhe-o com as informações que você recebeu, como as ofertas para distribuir o código-fonte correspondente. (Esta alternativa só é permitida para distribuição não

comercial e apenas se você tiver recebido o programa no formato de código de objeto ou executável junto com tal oferta, de acordo com a subseção b acima.) O código-fonte de um trabalho significa a forma preferencial do trabalho para se fazer modificações no mesmo. No caso de um trabalho executável, o código completo significa todo o código fonte de todos os módulos que ele contém, mais quaisquer arquivos de definição de interface associados e os scripts utilizados para controlar a compilação e a instalação do executável. No entanto, com uma exceção especial, o código-fonte distribuído não precisa incluir nenhum item normalmente distribuído (seja em formato de binário ou código-fonte) com os principais componentes (compilador, kernel, entre outros) do sistema operacional em que o executável é executado, a menos que o componente em si seja fornecido com o executável. Se a distribuição do executável ou do código do objeto for feita através da oferta do acesso para copiar de um local designado, então, oferecer o acesso equivalente para copiar o código-fonte do mesmo local conta como distribuição do código-fonte, embora terceiros não sejam obrigados a copiar o código-fonte junto com o código do objeto.

4. Você não pode copiar, modificar, sublicenciar ou distribuir o Programa, exceto conforme expressamente fornecido nesta Licença. Qualquer tentativa de copiar, modificar, sublicenciar ou distribuir o Programa não tem validade legal e revogará automaticamente seus direitos estabelecidos nesta Licença. Entretanto, as partes que tiverem recebido cópias ou direitos, de você desta Licença não terão as suas licenças encerradas desde que tais partes permaneçam totalmente em conformidade.

5. Você não é obrigado a aceitar esta Licença, visto que você não assinou a mesma. No entanto, nada lhe concede a permissão de modificar ou distribuir o Programa ou seus trabalhos derivativos. Essas ações são proibidas por lei, caso você não aceite esta Licença. Portanto, ao modificar ou distribuir o Programa (ou qualquer trabalho baseado no Programa), você indica sua aceitação desta Licença para fazê-lo e todos os seus termos e condições para copiar, distribuir ou modificar o Programa ou trabalhos baseados no mesmo.

6. Toda vez que você redistribuir o Programa (ou qualquer trabalho baseado no mesmo), o destinatário receberá automaticamente uma licença do licenciador original para copiar, distribuir ou modificar o Programa, de acordo com estes termos e condições. Você pode não impor nenhuma restrição adicional sobre o exercício de direito dos destinatários' concedidos neste documento. Você não é responsável por impor a conformidade de terceiros a esta Licença.

7. Se, como consequência de um julgamento no tribunal ou alegação de violação de patente ou por qualquer outro motivo (sem limitação a questões de patente), forem impostas condições a você (seja por ordem judicial,

contrato ou afim) que contradigam as condições desta Licença, elas não o isentarão das condições desta Licença. Se você não puder fazer a distribuição de forma que satisfaça simultaneamente as suas obrigações expressas nesta Licença e quaisquer outras obrigações pertinentes, então, como consequência, você não poderá distribuir o Programa. Por exemplo, se uma licença de patente não permitir a redistribuição do Programa isenta de royalties por todos aqueles que receberem cópias direta ou indiretamente através de você, a única forma pela qual você poderá satisfazê-la e a esta Licença será interrompendo totalmente a distribuição do Programa. Se qualquer parte desta seção for considerada inválida ou inexecutável de acordo com qualquer circunstância específica, o resultado da seção deverá ser aplicado e a seção como um todo deverá ser aplicada a outras circunstâncias. Esta seção não tem o objetivo de induzir você a violar quaisquer patentes ou outras reivindicações de direitos de propriedade nem a contestar a validade de tais reivindicações; seu objetivo único é proteger a integridade do sistema de distribuição de software gratuito, que é implementado por práticas de licença pública. Muitas pessoas têm feito contribuições generosas à ampla gama de softwares distribuídos através desse sistema, confiando na aplicação consistente do mesmo; depende do autor/fornecedor decidir se deseja distribuir o software através de qualquer outro sistema, e um licenciado não pode impor essa condição. Esta seção destina-se a tornar totalmente claro o que se acredita ser uma consequência do restante desta Licença. 8. Se a distribuição e/ou uso do Programa for restrito em determinados países, seja por patentes ou por interfaces com direitos autorais, o detentor do direito autoral original que colocar o Programa sob esta Licença poderá adicionar um limite de distribuição geográfica explícito, excluindo esses países, para que a distribuição seja permitida somente em ou entre países que não estejam entre os excluídos. Nesse caso, esta Licença irá incorporar a limitação como se estivesse escrita nesta Licença. 9. A Free Software Foundation pode publicar versões revisadas e/ou novas versões da Licença Pública Geral de tempos em tempos. Essas versões novas serão semelhantes em essência à versão atual, mas podem diferir nos detalhes de como lidar com novos problemas ou novas questões. Cada versão receberá um número distinto. Se o Programa especificar um número de versão desta Licença que se aplique a ele e a "qualquer versão posterior", você terá a opção de observar os termos e as condições dessa versão ou de qualquer versão posterior publicada pela Free Software Foundation. Se o Programa não especificar um número de versão desta Licença, você poderá escolher qualquer versão que tenha sido publicada pela Free Software Foundation. 10. Se você incorporar

partes do Programa em outros programas gratuitos cujas condições de distribuição sejam diferentes, entre em contato com o autor para pedir permissão. No caso de software protegido por direitos autorais pela Free Software Foundation, entre em contato com a Free Software Foundation; às vezes, abrimos exceções a esse respeito. A nossa decisão será baseada nos dois objetivos de preservar o status gratuito de todos os trabalhos derivativos do nosso software gratuito e promover o compartilhamento e a reutilização de softwares de um modo geral.

NÃO HÁ GARANTIA 11. COMO O PROGRAMA É LICENCIADO GRATUITAMENTE, NÃO HÁ GARANTIA PARA O MESMO, NA EXTENSÃO PERMITIDA PELA LEI APLICÁVEL. EXCETO QUANDO HOUVER AFIRMAÇÃO CONTRÁRIA POR ESCRITO, OS DETENTORES DE DIREITOS AUTORAIS E/OU OUTRAS PARTES FORNECERÃO O PROGRAMA "COMO ESTÁ" SEM QUALQUER TIPO DE GARANTIA, SEJA EXPRESSA OU IMPLÍCITA, INCLUINDO, SEM LIMITAÇÃO, AS GARANTIAS IMPLÍCITAS DE COMERCIALIZAÇÃO E ADEQUAÇÃO A UMA FINALIDADE ESPECÍFICA. TODO O RISCO QUANTO À QUALIDADE E AO DESEMPENHO DO PROGRAMA É DE SUA RESPONSABILIDADE. CASO O PROGRAMA SEJA CONSIDERADO DEFEITUOSO, VOCÊ ASSUMIRÁ O CUSTO DE TODO O SERVIÇO, REPARO OU DE TODA CORREÇÃO NECESSÁRIA.

12. DE FORMA ALGUMA, A MENOS QUE EXIGIDO PELA LEI APLICÁVEL OU ACORDADO POR ESCRITO, QUALQUER DETENTOR DE DIREITO AUTORAIS OU QUALQUER OUTRA PARTE QUE MODIFIQUE E/OU REDISTRIBUA O PROGRAMA COMO PERMITIDO ACIMA, SERÁ RESPONSÁVEL POR VOCÊ POR DANOS, INCLUINDO QUAISQUER DANOS GERAIS, ESPECIAIS, INCIDENTAIS OU CONSEQUENCIAIS, PROVENIENTES DO USO OU DA INABILIDADE DE UTILIZAR O PROGRAMA (INCLUINDO, SEM LIMITAÇÃO, A PERDA DE DADOS, DADOS RENDERIZADOS DE FORMA INADEQUADA, PERDAS CAUSADAS POR VOCÊ OU TERCEIROS OU UMA FALHA DE FUNCIONAMENTO DO PROGRAMA COM OUTROS PROGRAMAS), MESMO QUE O DETENTOR OU OUTRA PARTE TENHA SIDO AVISADO DA POSSIBILIDADE DESSES DANOS.

FIM DOS TERMOS E CONDIÇÕES Como aplicar estes termos aos seus novos Programas Se você desenvolver um novo programa, e quiser que ele seja da maior utilidade possível ao público, a melhor maneira de se conseguir isso é tornando o software gratuito, para que qualquer pessoa possa redistribuí-lo e alterá-lo de acordo com estes termos. Para isso, anexe os avisos a seguir ao programa. É mais seguro adicioná-los no início de cada arquivo-fonte para divulgar de forma mais efetiva a exclusão de garantia; e cada arquivo deve conter pelo menos a

linha "direito autoral" e um ponteiro para o local em que o aviso completo pode ser encontrado. Uma linha para informar o nome do programa e uma ideia do que ele faz. Copyright (C) aaaa nome do autor Este programa é um software gratuito; você pode distribuí-lo e/ou modificá-lo de acordo com os termos da Licença Pública Geral do GNU, conforme publicado pela Free Software Foundation; seja a versão 2 da Licença ou (à sua escolha) qualquer versão posterior. Este programa é distribuído na esperança de que seja útil, mas SEM QUALQUER GARANTIA; inclusive sem a garantia implícita de COMERCIALIZAÇÃO ou ADEQUAÇÃO A UMA FINALIDADE ESPECÍFICA. Consulte a Licença Pública Geral do GNU para obter mais detalhes. Você deve ter recebido uma cópia da Licença Pública Geral do GNU junto com este programa; caso contrário, entre em contato com a Free Software Foundation, Inc., 59 Temple Place - Suite 330, Boston, MA 02111-1307, EUA. Adicione também suas informações de contato por e-mail ou carta. Se o programa for interativo, faça com que ele gere um breve aviso como este quando ele for iniciado no modo interativo: Gnomovision versão 69, Copyright (C) ano nome do autor Gnomovision vem com NENHUMA GARANTIA; para obter detalhes, digite 'mostrar g'. Este software é gratuito e você tem toda liberdade de redistribuí-lo de acordo com condições específicas; digite 'mostrar c' para obter detalhes. Os comandos hipotéticos 'mostrar g' e 'mostrar c' devem mostrar as partes apropriadas da Licença Pública Geral. Obviamente, os comandos que você utiliza podem ser chamados de outra forma que não seja 'mostrar g' e 'mostrar c'; eles poderiam ser inclusive ser cliques do mouse ou itens do menu -- o que for mais adequado para o programa. Você também deve fazer com que o seu empregador (caso você trabalhe como programador) ou a sua escola, se houver, assine um "aviso de isenção de responsabilidade sobre direitos autorais" do programa, se necessário. Segue um exemplo; altere os nomes: A Yoyodyne, Inc., isenta-se por meio deste de qualquer responsabilidade sobre direitos autorais no programa "Gnomovision" (para obter aprovações em compiladores) escrito por James Hacker. assinatura da Ty Coon, de 1º de abril de 1989 Ty Coon, Vice-Presidente Esta Licença Pública Geral não permite a incorporação de seu programa em programas proprietários. Se o seu programa for uma biblioteca de sub-rotinas, você poderá considerá-lo mais útil para permitir a vinculação de aplicativos proprietários com a biblioteca. Se for isso que você deseja fazer, utilize a Licença Pública Geral do GNU Lesser em vez desta Licença.

FIM DOS TERMOS E CONDIÇÕES

Zlib

O componente a seguir está licenciado sob a licença zlib:

Zlib 1.2.1

Licença Zlib

/* zlib.h -- interface da biblioteca de compactação de finalidade geral
versão 'zlib' 1.2.4, de 14 de março de 2010

Copyright (C) 1995-2010 Jean-loup Gailly e Mark

Este software é fornecido 'como está', sem nenhuma garantia expressa ou implícita. Em nenhuma circunstância os autores devem ser responsabilizados por quaisquer danos provenientes do uso deste software. A permissão é concedida para que qualquer pessoa utilize este software para qualquer finalidade, incluindo aplicações comerciais e para alterá-lo e redistribuí-lo gratuitamente, de acordo com estas restrições:

1. A origem deste software não deve ser mal-interpretada; você não pode afirmar que escreveu o software original. Se você utilizar este software em um produto, uma confirmação na documentação do produto será bem-vinda, mas não obrigatória.
2. Versões alteradas do código-fonte devem ser plenamente marcadas como tais, e não devem ser confundidas com o software original.
3. Este aviso não pode ser removido ou alterado em nenhuma distribuição do código-fonte.

Jean-loup Gailly
Mark Adler

FIM DOS TERMOS E CONDIÇÕES

Libpng

O componente a seguir está licenciado sob a licença libpng:

Libpng 1.2.37 - 4 de junho de 2009

Licença Libpng

Esta cópia dos avisos de libpng é fornecida para a sua conveniência. Em caso de discrepância entre esta cópia e os avisos do arquivo png.h incluídos na distribuição de libpng, o mais recente deverá prevalecer.

AVISO DE DIREITO AUTORAL, ISENÇÃO DE RESPONSABILIDADE E LICENÇA:

Se você modificar a licença libpng, será necessário inserir avisos adicionais após esta frase.

libpng versões 1.2.6, 15 de agosto de 2004, a 1.2.34, 18 de dezembro de 2008, são Copyright (c) 2004, 2006-2008 Glenn Randers-Pehrson e são distribuídas de acordo com a mesma isenção de responsabilidade e licença que a libpng-1.2.5 com o indivíduo a seguir adicionado à lista de Autores colaboradores

Cosmin Truta

libpng versões 1.0.7, 1º de julho de 2000, a 1.2.5 - 3 de outubro de 2002, são Copyright (c) 2000-2002 Glenn Randers-Pehrson e são distribuídas de acordo com o mesmo aviso de isenção de responsabilidade e licença que a libpng-1.0.6, com os seguintes indivíduos adicionados à lista de Autores colaboradores

Simon-Pierre Cadieux
Eric S. Raymond
Gilles Vollant

e com as seguintes adições ao aviso de isenção de responsabilidade:

Não há garantia contra interferência com a sua utilização da biblioteca ou contra violação. Não há garantia de que os nossos esforços ou de que a biblioteca irá atender aos seus objetivos ou às suas necessidades específicas. Esta biblioteca é fornecida com todas as falhas, e todo o risco de qualidade satisfatória, desempenho, precisão e esforço são do usuário.

libpng versões 0.97, janeiro de 1998, s 1.0.6, 20 de março de 2000, são Copyright (c) 1998, 1999 Glenn Randers-Pehrson e são distribuídas de acordo com o mesmo aviso de isenção de responsabilidade e licença que a libpng-0.96, com os seguintes indivíduos adicionados à lista de Autores colaboradores:

Tom Lane
Glenn Randers-Pehrson
Willem van Schaik

libpng versões 0.89, junho de 1996, a 0.96, maio de 1997, são Copyright (c) 1996, 1997 Andreas Dilger
Distribuídas de acordo com o mesmo aviso de isenção de responsabilidade e licença que a libpng-0.88, com os seguintes indivíduos adicionados à lista de Autores colaboradores:

John Bowler
Kevin Bracey
Sam Bushell
Magnus Holmgren
Greg Roelofs
Tom Tanner

libpng versões 0.5, maio de 1995, a 0.88, janeiro de 1996, são Copyright (c) 1995, 1996 Guy Eric Schalnat, Group 42, Inc.

Para fins deste direito autoral e licença, o termo "Autores colaboradores" é definido como o seguinte grupo de indivíduos:

Andreas Dilger
Dave Martindale
Guy Eric Schalnat
Paul Schmidt
Tim Wegner

A Biblioteca de referência PNG é fornecida "COMO ESTÁ". Os Autores colaboradores e a Group 42, Inc. isentam-se de quaisquer garantias, expressas ou implícitas, incluindo, sem limitação, as garantias de comercialização e a adequação a qualquer finalidade. Os Autores colaboradores e a Group 42, Inc. não assumem qualquer responsabilidade por danos diretos, indiretos, incidentais, especiais, exemplares ou consequenciais, resultantes do uso da Biblioteca de referências PNG, ainda que tenham sido avisados da possibilidade de tal dano.

A permissão concedida por meio deste para utilizar, copiar, modificar e distribuir este código-fonte ou partes do mesmo, para qualquer finalidade, sem taxa, está sujeita a estas restrições:

1. A origem deste código-fonte não deve ser confundida.
2. Versões alteradas devem ser plenamente marcadas como tais e não devem ser confundidas com o software original.
3. Este aviso de direitos autorais não pode ser removido ou alterado em qualquer código-fonte ou distribuição de código-fonte alterado.

Os Autores colaboradores e a Group 42, Inc. permitem especificamente, sem cobrança de taxa, e incentivam o uso deste código-fonte como um componente para dar suporte ao formato de arquivo PNG em produtos comerciais. Se você utilizar este código fonte em um produto, a confirmação não será necessária, mas é recomendada.

Está disponível uma função "png_get_copyright", para uso conveniente em caixas "sobre" e afins:

```
printf("%s",png_get_copyright(NULL));
```

Além disso, o logotipo PNG (em formato PNG obviamente) é fornecido nos arquivos "pngbar.png" e "pngbar.jpg (88x31) e "pngnow.png" (98x31).

Libpng é um software OSI Certified Open Source. OSI Certified Open Source é uma marca de certificação da Open Source Initiative.

Glenn Randers-Pehrson
glennrp at users.sourceforge.net
18 de dezembro de 2008

FIM DOS TERMOS E CONDIÇÕES

Kern_random

O componente a seguir está licenciado sob a licença kern_random:

Kern_random Copyright Theodore Ts'o, 1994, 1995. Todos os direitos reservados.

Licença Kern-random

."Este código é derivado do software contribuído para a Berkeley por Chris Torek. A redistribuição e o uso nos formatos de código-fonte e binário, com ou sem modificação, são permitidos desde que as condições a seguir sejam atendidas:

.\n 1. As redistribuições de código-fonte devem ter o aviso de direito autoral, esta lista de condições e o aviso de isenção de responsabilidade a seguir.

.\n 2. As redistribuições em formato binário devem reproduzir o aviso de direito autoral acima, esta lista de condições e o aviso de isenção de responsabilidade a seguir na documentação e/ou outros materiais fornecidos com a distribuição.

.\n 3. Todos os materiais de publicidade mencionando recursos ou o uso deste software devem exibir a confirmação a seguir:

.\n Este produto inclui software desenvolvido pela Universidade da Califórnia, Berkeley e seus colaboradores.

.\n 4. Nem o nome da Universidade nem os nomes de seus colaboradores podem ser utilizados para endossar ou promover produtos derivados deste software sem permissão prévia por escrito.

.\n

." ESTE SOFTWARE É FORNECIDO PELOS ADMINISTRADORES E COLABORADORES "COMO ESTÁ" E QUAISQUER GARANTIAS EXPRESSAS OU IMPLÍCITAS, INCLUINDO, MAS SEM LIMITAÇÃO, AS GARANTIAS IMPLÍCITAS DE COMERCIALIZAÇÃO E ADEQUAÇÃO A UMA FINALIDADE ESPECÍFICA ESTÃO ISENTAS. EM NENHUMA CIRCUNSTÂNCIA OS ADMINISTRADORES OU COLABORADORES DEVEM SER RESPONSABILIZADOS POR QUAISQUER DANOS DIRETOS, INDIRETOS, INCIDENTAIS, ESPECIAIS, EXEMPLARES, OU CONSEQUENCIAIS (INCLUINDO, MAS SEM LIMITAÇÃO, A AQUISIÇÃO DE MERCADORIAS OU SERVIÇOS SUBSTITUTOS; A PERDA DE USO, DADOS OU LUCROS OU A INTERRUPÇÃO DE NEGÓCIOS) CAUSADOS DE ALGUMA FORMA E EM QUALQUER TESE DE CONFIABILIDADE, SEJA EM CONTRATO, CONFIABILIDADE ESTRITA OU DELITO (INCLUINDO NEGLIGÊNCIA OU AFIM) PROVENIENTES DE QUALQUER FORMA DE USO DESTES SOFTWARE, AINDA QUE SEJAM AVISADOS DA POSSIBILIDADE DE TAL DANO.

.\n

FIM DOS TERMOS E CONDIÇÕES

Funções wchar

O componente a seguir está licenciado sob a licença de funções wchar:

Funções wchar

Licença de funções wchar

.\n Copyright (c) 1990, 1991, 1993

.\n Os dirigentes da Universidade da Califórnia. Todos os direitos reservados.

.\n

Copyright (c) <ANO>, <PROPRIETÁRIO>

Todos os direitos reservados.

A redistribuição e o uso nos formatos de código-fonte e binário, com ou sem modificação, são permitidos desde que as condições a seguir sejam atendidas:

As redistribuições de código-fonte devem ter o aviso de direito autoral, esta lista de condições e o aviso de isenção de responsabilidade a seguir.

As redistribuições em formato binário devem reproduzir o aviso de direito autoral acima, esta lista de condições e o aviso de isenção de responsabilidade a seguir na documentação e/ou outros materiais fornecidos com a distribuição.

Nem o nome da <ORGANIZAÇÃO> nem os nomes de seus colaboradores podem ser utilizados para endossar ou promover produtos derivados deste software sem permissão prévia por escrito. ESTE SOFTWARE É FORNECIDO PELOS DETENTORES DE DIREITOS AUTORAIS E COLABORADORES "COMO ESTÁ" E QUAISQUER GARANTIAS EXPRESSAS OU IMPLÍCITAS, INCLUINDO, MAS SEM LIMITAÇÃO, AS GARANTIAS IMPLÍCITAS DE COMERCIALIZAÇÃO E ADEQUAÇÃO A UMA FINALIDADE ESPECÍFICA ESTÃO ISENTAS. EM NENHUMA CIRCUNSTÂNCIA OS DETENTORES DE DIREITOS AUTORAIS OU COLABORADORES DEVEM SER RESPONSABILIZADOS POR QUAISQUER DANOS DIRETOS, INDIRETOS, INCIDENTAIS, ESPECIAIS, EXEMPLARES, OU CONSEQUENCIAIS (INCLUINDO, MAS SEM LIMITAÇÃO, A AQUISIÇÃO DE MERCADORIAS OU SERVIÇOS SUBSTITUTOS; A PERDA DE USO, DADOS OU LUCROS OU A INTERRUPTÃO DE NEGÓCIOS) CAUSADOS DE ALGUMA FORMA E EM QUALQUER TESE DE CONFIABILIDADE, SEJA EM CONTRATO, CONFIABILIDADE

ESTRITA OU DELITO (INCLUINDO NEGLIGÊNCIA OU AFIM) PROVENIENTES DE QUALQUER FORMA DE USO DESTES SOFTWARE, AINDA QUE SEJAM AVISADOS DA POSSIBILIDADE DE TAL DANO

FIM DOS TERMOS E CONDIÇÕES

Libjpeg

O componente a seguir está licenciado sob a licença libjpeg:

Libjpeg

Licença Libjpeg

Este software é copyright (C) 1991-1998, Thomas G. Lane.
Todos os direitos reservados, exceto conforme especificado abaixo.

A permissão concedida por meio deste é para utilizar, copia, modificar e distribuir este software (ou partes do mesmo) para qualquer finalidade, sem cobrança de taxa, de acordo com as seguintes condições:

- (1) Se qualquer parte do código-fonte deste software for distribuída, este arquivo LEIA-ME deverá ser incluído, com este copyright e aviso de não garantia inalterado; e quaisquer adições, exclusões ou alterações nos arquivos originais deverão ser claramente indicadas na documentação externa.
- (2) Se somente o código executável for distribuído, a documentação anexa deverá afirmar que "este software é baseado em parte no trabalho do Independent JPEG Group".
- (3) A permissão para uso deste software será concedida se o usuário assumir total responsabilidade por quaisquer consequências indesejáveis; os autores **NÃO SE RESPONSABILIZAM** por danos de qualquer tipo.

Estas condições aplicam-se a qualquer software derivado ou baseado no código IJG, não apenas à biblioteca não modificada. Caso utilize o nosso trabalho, você deverá nos avisar.

NÃO é concedida permissão para uso do nome de qualquer autor ou empresa IJG em anúncios ou publicidade relacionados a este software ou a produtos derivados do mesmo. Este software pode ser referido somente como o "software da Independent JPEG Group".

Permitimos e incentivamos especificamente o uso deste software como a base de produtos comerciais, desde que não haja queixas quanto à garantia ou à responsabilidade por parte do fornecedor do produto.

FIM DOS TERMOS E CONDIÇÕES

T-Rex

O componente está licenciado sob a licença T-Rex:

T-Rex

Licença T-Rex

Copyright (C) 2003-2004 Alberto Demichelis

Este software é fornecido 'como está', sem nenhuma garantia expressa ou implícita. Em nenhuma circunstância os autores devem ser responsabilizados por quaisquer danos provenientes do uso deste software.

A permissão é concedida para que qualquer pessoa utilize este software para qualquer finalidade, incluindo aplicações comerciais e para alterá-lo e redistribuí-lo gratuitamente, de acordo com estas restrições:

1. A origem deste software não deve ser mal-interpretada; você não pode afirmar que escreveu o software original. Se você utilizar este software em um produto, uma confirmação na documentação do produto será bem-vida, mas não é obrigatória.
2. Versões alteradas do código-fonte devem ser plenamente marcadas como tais, e não devem ser confundidas com o software original.
3. Este aviso não pode ser removido ou alterado em nenhuma distribuição do código-fonte.

FIM DOS TERMOS E CONDIÇÕES

Termos que você deve conhecer

Assunto da chamada

É um recurso que pode ser utilizado para enviar uma mensagem à pessoa que você está contatando quando ela receber a sua chamada. O assunto da chamada será exibido na tela se o telefone que receber a chamada tiver uma tela e for capaz de exibir Assuntos de chamadas.

Categoria 5 (Cat5)

Trata-se de um cabo e seu hardware de conexão associado capaz de transmitir a velocidades de até 100 MHz, utilizado pelo 10BaseT, 100BaseT4 e 100BaseTX.

Categoria 5e (Cat5e)

A maioria dos cabos Cat5 fabricados após 1996 também são compatíveis com instalações 1000BaseT (GigE) e recebeu o nome de Cat 5e. Geralmente, o Cat5e possui quatro pares de fios de cobre.

Categoria 6 (Cat6)

Trata-se de um cabo e seu hardware de conexão associado capaz de transmitir a velocidades de até 200 MHz. Criado especificamente para oferecer suporte ao 1000BaseT (GigE), esse cabo também é compatível com instalações 10BaseT, 100BaseT4 e 100BaseTX. Geralmente, esse cabo possui quatro pares de fios de cobre.

Chamada de conferência

O recurso chamada em conferência une duas chamadas do telefone em uma chamada a 3. Você e os outros dois autores das chamadas podem falar juntos.

Chamada de retorno/tom de toque

É um som que indica que uma chamada que você faz está tocando no destino.

Chamada estacionada

É uma chamada ativa que você estaciona no servidor ou para outro usuário que pode ser recuperada de outro telefone.

Discagem alfanumérica

A discagem alfanumérica se refere à ortografia dos nomes ou palavras ao inserir caracteres alfabéticos colocados com números no teclado de discagem numérico do seu Avaya 1120E Deskphone IP.

Domínio

É o endereço IP (Protocolo de Internet) ao qual o Deskphone IP se conecta quando você faz login.

Encaminhamento de chamadas

É um recurso que você pode utilizar para transferir chamadas de entrada para um número de telefone ou endereço SIP pré-definido.

Endereço SIP

É um endereço IP atribuído a um usuário, como bob@ABC123.com, que é utilizado para enviar MIs e para iniciar chamadas.

Exibição de Data/Hora

O Avaya 1120E Deskphone IP mostra a data e a hora atual quando o telefone está no estado ocioso.

Fora do gancho

O termo *fora do gancho* se aplica quando (a) o usuário final retira o monofone do gancho, (b) o usuário final pressiona a tecla linha, (c) a chamada é automaticamente atendida no telefone ou quando (d) uma linha é selecionada automaticamente para uma chamada de saída.

Indicador

Refere-se a um sinal de LCD ou LED que indica o status de um recurso acendendo e apagando, piscando, permanecendo aceso ou apagado.

Indicador de alerta visual/mensagem em espera

Refere-se a um sinal LCD ou LED que pisca para indicar que uma mensagem está em espera ou que o toque está ativado.

Indicador de status do recurso

Refere-se a um sinal de LCD ou LED que indica uma mensagem de dados, um contato ou o status de um recurso, piscando, piscando lentamente, permanecendo aceso ou apagado.

Interface do usuário

São telas que interagem com o usuário final em consequência de uma ação ou de um evento.

Não perturbe

É um recurso que você ativa para bloquear todas as chamadas de entrada.

Número de telefone (DN)

Corresponde a um número de telefone que você pode digitar para iniciar uma chamada, por exemplo, (555) 555-5555.

Mensagem/Caixa de entrada

É uma tecla fixa do seu Avaya 1120E Deskphone IP que se conecta a sua Caixa de entrada de chamadas.

Módulo de expansão

O Módulo de expansão é um acessório de hardware que se conecta ao Deskphone IP e fornece aparências de linha e teclas de recursos adicionais. São suportados no máximo três módulos. O Avaya 1120E Deskphone IP pode ter até 54 linhas/teclas de recursos adicionais com três Módulos de expansão.

Mudo

É uma tecla fixa utilizada para ouvir uma chamada sem transmitir som.

Perfil de usuário

O seu Perfil de usuário que contém as suas configurações específicas e os dados salvos e disponíveis quando você faz logon no Deskphone IP.

Protocolo de Iniciação de Sessão (SIP)

O Protocolo de Iniciação de Sessão é um protocolo de sinalização de telefonia utilizado para iniciar sessões de comunicação interativas entre usuários.

Recusar chamada

É um recurso que você pode utilizar para recusar uma chamada, que inclui uma opção para enviar um motivo pelo qual a chamada foi recusada.

Servidor de chamadas

É o equipamento operado pelo provedor de serviços que gerencia as chamadas originadas e recebidas em seu telefone.

Shift/caixa de saída

É uma tecla fixa que você pode utilizar para se conectar à sua Caixa de saída de chamadas.

Tecla Até logo

Corresponde a uma tecla fixa utilizada para encerrar uma chamada ativa ou sair de um menu ativo.

Tecla Copiar

É uma tecla fixa utilizada para copiar entradas para a sua Agenda de endereços.

Tecla Em espera

É a tecla fixa utilizada para colocar uma chamada ativa em espera.

Tecla Enter

A tecla central das teclas do grupo de navegação é utilizada para selecionar itens do menu e para confirmar alterações. A tecla Enter duplica a função das teclas programáveis sensíveis ao contexto Selecionar e Definir.

Tecla Sair

É uma tecla fixa que você utiliza para sair de um menu ativo.

Teclas de navegação

Essas teclas são utilizadas para percorrer as listas e os menus exibidos na tela do display LCD.

Teclas fixas

São as teclas com etiquetas do Deskphone IP que possuem uma função específica.

Teclas programáveis sensíveis ao contexto

É um conjunto de quatro teclas programadas diretamente abaixo da área da tela de exibição. Você pode utilizar essas teclas para acessar e selecionar os itens do menu.

Tecla Viva-voz

É a tecla fixa utilizada para ativar o Viva-voz.

